



**RMASAV.COM**

JOURNAL OF INTEGRATED  
EDUCATION AND RESEARCH

# Journal of Integrated Education and Research

**ISSN: 2181-3558**

**VOLUME 1 | JULY 2022**

- Pedagogy. Psychology. Methodology
- Linguistics. Literature
- History. Philosophy
- Biology. Chemistry.
- Ecology. Geography
- Political science. sociology
- Mathematics. Physics. Mechanics
- Agriculture
- Architecture
- Art history
- Islamic studies
- Economics
- Technical sciences
- Medical sciences
- Legal sciences
- Information technologies



TOGETHER WE REACH THE GOAL

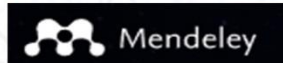

**SCAN ME**



[www.rmasav.com](http://www.rmasav.com)

**THE JOURNAL OF  
INTEGRATED  
EDUCATION AND  
RESEARCH**

**ISSN 2181-3558**

**VOLUME 1, ISSUE 2**

**JULY 2022**



*Tahririyat a'zolari*

*Berdialiev A. f.f.d., prof.*  
*Nurullaeva Sh.U. ped.f.d., prof.*  
*Tursunov K.Sh. ped.f.d., prof.*  
*Babadjanova D. tarix.f.d., prof.*  
*Ernazarova G.O. ped.f.d., prof.*  
*Abduraximova D.A. ped.f.d., prof.*  
*Мадымапов Т.Т. yur.f.d., prof*  
*Mupzaeva C.P. fil.f.d., prof*  
*Yuldashev M.M. fil.f.d., prof*  
*Xolliyev A.E. bio.f.d., prof*  
*Salaeva M.S. psi.f.n., dotsent*  
*Salayeva M.S. ped.f.d., prof*  
*Norboyeva U.T. bio.f.d., dotsent*  
*Yarmatov R.B. ped.f.d., dotsent*  
*Egamberdiyeva N.A. tarix.f.d., dotsent*

*Achilov N.K. fil.f.d., dotsent*  
*Imomova G.M. fil.f.n., dotsent*  
*Zakirova H.R. f.f.n., dotsent*  
*Tuhtahujayev H.B. ped.f.f.d., dotsent,*  
*TFA Akademik*  
*Parpiyev M.T. f.f.f.d., dotsent*  
*Bakiyev Z.A. ped.f.n., dotsent*  
*Razzakov H.K. tex.f.n., f.f.d., dotsent*  
*Ortikov O.A. tex.f.f.d., dotsent*  
*Djuraeva M.Y. f.f.f.d.*  
*Nabikhodjaev A.A. iqt.f.n., dotsent*  
*Otadjanova M.O. f.f.d.*  
*Tajibaeva M.A. fil.f.d., dotsent*  
*Kholmurodov A.E. fiz.m.f.d., dotsent*

*Mas'ul kotib: M.Yusupov*

## MUNDARIJA

## TABIIY FANLAR

<b>Асқаров И., Атакулова Н.</b> Лимон пўстлоғи таркибидаги биологик фаол моддаларини аниқлаш .....	4
<b>Асқаров И., Атакулова Н.</b> Preparation of refreshing natural drinks from lemon and mint .....	12
<b>Akhtamova M., Khurramov N., Turdiyeva O.</b> Synthesis phosphorous-potassium containing products by thermal method .....	17

## TEXNIKA FANLARI

<b>Abduraximov Sh., Furqatov T.</b> Qashqadaryo tuproqlari sharoitida g`o`za qator oralariga ishlov berishning optimal chuqurligi va sonini aniqlash.....	24
<b>Abduvaxobova R.</b> Kiberxavfsizlikning elementlari .....	28
<b>Хакимов С.</b> Актив ва пасив сейсмик усуллари ҳамда уларнинг асосий вазифалари .....	30
<b>Abdulazizov A., Madaminova G., Alizafarov B.</b> Based on acceptable parameters of cleaning efficiency of a rotor-filter device equipped with a surface contact element .....	36

## PEDAGOGIKA FANLARI

<b>Ergashev N.</b> Bulutli texnologiyalar sharoitida muxandislarni kasbiy faoliyatga tayyorlash muammosining amaldagi holati .....	49
<b>Ergashev N.</b> Uzluksiz ta'lim sharoitida muxandislar malakasini oshirishni rivojlantirishning metodik shartlari .....	54
<b>Имомова Г.</b> Образ воқеликнинг бадиий инъикоси .....	59
<b>Abduraxmanova Z., Yangiboyeva D.</b> Talabalarda deviant xulq-atvor profilaktikasining ijtimoiy-psixologik xususiyatlari .....	68
<b>Yuldashev M., Shukurov B.</b> The spiritual image of the creators of the third renaissance.....	79
<b>Salaeva M.</b> Bo'lajak pedagoglarning kommunikativ kompetentligini shakllantirishga innovation yondashishning psixologik-pedagogik imkoniyatlari.....	83
<b>Qobulova N., Amonova A.</b> Yangi O'zbekistonning ibratli oilasi.....	91
<b>Наврүзова Е.</b> Вопросы об особенностях художественного перевода .. Ошибка! Залкада не определена.	

## IQTISOD FANLARI

<b>Safarov Q.</b> Economic significance of the organization of the transport logistics system .....	98
<b>Safarov Q.</b> Development directions of logistics and transport infrastructures in uzbekistan ....	103
<b>Kudbiev D.</b> Buxgalteriya hisobini avtomatlashtirish masalalari .....	107
<b>Otaboyev N., Qudbiyeva G.</b> Yo'l-transport tizimini tashkil etishning ekologiya ta'siri kamaytirish masalalari .....	112
<b>Исомиддинов Ю.</b> Ўзбекистонда коррупцияга қарши курашиш механизмлари .....	117
<b>Temirqulov A., Qudbiyev N.</b> Iqtisodiy rivojlanish maqsadlarini amalga oshirishda soliq siyosati o'rni .....	121
<b>Sultonova O.</b> Qishloq yoshlarining ijtimoiy-iqtisodiy ahvoli va uni yaxshilash yo'llari.....	127

## YURIDIK FANLARI

<b>Ergashev I., Begatov J.</b> Jismoniy va yuridik shaxslar murojaatlarini ko'rib chiqish institutining nazariy-huquqiy asoslari.....	131
---	-----

## FILOLOGIYA FANLARI

<b>Khaitov H., Amonova Sh.</b> Ўзбек хикоя ва қиссаларида кулги маданиятининг илдизлари	140
<b>Минхожиддин Р.</b> Миллий таълим-тарбия тизимида замонавий бошқарувни модернизациялаш .....	145
<b>Нилуфар Ю.</b> Адабий таълимда интегратив муҳитни ҳосил қилиш .....	149

---

<b>Бердиалиев А.</b> Сўз морфем таркиби фразеологиялашувининг икки тури ҳақида .....	<b>158</b>
<b>Suxanberdiyeva S.</b> O‘zbek terminologiyasining leksik-genetik xususiyatlari .....	<b>163</b>
<b>Normo‘minov Sh.</b> O‘zbek tili so‘z turkumlari paradigmasida tasviriy so‘zlar .....	<b>166</b>
<b>Salaeva M.</b> O‘zbek pedagogikasi tarixi takomilini davrlashtirish muamolari .....	<b>170</b>
<b>Лапасов М.</b> Хаётини илм-марифатга бағишлаган устоз .....	<b>180</b>
<b>Kholmomin F.</b> Historical and cultural factors of human and natural problems.....	<b>183</b>
<b>Achilov N.</b> Epic knowledge decline and factors of the emergence of fake epos .....	<b>192</b>
<b>Irgashov X.</b> G‘aznaviylar davlatidagi siyosiy hayotning o‘ziga xos xususiyatlari .....	<b>Ошибка!</b>

Закладка не определена.

## ТАВЎҲУ ФАНЛАР

ЛИМОН ПЎСТЛОҒИ ТАРКИБИДАГИ БИОЛОГИК ФАОЛ  
МОДДАЛАРИНИ АНИҚЛАШ*Иброҳим Раҳмонович Асқаров**АДУ, кимё фанлари доктори, профессор**Атакулова Наргиза Бахтиёржон қизи**АДУ, ўқитувчи*[nargizaatakulova456@gmail.com](mailto:nargizaatakulova456@gmail.com)

**Аннотация.** Мақолада лимон пўстлоғининг таркибидаги биологик фаол моддаларнинг кимёвий таркиблари, шифобахшлик хусусиятлари, ҳамда халқ табобатида қўлланилиши ва мумкин бўлган озик-овқат кўшилмалари тайёрлаш бўйича тавсиялар келтирилган.

**Калит сўзлар:** Лимон пўстлоғи, биологик фаол модда, эфир мойи, калий, магний, линолен.

**Аннотация.** В статье представлен химический состав биологически активных веществ, содержащихся в кожуре лимона, ее лечебные свойства, а также применение в народной медицине и рекомендации по приготовлению возможных пищевых добавок.

**Ключевые слова:** Цедра лимона, биологически активное вещество, эфирное масло, калий, магний, линоленовая кислота.

**Abstract.** The article presents the chemical composition of the biologically active substances contained in the lemon peel, its medicinal properties, as well as its use in folk medicine and recommendations for the preparation of possible food supplements.

**Key words:** Lemon peel, biologically active substance, essential oil, potassium, magnesium, linolenic acid.

**Кириш.** Лимон – рутадошлар оиласига кирадиган ўсимлик бўлиб, унинг бўйи 4 м гача бўлган дарахтдир. Барглари қалин, ўткир учли, тухумсимон чўзиқ ва тўқ яшил рангда бўлади. Барглари қисқа банди билан поясида кетма-кет жойлашган. Ўсимлик гуллари эса майда, ёқимли хидга эга ва оқ рангда барг қўлтиқ қисмида жойлашган. Лимон ўсимлигининг меваси тухумсимон, мева ғўра пайтида яшил тусли ва пишгандан сўнг сариқ ранга киради. Лимон ўсимлиги асосан Европанинг субтропик минтақаларида, Осиё ва Америка мамлакатларида етиштирилади.

Лимоннинг фақатгина мева ички қисмигина эмас, балки унинг пўстлоқ қисми ҳам фойдалидир. Унинг пўстидан кўп йиллардан буён фойдаланиб келинган.

Лимон пўстлоғининг фойдали хусусиятлари қадим замонлардан бери маълум бўлиб, кўп йиллар давомида юрак ва ичак фаолиятини яхшилашга ёрдам берадиган даволовчи восита сифатида халқ табобатида ишлатилмоқда. Лимон пўстлоғи юрак фаолиятини яхшилаши мумкин[1].

**Мавзуга оид адабиётларнинг таҳлили.** Лимон пўстлоғининг 80% и сувдир. Қолган 20% и таркибида кўп миқдорда фойдали минераллар, ёғлар ва витаминлар мавжуд. Лимон пўстлоғи таркибида калий, кальций, магний, фосфор, темир, мис, селен, натрий, рух каби микро-ва макроэлементлари, пальмитин, олеин, линол, линолен каби юқори ёғ кислоталари ва Е, С, В-гуруҳи витаминлари мавжудлиги аниқланган [1,2].

Лимон мевасида 5,96 % ва пўстлоғида 18,43 % гача аскорбин кислотаси, шунингдек 9% гача пиридоксин бўлиши аниқланган. Лимоннинг серсув мевасида пектин миқдори жуда юқори бўлсада, пўстлоғида у 4 баравар юқори.

Лимон таркибида крахмал йўқ, серсув мевани 100 г махсулотида - 0,4 г сахароза мавжуд. 100 г серсув мева таркибида пурин асослари миқдори кунлик норманинг 6,7 % ини ташкил қилади. Оксалат кислотасининг миқдори 83 мг ни ташкил қилади, бу унинг истеъмол қилинадиган кунлик максимал нормасининг 20,8% ни ташкил қилади [2].

Лимон пўстлоғи организм учун вазн йўқотиш, юрак-қон томир тизими ва ошқозон-ичак тизимини яхшилаш, иммунитетни мустаҳкамлаш каби фойдали хусусиятларга эга [1,2].

Лимон пўстлоғи истеъмол қилинганда инсон танаси токсинлар ва шлаклардан тозаланади. Ошқозон ва ичакларда озиқ-овқат маҳсулотларини ҳазм бўлиши ва сўрилишини тезлаштирадиган ферментларни ишлаб чиқаришни таъминлайди. Унинг таркибида тола миқдори юқори бўлгани учун ич қотишини олдини олади. Антисептик таъсирга эга бўлиб, ошқозонни безовта қиладиган ва яллиғланишни келтириб чиқарадиган зарарли микробларни нобуд қилади. Бундан ташқари лимон пўстлоғи таркибида жуда кўп миқдорда С-витамини мавжудлиги шамоллашдан халос бўлишга ёрдам беради. Кузда ва баҳорда иммунитет тизимини мустаҳкамлайди. Лимон пўстлоғидан тез-тез фойдаланиш организмни шамоллашдан сақлайди [3].

Шунингдек лимон таркибида геспередин ранг берувчи моддаси ҳам мавжуд. Бу табиий флаваноид лимон пўстлоғида мавжуд бўлиб жуда ҳам шифобахш хусусиятга эга. Геспередин диосмин билан биргаликда комплекс қўлланилганда организмда қон айланиши яхшиланади. Бу комплекс қўлланиш сурункали варикоз ва сурункали геморрой касалликларини даволашда яхши самара беради.

**Тадқиқот методологияси.** Сувда эрувчи витаминлар миқдори юқори самарали суюқлик хроматографияси усулида ўрганилди.

Намуна таркибидаги сувда эрувчи витаминлар юқори самарадорликка эга бўлган суюқлик хроматографияси усули ёрдамида аниқланди. Тортмадан 5-10 гр миқдорида аналитик тарозида тортиб олиниб, 300 мл ҳажмдаги ясси колбага солинади. Устига 50 мл 40% ли этанол эритмасидан кўшилади. Аралашма магнит аралаштиргич, тескари совуткич билан жиҳозланиб, 1 соат давомида интенсив аралаштириб турган ҳолда қайнатилади ва кейинчалик 2 соат давомида хона ҳароратида аралаштирилади. Аралашма тиндирилиб

филтрлаб олинади. Қолган қисмига 25 мл 40 фоиз этанолдан солиб 2 марта қайта экстракция қилинди. Филтратлар бирлаштирилди ва 100 мл ўлчагич колбага солиниб чизиғига 40% этанол билан тўлдирилади (5-10%). Ҳосил бўлган эритма центрифугада 7000 оборот/минут тезликда 10 дақиқа давомида айлантрилади. Ҳосил бўлган эритма устки қисмидан анализ учун олинди.

Сувда эрувчан витаминлар 1мг/мл концентрацияли ишчи эритмалари тайёрлаб олинди. Бунинг учун ҳар битта витамин стандартидан аналитик тарозида 50,0 мг аниқ тортма тортиб олинади ва 50 мл ўлчагич колбага 40 фоизли этанолда эритилди ва чизиғига тўлдирилди.

Адабиётларда сувда эрувчи витаминларни ЮССХ билан аниқлашда элюент сифатида фосфорли, ацетатли буфер системалари ва ацетонитридан фойдаланилган. Биз ацетатли буфер системаси ҳамда ацетонитридан фойдаландик.

Хроматография шароитлари:

-Хроматограф Agilent-1200 (автодозатор билан жиҳиозланган)

-Колонка Eclipse XDB C 18 (обращенно-фазный), 5 мкм, 4,6 x 150мм

-Диод матрицали детектор (ДАД), 204 нм, 254 нм, 290 нм идентификация қилинди.

-Оқим тезлиги 1мл/мин

- Элюент ацетатли буфер: ацетонитрил:

0-5 мин 96:4,

6-8 мин 90:10,

9-15 мин 80:20,

15-17 мин 96:4,

термостат ҳарорати 25<sup>0</sup>С,-5 мкл киритилган миқдор (вкол)

Хроматографга дастлаб, ишчи стандарт эритмалар, кейинчалик тайёрланган ишчи эритмалар киритилди.

Лимоннинг кимёвий таркибида органик кислоталар (лимон ва олма) пектин моддалари, шакар (3,5 %гача), каротин, фитонцидлар; витаминлар — тиамин, рибофлавин, аскорбин кислота (0,085 %гача), рутин, флавоноидлар, кумаринлар, галактурон кислота, сесквитерпенлар, гесперидин, эриоцитрин, эридиктиоллар мавжуд. Лимон барги таркибида 55—880 мг % қисмини витамин С ташкил қилади.

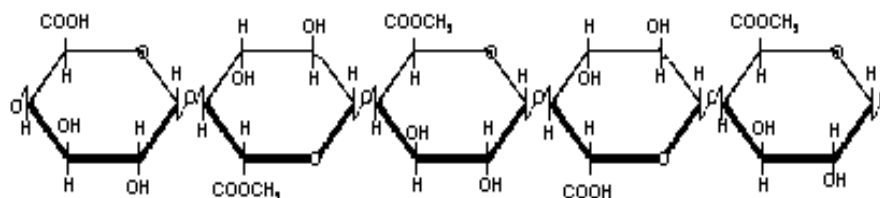

пектин

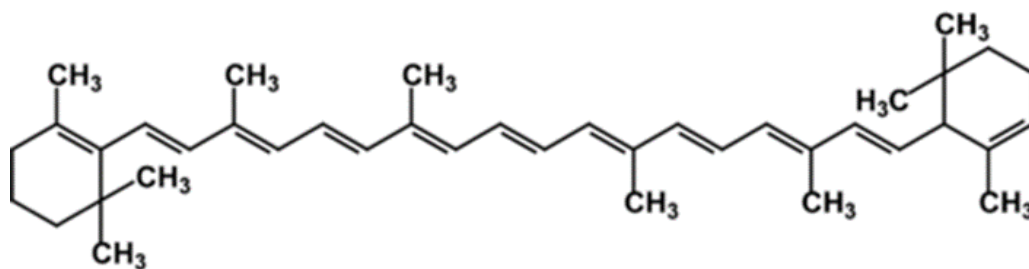

каротин

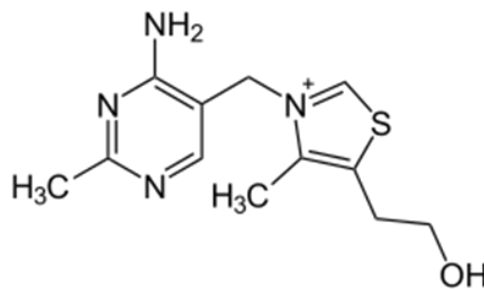

тиамин

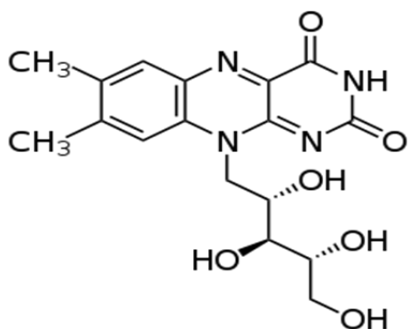

Рибофлавин

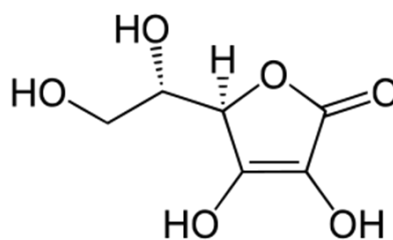

аскорбин кислота

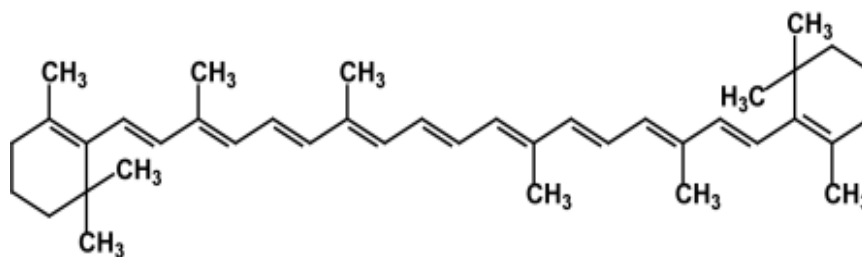

β-каротин

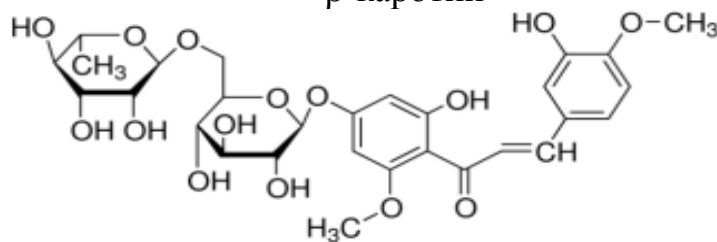

Гесперидин

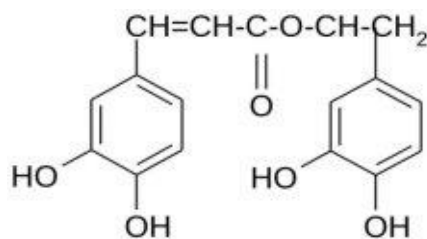

Хлороген кислота

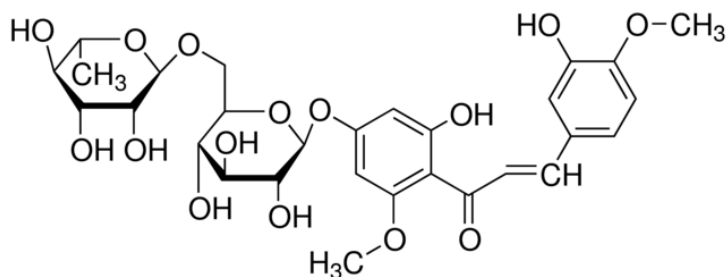

Гесперидин

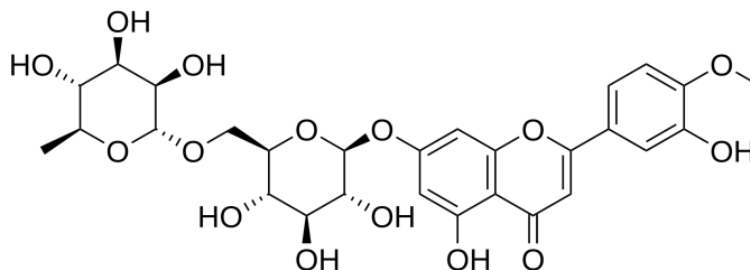

Диосмин

Лимон пўстлоғидаги эфир мойлари таркибида лимонен, цитраль,  $\beta$ -пинен, сабинен, цитронеллал ва цитронеллол каби моддалар мавжуд [1,3].

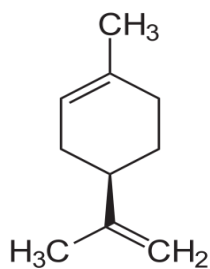

Лимонен

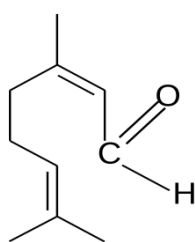

Цитраль

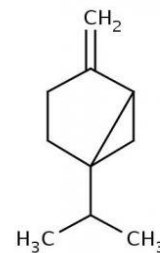

Сабинен

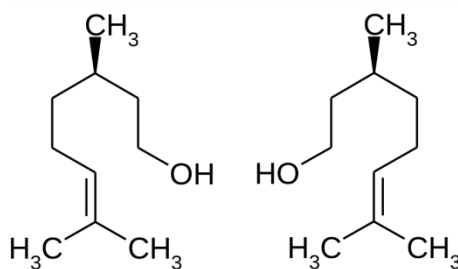

Цитронеллол

Юқорида келтирилган моддалар лимоннинг шифобахшлик хусусиятларини белгилайди. Лимон қондаги холестерин миқдорини камайтириб, соч тўкилишини олдини олади. Жигар ва ўт қопини яхши ишлашига ёрдам беради. Вирусли ва юқумли касалликларга қарши курашда тўлақонли лейкоцитларни шаклланишига кўмаклашади.

Лимоннинг ҳуштаъмлиги инсонларга завқ бериши билан бирга шифобахшлиги кўпчиликка маълумдир. Халқ табобатида лимон қон босими кўтарилганда, ошқозон-ичак касалликларида, подагра, атеросклероз, ўпка сили, нафас йўллари шамоллаганда, гепатит, бавосир, сийдик йўлларидаги тошларни эритишда, тана ҳароратини туширишда, бод касалликларини даволашда ишлатилади [2,4].

Лимон пўстлоғидаги кальций миқдори аскорбин кислотаси билан деярли бир хил бўлиб, улар суяклар ва тишларни мустаҳкамлашга ёрдам беради. Лимон пўстлоғи билан тишлар артилса улар оппоқ тусга киради. Лимон пўстлоғи остеопороз, артрит, артроз ва бошқа суяк касалликларининг олдини олишда иштирок этади. Оғиз гигиенасини яхшилайти, тиш касалликларини келтириб чиқарадиган зарарли бактерияларини нобуд қилади. Оғиз бўшлиғи шиллиқ қаватидаги ёриқлар, тирналишлар, майда яралар каби механик шикастланишларни даволайди. Стоматит, гингивит, периодонтит ва бошқа касалликларнинг ривожланишида профилактика чораси сифатида лимон пўстлоғидан фойдаланилади [5,6].

Лимон пўстлоғи таркибида айрим кимёвий элементларнинг мавжудлиги қонда қанд миқдорини камайишига олиб келади. 1-тоифа ва 2-тоифа диабет билан касалланган одамлар учун лимон пўстлоғидан фойдаланишга рухсат берилади. Бундай беморларга нонуштадан кейин бир ош қошиқ миқдорида кунига бир марта лимон пўстлоғини истеъмол қилиш тавсия этилади [7].

Лимон пўстлоғи таркибидаги С-витамини организмдаги метаболик жараёнларни тезлаштиради. У организмда сақланадиган ёғларнинг парчаланишини тезлаштиради ва зарарли токсинларни организмдан чиқариб юборилишини таъминлайди. Вазн йўқотиш учун тайёрланадиган кўплаб ичимликларда лимон пўстлоғидан ажратиб олинган маҳсулотлар ишлатилади [6,7].

Лимон, мандарин, апельсин каби цитрус мевалар нафакат мазали, балки жуда фойдали ҳамдир. Ҳароратнинг кескин ўзгариши натижасида шамоллаш ва тумов билан касалланганлар сонининг ошиши табиий. Цитрус меваларнинг таркибида С витамини бўлганлиги сабабли, у инсон иммунитетини оширади, терида тез ажин пайдо бўлишининг олдини олади. Бундан ташқари, цитрус мевалар таркибида фитонцидлар, яъни касал чакирувчи бактериялардан ҳимояловчи моддалар, аскорбин ҳамда В гуруҳидаги витаминларнинг аксарияти мавжуд. Лимон қадимдан бўён шамоллашни самарали даволовчи, иситмани туширувчи мева сифатида таниш. Аммо бу жиҳатларидан ташқари, лимон иштахани очади, организмдан ортиқча токсинларни чиқаради, С витаминининг организмга тез

ва осон тарқалишини таъминлайди, моддалар алмашинувини яхшилаиди. Лимонен (1-метил-4-(1-метилетенил)циклогексен) ва цитраль (3,7-диметил-2,6-октадиеннинг иккита геометрик изомери аралашмаси яъни нерал ва гераниал). Ушбу моддалар лимонга ҳид берувчи асосий компонентлар ҳисобланади.

Бундан ташқари лимон шарбати таркибида гесперидин, эриоцитрин, хлороген кислота, неозериоцитрин; каротиноидлар —  $\beta$ -каротин,  $\beta$ -криптоксантин, лютеин, зеаксантин каби фенол бирикмалари ҳам аниқланган.

### 1-жадвал

#### Лимон таркибидаги айрим кимёвий моддаларнинг миқдори, %

Бирикмалар номи	Миқдори %	Бирикмалар номи	Миқдори %
А-пнеин	0.2	П-цимен	1.86
Сабинен	0.41	Лимонен	1.13
Б-пнеин	4.51	Цис-осемин	2.93
а-терпинен	0.03	Ү-терпеин	0.05
а-терпинолен	14.5	Нерилацетат	4.24
Линалоол	13.7	Геранилацетат	6.75
а-терпинеол	15.9	В-энамил	0.7

Лимон таркибида фойдали бирикмаларнинг кўплиги уни замонавий тиббиётда ва халқ табobatiда кенг қўлланилишга сабаб бўлади.

Қадимги ва ҳозирги халқ тиббиётида лимон меваси шамоллашда, гриппда, ошқозоннинг кислотаси пасайишида, сийдик хайдовчи, тинчлатувчи восита сифатида ишлатилади. Бундан ташқари лимонни қандли диабет, қон босими кўтарилганда, ошқозон-ичак касалликларида, подагра, атеросклероз, ўпка сили, нафас йўллари шамоллаганда, гепатит, бавосил, сийдик йўлларидаги тошларни эритишда, тана ҳароратини туширишда, бод касалликларини даволашда ишлатилади. Лимон пўстлоғи одамдаги айрим паразит чувалчанглари туширишда ҳам фойда беради. Шунингдек, лимон яраларни ювишда ва қандли диабет касалликларида ҳам ишлатилади.

**Тахлил ва натижалар.** Лимоннинг антиоксидантлик, антибактериал, хемопревентив, ўсмага қарши, сийдик хайдовчи, гипотензив хусусиятлари аниқланган. Лимоннинг шарбати антидепрессив, анксиолитик, нейропротектив хусусиятларни намоён қилади. Лимоннинг ҳиди асабларни тинчлантириш хусусиятига эгадир. Гулини ҳидлаш эса ҳомиладор аёллардаги токсикознинг енгил кечишида ёрдам беради.

Юқорида келтирилганидек лимон — энг қимматли шифобахш ва тетиклаштирувчи мева ҳисобланади. Унинг эти таркибида 2 фоизга яқин шакар, 6–8% турли кислоталар (асосан лимон кислотаси), 1 фоиздан кўпроқ пектин моддалари, 0,5 фоизга яқин ҳар хил минерал тузлар, 60–90 мг/% С витамини, маълум миқдорда А, В<sub>1</sub>, В<sub>2</sub>, РР гуруҳи витаминлари бўлади.

Лимон узоқ сақланганда ва қайта ишланганда ҳам таркибидаги витаминлар яхши сақланади, бу унинг қимматли хусусиятидир [8,9].

Турли юрак-томир тизими касалликларида, цинга, сил, бод, ангинани даволашда, организмда моддалар алмашинуви бузилганда лимон истеъмол қилиш тавсия этилади. РР гуруҳи витаминлари қон босимининг пасайишига ёрдам беради ва мияга қон қуйилишининг олдини олади.

Лимон қандолат ва консерва санотида ҳам кўп ишлатилади. Унинг турли қисмларидан ажратиб олинадиган эфир мойлари парфюмерия саноатида ва тиббиётда қўлланилади. Ҳар хил қандолат маҳсулотлари ва ичимликлар (айниқса, лимонад) тайёрлашда лимондан кенг фойдаланилади.

Барчага маълумки, лимон - озуқа моддалари ва витаминларнинг ажойиб манбаи. Лимоннинг нордон ва ўткир таъми инсонни тетиклаштиради ва иммунитетимизга турли вируслар ҳамда касалликлар билан курашишга ёрдам беради. Бироқ кўпчилик бу меванинг фойдали хусусиятлари ҳақида етарлича маълумотга эга эмас. Лимон хиди одамни тетиклаштиради, балки хавотир ҳамда тушкунлик ҳисси билан курашишга ҳам ёрдам беради [10].

Лимон артрит, ошқозон-ичак касалликлари ва ревматизм каби кўплаб касалликларни осонликча даволаши мумкин. Лимонни кундалик истеъмол қилиш қариш белгиларини бартараф этади. Бу маҳсулот С, А, Е витаминлари, хром, калий, магний ва темирга бой. Лимондан "табиий тетиклаштирувчи" восита сифатида фойдаланилади. Агар астма, шамоллаш ва аллергия безовта қилса, оддийгина лимон хиди сизнинг томоғингиз ва юқори нафас йўллариингизни тозалаш хусусиятига эга [11,12].

**Хулоса.** Ўзбекистонда кўп экиладиган лимоннинг мейер навининг кимёвий текширилди. Лимоннинг мейер навининг пўстлоғини кимёвий таркиби ва табиий доривор хусусиятлари, лимон пўстлоғининг биологик ва озуқавий хусусиятлари, лимон пўстлоғидан олинадиган озуқавий маҳсулотлар ва кимёвий таркиби, лимон пўстлоғининг ўзига хос компонентлари ва халқ табобатида қўлланилиши бўйича илмий адабиётлар кенг таҳлил қилинди.

Сувда эрувчи витаминлар миқдори юқори самарали суяқлик хромотографияси усулида ўрганилди. Намуна таркибидаги сувда эрувчи витаминлар юқори самарадорликка эга бўлган суяқлик хромотографияси усули ёрдамида аниқланди.

Лимоннинг кимёвий таркибида органик кислоталар (лимон ва олма) пектин моддалари, шакар (3,5 %гача), каротин, фитонцидлар; витаминлар — тиамин, рибофлавин, аскорбин кислота (0,085 %гача), рутин, флавоноидлар, кумаринлар, галактурон кислота, сесквитерпенлар, гесперидин, эриоцитрин, эридиктиоллар мавжуд эканлиги аниқланди.

Натижада лимон пўстлоғи асосида озиқ-овқат қўшилмалари яратиш борасида изланишлар олиб бориш мақсадга мувофиқ эканлиги аниқланди.

**Таклифлар:**

1. Лимондан олинадиган ва чиқиндига айланаётган лимон пўстлоғининг фойдали эканлигини ҳисобга олган ҳолда уни ташлаб юбормаслик.

2. Ундан халқ табобатида қўлланиладиган озиқ-овқат қўшилмасини тайёрлашни йўлга қўйиш.

3. Ундан кўплаб касалликларни даволашда керакли нисбатлар асосида қўллаш.

#### Фойдаланилган адабиётлар рўйхати

1. И.Р.Асқаров. Табобат қомуси. Мумтоз сўз. Тошкент – 2019. – 236-245б.
2. И.Р.Асқаров. Сирли табобат. – Т: Фан ва технологиялар нашриёт-матбаа уйи. 2021. – 562-573б.
3. Савельева Ю. Лечение лимоном. – Москва. – Изд-во. «Рипол классик», 2006. – С. 64. 40. Садыкова Ф.В. Опыт выращивания лимонов в Башкортостане. Уфа, 2009. – С.
4. Садыкова Ф.В. Опыт выращивания лимонов в Республике Башкортостан. Уфа: Изд-во. «Дизайн – Полиграф – Сервис». – 2009. – С. 62.
5. Садыкова Ф.В. Опыт выращивания цитрусовых в учебно-опытном хозяйстве Уфимского лесхоза-техникума // Сборник «Лесное 61 образование. Наука и хозяйство (к 125-летию УЛХТ)». – Уфа, 2003. – С. 30.
6. Садыкова Ф.В. Уфимский лимонарий // Цветоводство. №1, 2000. – С. 34.
7. Сулейманова В.Н. Эколого-биологическая характеристика ценопопуляций *maianthemum bifolium* (L.) F.W.Schmidt в условиях Южной тайги и подзоны хвойно-широколиственных лесов (на примере Кировской области и республики Марий Эл) // Автореферат дисс. ... к.б.н. – Пермь, 2007. – С. 2-14.
8. Султонова М.М. Вариацион статистика // «Ўқитувчи» нашриёти. – Тошкент, 1977. – 216 б. 46. Тахтаджян А.Л. Жизнь растений. Т.5. – Москва. – Изд-во. «Просвещение», 1981. – С.
9. Усмонов И. Лимон: «Шарқ табобати» хазинасидан / «AL-FABA SERVIS» МЧЖ босмаҳонаси. – Тошкент, 2009. 3-56 б.
10. Фахритдинов З.М. Обыкновенное чудо / – Ташкент, 1974. – С. 106.
11. Фогель В.А. Выращивание лимонов в домашних условиях / – Сочи, 2001. – С. 114.
12. Фоли Дж. Энциклопедия знаков и символов / – Москва, 1997. – С. 306. 51.

#### PREPARATION OF REFRESHING NATURAL DRINKS FROM LEMON AND MINT

*Askarov Ibrokhim Rakhmonovich*  
ASU, Chemical Sciences doctor, professor

*Atakulova Nargiza Bakhtiyorjon qizi*  
ASU, teacher  
[nargizaatakulova@gmail.com](mailto:nargizaatakulova@gmail.com)

*Mamurova Mokhlaroy Ma'ruffjon qizi*  
ASU, teacher  
[mamurovamohlaroy@gmail.com](mailto:mamurovamohlaroy@gmail.com)

**Abstract.** In this article, the chemical composition of lemon fruit and lemon peel is analyzed from the literature. As you can see, lemons can be used not only on the inside, but also on the skin. The mint leaf is combined to enhance the benefits of lemon. It contains information about the chemical composition of the refreshing natural drink made from lemon and mint, its healing properties and its use in folk medicine.

**Key words:** lemon, mint, vitamins, citrus fruit, sugar, iron, tea.

**Аннотация.** В этой статье химический состав плодов лимона и кожуры лимона проанализирован из литературы. Как видите, лимоны можно использовать не только внутрь, но и на кожуру. Листья мяты в сочетании усиливают полезные свойства лимона. В нем содержится информация о химическом составе освежающего натурального напитка из лимона и мяты, его целебных свойствах и применении в народной медицине.

**Ключевые слова:** лимон, мята, витамины, цитрусовые, сахар, железо, чай.

**Annotatsiya.** Ushbu maqolada limon mevasining va limon po'stlog'ining kimyoviy tarkibi adabiyotlardan taxlil qilib chiqildi. Bundan ko'rinib turibdiki limonni faqat ichki qismigina emas balki, uning po'st qismlaridan xam foydalanish mumkin. Limonning foydalilik jixatlarini oshirish maqsadida yalpizni bargini uyg'unlashtirildi. Bunda limon va yalpizdan tayyorlangan tetiklantiruvchi tabiiy ichimliklarning kimyoviy tarkibi, uning shifobaxsh xususiyatlari va xalq tabobatida qo'llanilishi haqida ma'lumotlar keltirilgan.

**Kalit so'zlar:** Limon, yalpiz, vitaminlar, sitrus meva, qand moddasi, temir, choy.

**Introduction.** The beneficial properties of lemon peel have been known for many years and have been used for many years to improve heart and intestinal function. Lemon peel is also used to lose weight, improve the gastrointestinal tract, as well as the cardiovascular system, as well as to increase immunity. Due to the high content of fiber in the bark, it accelerates digestion and accelerates the production of enzymes. The human body is cleansed of toxins and scales. One of the main properties of the bark is that it contains a lot of vitamin C, which is necessary for the prevention and treatment of colds. Also, 1 lemon a day can cover 30-35% of the human body's need for vitamin C. Lemon peel-dense, yellow, 5 mm thick, with a layer of white film on the inside, which contains light yellow pulp of the fruit, divided into 10-12 pieces. While 20% of the skin is made up of minerals, vitamins and fats, 80% is water. The top layer of the bark contains 0.6% essential oil, the main components of which are terpene (90%) and citral aldehyde (6%). The essential oil has a light yellow color, pleasant odor and clear bactericidal properties [1,2,3].

Its chemical composition consists mainly of macronutrients such as K, Ca, Mg, P, Fe, Cu, Se, Na, Zn, high fatty acids such as palmitic, oleic, linoleic, linoleic and B, E, C - group vitamins [3].

Lemon is a perennial type of tree, which belongs to the family of rutadoshes (constellation of citrus). Citrus leaves are replaced by slow asthmatics in 2-3 years, and therefore they are also permanent green plants. The wild type whose homeland is South East Asia has not been identified. Not only lemon fruit, but also its fruit peel, seeds and pieces of leaves are also useful. Lemon contains many vitamins B<sub>1</sub>, B<sub>2</sub>, PP, sugar, kaltsium, potassium, magnesium, phosphorus and iron salts. Alternatively organic acids and vitamin C are also much more abundant [1,2].

**Literature review.** Nowadays, lemon peel is used as an aromatic additive in cooking in Russia and Japan. To do this, lemonades and jams are prepared on the basis of crushed lemon peel. It is also widely used in the preparation of sweet and sour sauces for meat and fish [2]. Lemon peel is mainly used as a flavoring agent, to combat and treat diseases [1,2].

Dried fruit peels are used as a flavoring additive and as a healing agent in teas.

Capsules made of lemon peel - Boil lemon peel and add sugar, glucose and gelatin. Granular form is given and cooled. This prepared granule can be used to boost immunity throughout the day.

Peel a squash, grate it and squeeze the juice. Dip in syrup made from sugar and powdered sugar. It is then dried at a low temperature.

Pasta - eaten as a paste from lemon peel. In this case, these pastes help to digest food and are used as a pleasant aroma.

Lemon peel spice is used in meat and salads. Provides delicious and soft output of food. Peeled and dried lemon peel is used in food [3].

**Research Methodology**

**Table 1**

**Vitamins and nutrients contained in lemon fruit and its peel**

Named after	LEMON FRUIT		LEMON PEEL	
	The amount in the mass of 100 g, mg	In relation to the daily norm (%)	The amount in the mass of 100 g, mg	In relation to the daily norm (%)
Proteins	900	1.18	1500	1.967
Oils	100	1.79	300	5.37
Carbohydrates	3000	1.37	1600	0.73
Organic acids	5700	71.25	1500	18.75
Feed fibers	2000	10	1600	8
Sugar-cane sugar	400	1.6	300	1.2
Omega-3 fatty acids	26	1.57	2.6	0.157
Omega-6 fatty acids	63	0.42	6.3	0.042
Vitamin A, retinol	0.002	0.22	0.003	0.33

Vitamin B <sub>4</sub> , choline	5.1	1.02	6.8	1.36
Vitamin B <sub>5</sub> , pantothenic acid	0,2	0.04	0.3	0.06
Vitamin B <sub>6</sub> , Pyridoxine	0.06	3	0.2	10
Vitamin B <sub>9</sub> , folate	0.009	2.25	0.013	3.25
Vitamin C, Ascorbic Acid	40-80	50-100	129	161.25
Vitamin E, Tok tocopherol (TE)	0.2	1.33	0.3	1.995

It is believed that the peel and leaf parts are rich in vitamins and minerals in their chemical composition, rather than the juicy fruit part of the lemon, they can be used as food additives from it and as tea for daily consumption. In order to enrich its activity and composition, the mint plant was used[3,4].

Lemon peel-dense, yellow, 5 mm thick, with a layer of white film on the inside, which contains light yellow pulp of the fruit, divided into 10-12 pieces. While 20% of the skin is made up of minerals, vitamins and fats, 80% is water. The top layer of the bark contains 0.6% essential oil, the main components of which are terpene (90%) and citral aldehyde (6%). The essential oil has a light yellow color, pleasant odor and clear bactericidal properties. Its chemical composition is mainly macroelements such as K, Ca, Mg, P, Fe, Cu, Se, Na, Zn [5; 233-235p].

**Table 2**

**The amount of macronutrients in the fruit of the lemon and its peel**

Named after	LEMON FRUIT		LEMON PEEL	
	The amount in the mass of 100 g, mg	In relation to the daily norm (%)	Named after	The amount in the mass of 100 g, mg
Potassium, K	163 mg	6.52	160 mg	6.4
Calcium, Ca	40 mg	4	134 mg	13.4
Silicon, Si	2 mg	6.67	2 mg	6.67
Magnesium, Mg	12 mg	3	15 mg	3.75
Sodium, Na	11 mg	0.85	6 mg	0.46
Sulfur, S	10 mg	1	10 mg	1
Phosphorus, P	22 mg	2.75	12 mg	1.5
chlorine, Cl	5 mg	0.217	5 mg	0.217

Lemon peel is widely used in cosmetology. It is used to make masks, ointments and creams. Vitamin C in lemon peel products is good for the skin and is used in combination with olive oil. Such treatments prevent skin aging [6; 68-70p].

The amount of calcium in lemon peel is almost the same as ascorbic acid, which helps strengthen bones and teeth. When teeth are brushed with lemon peel, they turn white. Lemon peel is involved in the prevention of osteoporosis, arthritis,

osteoarthritis and other bone diseases. Improves oral hygiene, kills harmful bacteria that cause dental disease. Treats mechanical injuries such as cracks, scratches, small wounds in the mucous membrane of the oral cavity. Lemon peel is used as a prophylactic measure in the development of stomatitis, gingivitis, periodontitis and other diseases [6; 68-78-b, 7; 236-245b].

The presence of certain chemical elements in lemon peel leads to a decrease in blood sugar. Lemon peel is allowed to be used for people with type 1 and type 2 diabetes. Such patients are recommended to consume one tablespoon of lemon peel once a day after breakfast [8; 16-30-b, 9; 36-79b].

**Table 3**

**The amount of macronutrients in the fruit of the lemon and its peel**

Named after	Of lemon fruit Amount of mass in 100 g of product, mg and mcg	Lemon peel The amount of mass in 100 g of product, mcg
Aluminum, Al	44,6 mcg	51mcg
Boron, B	175 mcg	175 mcg
Vanadium, V	4 mcg	4 mcg
Iron, Fe	0,6 mg	0,8-1 mcg
Iodine, I	0,1 mcg	0,1-0,6 mcg
Cobalt, Co	1 mcg	1 mcg
Lithium, Li	10,3 mcg	10,3 mcg
Magnesium, Mn	0,04 mg	30-40 mcg
Copper, Cu	0,24 mg	90 mcg
Molybdenum, Mo	1 mcg	1 mcg
Nickel, Ni	0,9 mcg	0,9-23,9 mcg
Rubidium, Rb	5,1 mcg	5,1 mcg
Selenium, Se	0,4 mcg	07 mcg
Fluorine, F	10 mcg	15 mcg
Chrome, Cr	0,2 mcg	0,2 mcg
Zinc, Zn	0,125 mg	250 mcg

From Mint can create a completely unusual, strong and unforgettable energy drink. Mint tea is drunk to refresh and relieve stress. In mint drink, people behave differently. The plant is capable of stimulating memory kuchaytirishga, cardiac activity, increasing efficiency, giving a refreshing charge. Tea with mint and lemon requires careful attention to the dosage of two strong and fragrant ingredients. Mint and lemon are added to this natural energy drink in several ways, in different quantities, acquires an unlimited variety of taste and smell. The most harmonious combination was created in chilled teas with ice of mint and lemon[10].

**Analysis and results.** Tea made from fresh lemon leaves and mint leaves – on 1 liter of boiling water put 4-5 pieces of lemon leaves, 3-4 pieces of mint leaves, honey, 1 g grated ginger and mix. On 1 day drink 3-4 max of tea ration.

This tea basically improves blood circulation, increases immunity, heals headaches, improves metabolism and opens appetite.

Tea – lemon peel and mint leaves, prepared with mint leaves and lemon peel, are dried and mixed in 1:1 proportions. Drink this mixture on 1 day 3-4 max of tea.

This tea is recommended to drink mainly in the treatment of heart diseases, increasing immunity, when colds, appetite and nausea.

But all the same things will be extioji all day. If it exceeds this, xar can be caused by various symptoms. An increase in the amount of lemon leaves and peel in the body leads olb to a decrease in blood pressure. Excessive consumption of mint can lead to sleep disorders, heart pain or excessive drowsiness[1,5].

In conclusion, we found out that the vitamins contained in Mint are very useful for human health. In tea made from Mint, both vitamins keep themselves in the undigested state. It is believed that from this prepared tea we can benefit in prevention in the treatment of many diseases. The above-mentioned teas have been shown to prevent and cure many diseases. Apart from these, it was found that drinking on an empty stomach on a day mixed with mint ginger, lemon and honey examined in experiments that increase the effectiveness of them.

#### References

1. Асқаров И.Р. “Табобат комуси”. Мумтоз сўз Тошкент. 2019 й.
2. Холида Мирфаёзқизи, С.З.Азизов мижозингизни билиб даволанинг ”Тошкент. Абу Али Ибн Сино номидаги нашриёт, 1999 й.
3. А.Г.Махсумов, А.Ж.Жўраев “Биорганик кимё” “Ўзбекистон миллий энциклопедияси” Давлат илмий нашриёти, Тошкент, 2007 йил.
4. Войткевич С.А. Эфирные масла для парфюмерии и ароматерапии. —М.: Пиш. пром-ть, 1999. — 282 с.
5. Гладилович В. Д., Подольская Е. П. Возможности применения метода ГХ-МС (Обзор) // Научное приборостроение. - 2010. – т
6. Нематжон Хошимов, Розматжон Бойқўзиев-Лимон келтирар миллион т..2011
7. Белоусова Г.Т. Энциклопедия комнатного цветоводства-Москва-Изд-во “Колос”-1993-С 11.
8. Маркелова И.В Лимоны Уход и вырлцивание - Москва-Изд-во “Абеонт”-2006-С-51.
8. Султонова М.М. Вариацион статистика // «Ўқитувчи» нашриёти. – Тошкент, 1977. – 216 б. 46. Тахтаджян А.Л. Жизнь растений. Т.5. – Москва. – Изд-во. «Просвещение», 1981. – С.
9. Усмонов И. Лимон: «Шарқ табобати» хазинасидан / «AL-FABA SERVIS» МЧЖ босмахонаси. – Тошкент, 2009. 3-56 б.

#### SYNTHESIS PHOSPHOROUS-POTASSIUM CONTAINING PRODUCTS BY THERMAL METHOD

*Akhtamova Maftuna Zaynitdin qizi*  
*PhD student*

*Khurramov Navruz Ibraimovich*  
*Senior teacher (PhD)*

*Turdiyeva Odina Djurayevna*  
*Senior teacher*

*Navoiy state university of mining and technology*

**Abstract.** The basis of this scientific work is the development of a technology for the production of thermophosphate without the use of expensive acids and to reduce waste. The problem is solved by the fact that in the method of obtaining thermophosphate, including mixing crushed phosphate raw materials with silvynite, burning the mixture at a temperature of 900-1250 °C and cooling the product containing potassium and sodium compounds, where the all raw materials are crushed to a particle size of no more than 64 nm, the mixture is sintered for 30-90 minutes.

**Key words:** thermal phosphates, phosphorite, silvynite, sintering, mineral fertilizers, solubility, rhenanite.

**Аннотация.** В основе данной научной работы лежит разработка технологии производства термофосфатов, обработанных солями щелочных металлов, ведущие к уменьшению отходов производства, без использования дорогостоящих кислот. Процесс получения термофосфатов, включает в себя следующие этапы: измельчение всех видов сырья до размера частиц не более 64 нм, смешивание с кварцевого песка и сильвинитом, обжиг полученной смеси от 30-90 минут при температуре 900-1250 °С.

**Ключевые слова:** термофосфат, фосфорит, сильвинит, спекание, минеральные удобрения, растворимость, ренанит.

**Аннотация.** Ушбу илмий ишнинг асосини нархи юқори бўлган кислоталардан фойдаланмай туриб, ишқорий металлларнинг тузларига ишлов бериб, саноат чиқиндиларини камайишига олиб келувчи термофосфатлар олиш технологиясини ишлаб чиқиш ташкил этади. Термофосфатлар олиш жараёни куйидаги босқичлардан иборат: фосфат хомашёсини кварц қуми ва силвинит билан аралаштириб, барча турдаги хомашё заррачаларини 64 нм дан катта бўлмаган ўлчамгача майдалаш, 900-1250 °С ҳарорат оралиғида 30-90 минут давомида куйдириш.

**Калит сўзлар:** термофосфат, фосфорит, силвинит, куйдириш, минерал ўғитлар, эрувчанлик, ренанит.

**Introduction.** Uzbekistan annually exports 15 percent to 18 percent of total nitrogen fertilizer production and 10 percent to 12 percent of total phosphate fertilizer production. The destinations are nearby countries (Kazakhstan, Kyrgyzstan, Tajikistan, Turkmenistan) and more distant countries (Afghanistan, India, Pakistan, China and others). In 2001 about 650 thousand tonnes of mineral fertilizers were due to be produced in Uzbekistan, but only 83 percent of the

expected amount was in fact produced. In this country normally imports potassium fertilizers and exports nitrogen and phosphate fertilizers.[1]

In the Republic of Uzbekistan, the production of phosphorus-containing fertilizers is limited by the quality of the phosphorite we have at the Central Kyzylkum deposit. This raw material is poor in phosphorus, and also contains a large amount of undesirable impurities, in particular, carbonates and chlorine. Such raw materials are not suitable for obtaining highly concentrated phosphorus-containing fertilizers from it, i.e. not suitable for nitric acid, sulfuric acid and hydrochloric acid processing of it into concentrated phosphorus-containing fertilizers. In this case, a large amount of acid will be spent not on the decomposition of fluorapatite, but on interaction with calcium carbonate, giving large-tonnage production wastes such as nitrate, sulfate or calcium chloride. Acid processing of such highly carbonized raw materials is accompanied by abundant foaming, which significantly disrupts the entire technological process and reduces equipment productivity [2].

**Literature review.** The products of sintering natural phosphates with alkaline agents are usually called thermophosphates, and the products of their fusion with various additives are called fused phosphates.

During the thermal treatment of phosphate, especially in the presence of the above-mentioned additives, the crystal lattice of apatite is destroyed and, first of all, tricalcium phosphate  $3\text{CaO}\cdot\text{P}_2\text{O}_5$  is formed, and then other phosphate compounds assimilated by plants [3].

Alkaline decomposition of phosphates is characterized by simplicity of the technological process, does not require the consumption of acids, and also makes it possible to use low-quality raw materials containing significant amounts of impurities without enrichment [4].

Thermal phosphates are produced in relatively small quantities, since they are inferior in efficiency to classical fertilizers, and in terms of energy consumption they are significantly superior. In the world, fodder defluorinated phosphates and crushed metallurgical slags are produced.

Rhenanite ( $-\text{NaCaPO}_4$ ) is an alkali calcium orthophosphate, which was recently shown to support cellular proliferation together with expression of osteogenic markers at a level higher than -TCP, and  $\text{NaCaPO}_4$  was, therefore, suggested to possess a higher potency to enhance osteogenesis than-TCP. Ramselaar and coworkers were the first to investigate the biodegradation rate of  $\text{NaCaPO}_4$  implants indirect comparison to HA and-TCP from six weeks to three months in vivo. Knabe et al. noted the remarkably high solubility (1.0 g per liter of  $\text{H}_2\text{O}$  at pH-7.54) of  $\text{NaCaPO}_4$  samples in a comparative set of in vitro rat bone marrow cell culture tests performed on a number of calcium phosphates. Suchanek et al. discovered the formation of  $\text{NaCaPO}_4$  interphase layers of high biocompatibility during the hot pressing of hydroxyapatite and bioactive glass powders together. Glass ceramics which contained  $\text{NaCaPO}_4$  as the crystalline phase were also reported to be bioactive. On the other hand, "Rhenania process" is

a well-known procedure mostly used in the fertilizer industry to obtain a soluble phosphate material [5].

**Research methodology.** It is known that, sintering is used to remove carbonate impurities, as well as chlorides and fluorides, in order to enrich ores and subsequently facilitate their chemical processing. In the course of sintering, the following processes mainly take place: drying at temperatures of 120–150°C, pyrolysis of organic impurities (650–750°C), thermal decomposition of carbonates (850-1000°C), defluorination (above 1350°C). The disadvantages of sintering include high capital costs of factories; high energy intensity; decrease in solubility and reactivity of raw materials after firing; deterioration of the filterability of raw materials and some others [6].

It is obvious that phosphorus fertilizers are evaluated by the amount of P<sub>2</sub>O<sub>5</sub> in them, only the total amount of phosphorus in phosphorite meal and bone meal is determined, and in all other types of fertilizers, the absorbed base P<sub>2</sub>O<sub>5</sub> is determined. In particular, although the amount of water-soluble phosphorus is important for the superphosphate, the amount of phosphorus-citrate soluble is suitable for the precipitate. The amount of P<sub>2</sub>O<sub>5</sub> soluble in lemon was found for slag, martensitic slag, liquid magnesium phosphates and fluorinated phosphates. The soluble form in citrate refers to phosphorus diluted in an alkaline solution of ammonium citrate.

The UV-1280 spectrophotometer is designed for measurements in the wavelength range from 190 to 1100 nm and allows you to work in various modes: photometric, spectral, kinetic, quantitative, and biomedical. In particular, to determine the amount of phosphoric anhydride, its photometric mode was chosen, and the wavelength was adjusted to 440 nm [7].

**Analysis and results.** The experimental work is carried out as follows: phosphoric anhydride is dissolved in 2% citric acid, the ratio of the mass of the resulting fertilizer to the volume of acid should be 1: 100. The fertilizer weighting 1-2 g is weighed and transferred to a 250 ml volumetric flask. Pour 100-200 ml of 2% citric acid into it, close the neck of the test tube with a stopper and mix for 30 minutes in a Wagner apparatus or a magnetic torch. Then a citric acid solution is added to the tube and filtered. The first portion of the filtrate should be discarded. Using a pipette, draw 2 ml aliquots from the clear filtrate into a 100 ml volumetric flask, add 40 ml (at least 25 ml) of the previously prepared ammonium-vanadium solution and top up with distilled water to the line. minutes the optical density is measured [8].

When sintering a mixture consisting of phosphorite, silvynite and silicon dioxide, the reaction takes place by this way (1):

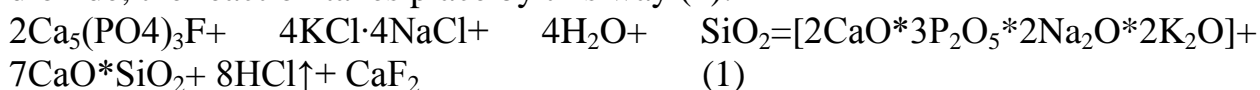

Phosphates and calcium silicate form silicophosphates of the 6CaO\*P<sub>2</sub>O<sub>5</sub>\*SiO<sub>2</sub> or Na<sub>2</sub>O\*4CaO\*P<sub>2</sub>O<sub>5</sub>\*SiO<sub>2</sub> and K<sub>2</sub>O\*4CaO\*P<sub>2</sub>O<sub>5</sub>\*SiO<sub>2</sub> types. With an excess of CaO and a lack or absence of SiO<sub>2</sub>, the formation of

tetracalcium phosphate  $4\text{CaO}\cdot\text{P}_2\text{O}_5$  is possible. All these compounds are also soluble in citric acid and ammonium citrate, and therefore the  $\text{P}_2\text{O}_5$  contained in them is assimilated by plants [9].

Figure 1. Nomogram of the relative digestibility of  $\text{P}_2\text{O}_5$  for citric acid and Trilon-B depending on the temperature and duration of firing the sample with the following content.

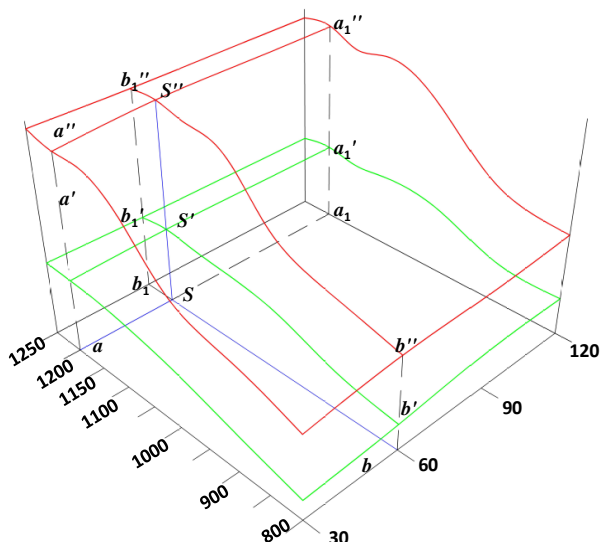

Therefore, in these planes at 1200 °C through the points  $aa'$  and  $a_1a_1'$  were drawn perpendicular lines bordering on the relative digestibility of  $\text{P}_2\text{O}_5$  in the range of 30-120 minutes of citric acid. In subsequent studies, the mixture, consisting of samples of 1.2 layer phosphorite, mineralized mass, dust fraction, chloride, potassium sulfate, carbonates and sylvinite, was fired in the temperature range from 800-1250 °C for 1 hour, and the change in the amount of  $\text{P}_2\text{O}_5$  digestibility in samples of thermophosphate fertilizers.

**Table 1**  
**The chemical compositions of products obtaining from phosphorite and silvynite in various temperature**

№	T, °C	Chemical composition of the sintered product, %						Total nutritious compounds $\text{P}_2\text{O}_{5\text{total}} + \text{K}_2\text{O}_{\text{total}}$ ( $\text{P}_2\text{O}_5 + \text{K}_2\text{O} + \text{CaO}_{\text{assim.}}$ )
		$\text{P}_2\text{O}_5$ total.	$\text{P}_2\text{O}_5$ assim on citrate acid	$\text{P}_2\text{O}_5$ assim on EDTA	CaO total.	CaO assim.	$\text{K}_2\text{O}$	
1	800	14,9	8,5	5,6	46,73	30,68	8,02	22,92 (53,60)
2	900	15,1	9,3	6,2	47,66	31,40	8,14	23,24 (54,64)
3	1000	15,6	10,7	7,4	47,72	32,75	8,90	24,50 (57,25)
4	1100	16,0	13,6	8,0	48,10	33,68	9,15	25,15 (58,83)
5	1200	17,7	15,6	9,2	48,35	34,82	9,93	27,63 (62,45)
6	1250	17,8	15,6	9,1	48,63	34,96	9,98	27,78 (62,74)

shows the results obtained after firing at range of temperature from 800 to 1200 °C and a duration of 1 hour.

2. The results of electron-scanning microscopy of products obtaining from phosphorite and silvynite in A) before and B) after sintering.

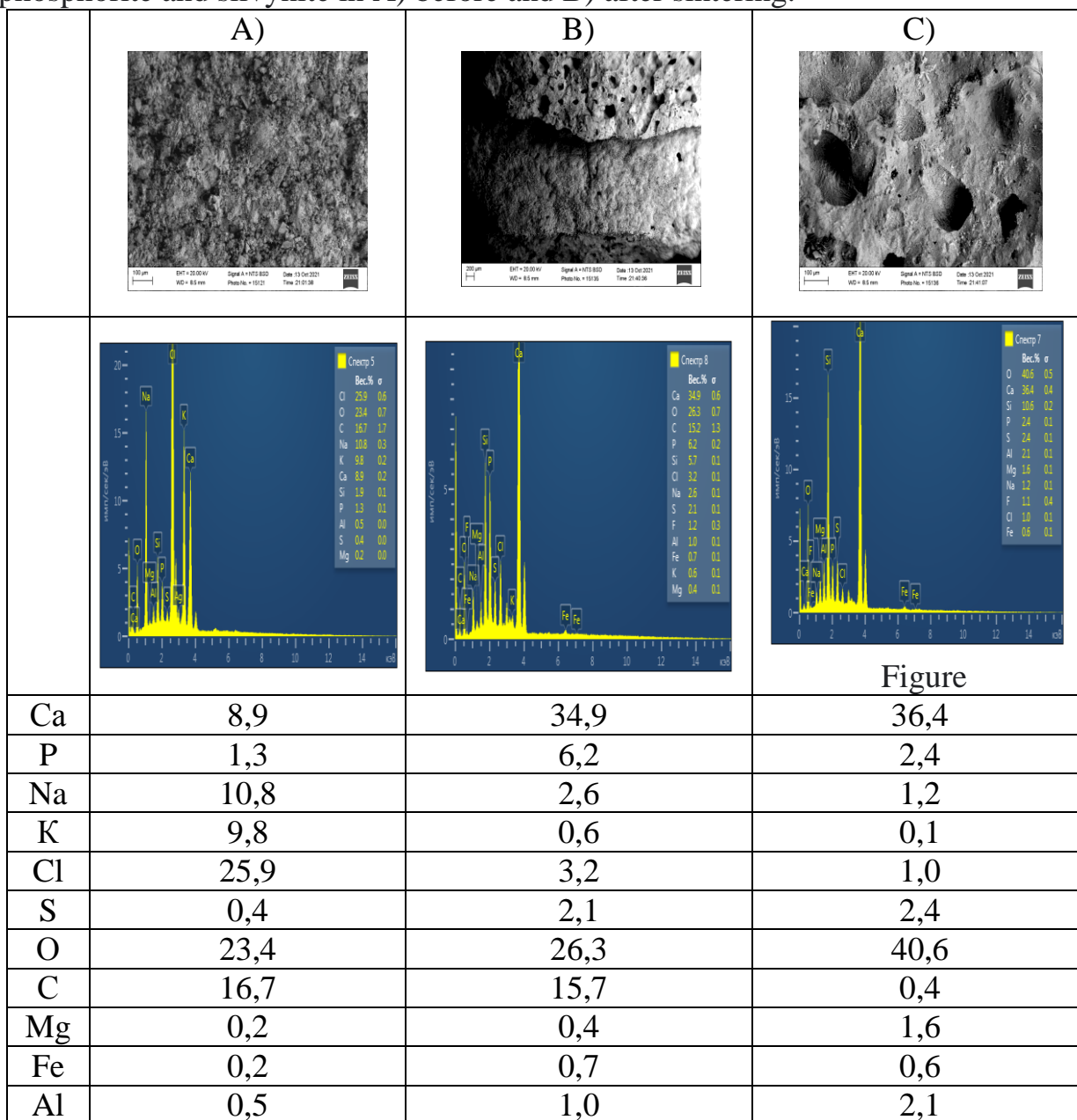

The electron-scanning analysis was carried out to determine the structure and morphological states of the samples taken. The aim of the study was to elucidate the state of particles in samples taken in the presence of potassium and sodium salts. To further reinforce the above experiments, the results of the elemental analysis of the samples obtained by the scanning electron microscope are shown in

**Conclusion.** Application of phosphorite and silvynite as raw materials for the production of thermophosphate is the main novelty of this investigation.

1. The indicators of the digestibility of P<sub>2</sub>O<sub>5</sub> samples of thermophosphates for hydrochloric acid, citric acid, Trilon-B and water were studied. For all cases, optimal conditions were determined - 60 minutes and 1200 °C. For example, in the case of adding silvynite, an increase in temperature from 800 °C to 1250 °C

increases the degree of digestibility from 8.5% to 15.6% by citrate acid. At the same time, the total content of  $P_2O_5$  rises from 14.9% to 17.8%. The optimal temperature is 1200 °C and the duration of the process is 1 hour, at which the degree of digestibility by citrate acid was 88.1%;

2. Physical and chemical studies of samples of phosphorus and complex thermophosphate fertilizers were carried out and the existence of renanite salt in thermophosphate fertilizers obtained on the basis of phosphorites and sylvinite was proved using scanning electron microscopy.

### References

1. Fertilizer use by crop in Uzbekistan. Viale delle Terme di Caracalla. Food and agriculture organization of the United Nations. Rome, 2003y.
2. M.Z.Akhtamova. Study of the solubility of fertilizers obtained from low-grade phosphorites by heat treatment / Journal NX/ India. Vol 8№3, 2022 y./ <https://repo.journalnx.com/index.php/nx/article/view/3940>
3. Петропавловский И.А., Дмитриевский Б.А., Левин Б.В., Почиталкина И.А. Технология минеральных удобрений. –СПб.: Проспект Науки, 2018. -312 с.
4. Sahil Jalota, Sarit B. Bhaduri, A. Cuneyt Tas. A New Rhenanite (-NaCaPO<sub>4</sub>) and Hydroxyapatite Biphasic Biomaterial for Skeletal Repair/ School of Materials Science and Engineering, Clemson University, Clemson, South Carolina 29634. Wiley InterScience . 2006.
5. M.Akhtamova / Thermal Activation of Phosphate Raw Materials in the Presence of Alkaline Salts / International journal on orange technology. Volume: 03 Issue: 9 / Sep 2021. <https://journals.researchparks.org/index.php/IJOT>
6. M.Z.Akhtamova, G.S.Rahimova./ Application of Modern Spectrophotometers for Determining the Amount of Phosphorus (V) Anhydride in Phosphoric Compounds / Middle European Scientific Bulletin. Volume 18 Nov 2021.
7. Крашенинников. С.А., Кузнецова А.Г. и др. Технический анализ и контроль в производстве неорганических веществ. Москва.:1968г.
8. Suk-Joong L. Kang. Sintering. Densification, Grain Growth, and Microstructure. Elsevier Butterworth-Heinemann Linacre House, Jordan Hill, Oxford. 2005. <https://cejsr.academicjournal.io/index.php/journal/article/view/895/825>.
9. Nurmurodov T.I., Akhtamova M.Z. Thermal-alkali fertilizers by low-grade phosphate mineral processing. XVI International forum-contest of students and young researchers “Topical issues of rational use of natural resources”. Saint-Petersburg Mining University. 17-19 June 2020y. 201-203.
10. Нурмуродов Т.И., Ахтамова М.З.,Рахимова Г.С. Описание результатов термогравиметрических анализов термофосфатов полученных из фосфоритов Центрального Кызылкума. Universum: Химия и биология. №5(83).Россия 2021.

## TEXNIKA FANLARI

**QASHQADARYO TUPROQLARI SHAROITIDA G'O'ZA QATOR ORALARIGA ISHLOV BERISHNING OPTIMAL CHUQURLIGI VA SONINI ANIQLASH***Abduraximov Shavkat**ToshDAU Dehqonchilik va melioratsiya kafedrasida dotsenti q.x.f.n.**Furqatov Temur**ToshDAU Dehqonchilik va melioratsiya kafedrasida magistri*

**Annotatsiya.** Ushbu maqolada Qashqadaryo viloyati tuproqlari sharoitida g'o'za qator oralariga ishlov berishning optimal chuqurligi va sonini aniqlash va g'o'za yetishtirishning maqbul usullarini ishlab chiqish haqida so'z boradi.

**Kalit so'zlar:** G'o'za, tuproq, biogumus, qator orasi, sanoat plantatsiyalari, pH ko'rsatkich, g'o'za ko'saklari.

**Аннотация.** В данной статье говорится об определении оптимальной глубины и количества междурядий хлопчатника в почвенных условиях Кашкадарьинской области и разработке оптимальных приемов возделывания хлопчатника.

**Ключевые слова:** Хлопок, почва, биогумус, междурядья, промышленные насаждения, pH-индикатор, хлопковые мешки.

**Abstract.** This article talks about determining the optimal depth and number of row spacings of cotton in the soil conditions of the Kashkadarya region and the development of optimal methods of cotton cultivation.

**Key words:** Cotton, soil, vermicompost, sorghum, plantation industry, p-ash indicators, cotton bags.

**Dissertatsiya mavzusining dolzarbligi va zarurati.** Dunyo hamjamiyatida g'o'za agrotexnikasida qator oralariga ishlov berishni sug'orish tartibiga, tuproq va iqlim sharoitiga mos holda amalga oshirish, ishlov chuqurligini g'o'za ildizining rivojlanish darajasini hisobga olib belgilash nihoyatda muhimdir. Zero, g'o'za qator oralarini ishlash hamda sug'orish bir-biriga bevosita bog'liq agrotadbirlar hisoblanib, g'o'za amal davrini deyarli to'la qamrab oladi. Binobarin, g'o'za o'simligi ildizining maqbul rivojlanishi, tuproq namligi bilan to'la ta'minlanishi, tuproqni issiqlik va havo rejimlarini yaxshilanishida g'o'za qator oralariga ishlov berish boshqa agrotexnik tadbirlar qatorida yuqori, sifatli hamda ertagi hosil olishga bevosita dahldor hisoblanadi. Qishloq xo'jaligida, xususan g'o'zadan yuqori va sifatli paxta hosili yetishtirib xarajatlarni kamaytirishda, mahsulot tannarxini arzonlashtirishda, g'o'zani parvarishlash agrotexnikasini doimo mukammallashtirib, zamonaviy texnika va texnologiyalarga moslab borish talab etiladi.

Respublikamizda g'o'za agrotexnikasining muhim tadbirlaridan sug'orish tartibi hamda qator oralariga ishlov berish chuqurligi mamlakatimiz olimlari tomonidan keng o'rganilgan. Mazkur ikki muhim agrotadbirni o'zaro bog'liqligini

hisobga olib, bir-biriga mutanosiblab o'tkazilgan tadqiqotlar nihoyatda kam. Qolaversa, g'o'za qator oralarini ishlashga bag'ishlangan ilmiy tadqiqotlarda ishlov chuqurligi bo'yicha hanuz aniq bir xulosa qilinmagan. Ayrim tadqiqotchilar g'o'za qator orasi qancha chuqur ishlansa paxta hosili shuncha yuqori bo'ladi deb xulosa qilishgan bo'lsa, boshqa tadqiqotchilar bu xulosaga tamoman zid tavsiya berganlar. Yana bir qator tadqiqotchilar esa g'o'za qator orasini dastlab sayoz, keyin chuqur ishlov berishni maqbul hisoblashgan. Demak, g'o'za qator oralarini ishlash chuqurligini turli sug'orish tartiblari muhitida o'rganib, ularni g'o'za hosildorligi va hosil sifatiga ta'sirini ilmiy asoslash nihoyatda dolzarb mavzu xisoblanadi.

**Tuproq tasnifi.** Qashqadaryo viloyati har bir hududi bir-biridan keskin farq qiladigan bir necha tuproq-iqlim sharoitiga ega bo'lganligi bois eskidan foydalanib kelinayotgan va yangidan o'zlashtirilgan hududlarga bo'linadi. Bu hududlar o'zining geografik joylashishiga qarab, yuqori tog' oldi, hamda pastki cho'l qismlariga bo'linadi. Birinchi hududga (yuqori tog' oldi qismiga) SHaxrisabz guruhiga kiruvchi G'uzor tumani hududi bilan chegaralanuvchi tumanlar yer maydonlari kirs, ikkinchi hududga (pastki cho'l qismiga) Qarshi guruhiga kiruvchi pastki qo'riq tumanlarning yer maydonlari kiradi.

Qarshi cho'li O'zbekiston janubida  $37^{\circ}58'1''-39^{\circ}32'1''$  shimoliy kenglik va  $64^{\circ}23'1''-67^{\circ}42'1''$  sharqiy uzoqlik orasida joylashgan bo'lib, uning umumiy yer maydoni 13,6 ming kv km tekislikdan iborat. SHundan 306,3 ming gektari taqirsimon tuproqlar tarqalgan maydonlardan iborat. Bu tuproqlarning tarkibida chirindi miqdori 0,5% dan 1,0% gacha bo'lib, ularda kaliy 2,0% gacha va fosfor 0,15% gacha azot miqdori esa 0,02-0,07% ni tashkil etgan (A. Rasulov, 1976).

L.N. Babushkin (1959) ma'lumotlari Qarshi cho'lining iqlimi keskin o'zgaruvchan kontinental va shu bilan birga yozi issiq, qishi ancha sovuq ekanligini ko'rsatgan. Qishda shimoliy Arktika sovuq havo oqimlari kelib, haroratni ancha pasaytirib yuboradi. Yanvar oyida o'rtacha havo hororati  $0^{\circ}\text{S}$  dan  $+2^{\circ}\text{S}$  ga, qishda ba'zan  $-15^{\circ}\text{S}$  dan  $-25^{\circ}\text{S}$  gacha pasayishi mumkin. Yozi issiq va quruq bo'lib, uzoq davom etadi. Iyul oyida harorat kunduz kunlari ba'zan  $+44^{\circ}\text{S}$  dan  $+47^{\circ}\text{S}$  gacha ko'tariladi. Yozning ikkinchi yarmiga kelib, 7-15 kun davomida garmsel shamollar esib, u qishloq xo'jalik ekinlariga sezilarli zarar yetkazadi.

Tuproqning hajm vazni va g'ovakligi g'o'za ildizining o'sishi, rivojlanishi hamda faolligi bilan bevosita aloqador. Ko'plab tadqiqotchilarni aniqlashicha g'o'zaning ildiz tizimi maqbul rivojlanishi, tuproqning havo almashuvi mo'tadil bo'lishi uchun tuproqning hajm vazni  $1,25-1,35 \text{ g/sm}^3$  kerak deb hisoblaydilar. Aksincha, zichligi yuqori, g'ovakligi kam tuproqlarda havo aeratsiyasi yaxshi bo'lmaydi, namlik ko'p bug'lanadi. Oqibatda tuproq mikroolami hayoti uchun havo yetarli bo'lmaydi, ildiz tizimi sekin rivojlanib o'simlikni yer ustki qismlarga yetarli suv va oziqa yetkazib beraolmaydi. SHu boisdan tuproq qatlami hajm vaznini kamaytirish, g'ovakligini oshirish uchun yerga ishlov beriladi, hususan qator oralari ishlanadi.

Tuproqni suv o'tkazuvchanligiga ma'lumotlariga to'xtaladigan bo'lsak g'o'za qator oralariga ishlov berish chuqurligi tuproqning suv-fizik xossalari ta'sir qiladi. Tajriba dalasi tuprog'ini eroziyaga chalinish darajasiga bog'liq holdagi dastlabki tahlillar amal davri boshida, ya'ni g'o'zani yaganalashdan oldin, hamda amal davri oxirida, birinchi terimdan so'ng aniqlanib, bunda qo'llanilgan agrotexnologiyalarning tuproqning suv o'tkazuvchanligiga ta'siri barcha variantlarda aniqlanadi.

**Tajriba dalasida olib borilgan agrotexnik tadbirlar.** Mavsumda 4 marta qator oralari ishlanib, 1 marta oziqlantirildi va 3 marta sug'orildi. Shu bilan birga 3 marta begona o'tlardan tozalanib, bir marta yagona qilindi. G'o'za qator orasiga har bir ishlovdan oldin va keyin begona o'tlar soni aniqlab borildi. Asosan tajriba dalasida ko'p yillik – g'umay, qamish, qo'ypechak, ajriq, assalomaleykum, yantoq, bir yillik – semizo't, nichansho'ra, oqsho'ra, ituzum, kabi o'simliklar borligi aniqlandi. Olingan ma'lumotlar shuni ko'rsatdiki, ishlov chuqurligi ortgan sayin ko'p yillik va bir yillik begona o'tlarni sonini kamayishiga olib keldi. SHu bilan birga chuqurroq ishlov o'tkazilgan variantlarda begona o't urug'lari yuzaga chiqib, sug'orishdan keyin ko'karish xolatlari kuzatildi. Chilpish avgust oyining birinchi o'n kunligi boshida o'tkazildi. G'o'zaning barglarini sun'iy to'ktirish xlorat magniy defolianti bilan gektariga 10 kg/ga me'yorda amalga oshirildi. Paxta hosilini aniqlashda 2 marta qo'l terimi o'tkazildi

Tadqiqot yillarida qator orasiga ishlov berishni turli chuqurlikda o'tkazib, uning sonini aniqlash va qaysi haydov chuqurligi va kultivatsiya soni yuqori samarali ekanligini bilish maqsadida 3 yil davomida 5.3 gektarli maydonda tadqiqot ishlari o'tkazildi. Tajriba dalasida quyidagi agrotexnik tadbirlar olib borildi.

**3.2-§ Tahlil qilingan tajriba tizimi.** Dala tajribalari 11 variantdan iborat bo'lib, bir yarusda 3 qaytariqda joylashtirildi, har bir variant uzunligi 100 m, eni 4,8 m ni, umumiy maydoni 1,6 gektarni tashkil etadi (2.2.1-jadval).

**1-jadval.**

**Tajriba tizimi (2021-2022yy)**

No	Variantlar	Birinchi kultivatsiya, sm	Keyingi kultivatsiyalar, sm
1	Xo'jalikda olib boriladigan kultivatsiya (nazorat)	8-10	12-14
2	Kultivatsiya chuqurligi	5-6	5-6
3	Kultivatsiya chuqurligi	10-12	10-12
4	Kultivatsiya chuqurligi	10-12	14-16
5	Kultivatsiya chuqurligi	14-16	10-12
6	Kultivatsiya chuqurligi	14-16	14-16
7	Kultivatsiya chuqurligi	10-12	16-18
8	Kultivatsiya chuqurligi	10-12	18-20
9	Kultivatsiya chuqurligi	14-16	16-18
10	Kultivatsiya chuqurligi	16-18	16-18

11	Kultivatsiya chuqurligi <sup>x)</sup>	16-18	14-16
----	---------------------------------------	-------	-------

Shu o'rinda ta'kidlab o'tish joizki, 1-variantda, ya'ni xo'jalikda qabul qilingan chuqurlikda amal davri davomida jami 6 marta kultivatsiya ishlari amalga oshirilgan bo'lsa, qolgan variantlarda 5 marta qator oralariga ishlov berildi hamda 11-variantimizda bunga qo'shimcha ravishda g'o'za 4-5 chin barg chiqargan davrda qator oralari 20-22 sm chuqurlikda chizel moslama bilan yumshatildi.

Mineral o'g'itlarni qo'llash muddatlari: o'g'it me'yorlari gektariga azot 200 kg, fosfor 140 kg, kaliy 100 kg bo'lganda fosforli o'g'itlarning 70 % i va kaliy o'g'itlarining 50 % i kuzgi shudgor va ekish oldidan, qolgan 30 % i g'o'zaning shonalash fazasida, kaliyning 50 % g'o'zaning gullash fazasida berildi.

Azotli o'g'itlarning yillik me'yorlari quyidagi muddatlarda solindi: 2-3 chinbarg chiqarganda 50 kg/ga; shonalash fazasida 150 kg/ga berildi.

Tajribani qo'yish, g'o'zaning o'sishi va rivojlanishi, fenologik kuzatuvlar, ko'chat qalinligi, sug'orish tartibi va me'yorlari, o'g'it me'yorlari, hosildorlik va boshqa hisoblashlar kabi tadqiqot ishlari O'zPITI da ishlab chiqarilgan «Методы агрохимических, агрофизических и микробиологических исследований поливных хлопковых районов» (1973 g. 21), «Методика полевых опытов с хлопчатником» (1981 g., 22) va «Dala tajribalarini o'tkazish uslublari» 2007 yil (23) uslubiy qo'llanmasiga rioya qilingan holda amalga oshirildi.

**Xulosalar.** 1. G'o'za qator oralariga ishlov berish chuqurligining ortib borishi, tuproqning agrofizik hamda suv fizik xususiyatlarini yaxshi saqlanib qolishiga o'zining ijobiy ta'sirini ko'rsatadi.

Bunda tuproq hajm og'irligining eng yuqori zichlashishi, qator oralariga minimal (5-6 sm) ishlov berilganda kuzatilib, bu ko'rsatkich 0-30 sm haydov qatlamida 1,34 g/sm<sup>3</sup> dan 1,43 g/sm<sup>3</sup> gacha ortishiga olib keladi.

Barinchi kultivatsiyani 16-18 sm, keyingilarini 14-16 sm hamda g'o'zaning 4-5 chin barg davrida qator oralariga 20-22 sm chuqur yumshatish o'tkazilishi, tuproq hajm og'irligini yaxshi saqlanib qolishiga xizmat qilib, amal davri davomida tuproqning 0-30 sm haydov qatlamida bu ko'rsatkich 0,01 g/sm<sup>3</sup> ga ortgan.

2. Qator oralariga minimal ishlov (amal davri davomida 5-6 sm chuqurlikda kultivatsiya o'tkazish) berilganda g'o'zaning o'sib-rivojlanishiga salbiy ta'sir etib, paxta hosildorligi keskin kamayadi (24,6 ts/ga), birinchi kultivatsiyani 14-16 sm, keyingilarini 16-18 sm chuqurlikda amalga oshirish, shuningdek, birinchi kultivatsiyani 16-18 sm va 3-4 chin barg davrida 20-22 sm chuqur yumshatish olib borish paxtadan yuqori (32,2 ts/ga) hosil olishga xizmat qiladi.

3. G'o'za qator orasiga chuqur ishlov (18-20 sm) berish tuproqdagi oziq moddalarni samarali o'zlashtirishini ta'minlanadi.

4. Tajriba dalasining cheklangan dala nam sig'imi (CHDNS) 0-70 sm tuproq qatlamida 22,5 % ni va 0-100 sm qatlamda esa 21,0 % ni tashkil etadi.

5. Haydov chuqurligining qanday chuqurlikda haydalanishiga qarab, tuproqning zichlashishi, 5-6 sm chuqurlikda haydalgan 2-variantda o'rganilayotgan boshqa

variantlarga nisbatan tuproqning 0-50 smli qatlamida og'irlashganligi(bahorda 1.43 g/sm<sup>3</sup>; kuzda 1.50 g/sm<sup>3</sup>) aniqlanadi.

### Foydalanilgan adabiyotlar ro'yxati

1. O'zbekiston Respublikasi Prezidentining 2017 yil 7 fevraldagi "O'zbekiston Respublikasini yanada rivojlantirish bo'yicha harakatlar strategiyasi to'g'risida"gi PQ-4947-sonli Farmoni. O'zbekiston Respublikasi qonun hujjatlari to'plami. 2017
2. O'zbekiston Respublikasi Prezidentining 2017 yil 31 maydagi PF-5065-son «Yerlarni muhofaza qilish va ulardan oqilona foydalanish borasida nazoratni kuchaytirish, geodeziya va kartografiya faoliyatini takomillashtirish, davlat kadastrlari yuritishni tartibga solish chora- tadbirlari to'g'risida»gi Farmoni 2009.
3. O'zbekiston Respublikasi Prezidentining 2019 yil 17 iyundagi PF-5742 son «Qishloq xo'jaligida yer va suv resurslaridan samarali foydalanish chora-tadbirlari to'g'risida»gi Farmoni 2019
4. I.4 Avliyoqulov A., Battalov A., Axmedov J. Buxoro-6 navi parvarishi // O'zbekiston qishloq xo'jaligi jurnali. - Toshkent, 2003. - № 5. - 11 b.
5. Bojinov M., Nikolov G., Vichayev J., Dimitrova L., Saldjiev I., Stoilova A. Pamukproizvodstvo. - B.G.Danov.: Nauka i texnika, 1995. - 87 s.
6. Muhammadjonov M.V. Mo'l paxta hosili olish va uni barvaqt yetishtirishning agrobiologik asoslari. - Toshkent: O'zDav nashr, 1963. - 60 b.
7. <https://pochva.com>
8. <https://www.ziyonet.uz>
9. <https://www.Sciencedirect.com>
10. <https://www.scopus.com>

## KIBERXAVFSIZLIKNING ELEMENTLARI

*Abduvaxobova Robiyaxon Abdusamat qizi*  
*TJB va KT fakulteti talabasi*

**Annotatsiya.** "Kiberxavfsizlik" atamasi juda ko'p turli narsalarni o'z ichiga oladi. Kiberxavfsizlik xizmatlari texnologiyadan foydalanishning barcha usullari va bir nechta himoya qatlamlarini o'z ichiga oladi.

**Kalit so'zlar:** kiberxavfsizlik, eng so'nggi texnologiyalar, axborotlarning o'g'irlanishi, birlik.

**Аннотация.** Термин «кибербезопасность» включает в себя множество разных вещей. Услуги кибербезопасности включают в себя все виды использования технологий и несколько уровней защиты.

**Ключевые слова:** кибербезопасность, новейшие технологии, кража информации, единство.

**Abstract.** The term "cybersecurity" includes many different things. Cyber security services include all types of technology use and multiple layers of protection.

**Key words:** cyber security, latest technologies, information theft, unity.

Nega kiberxavfsizlik har qanday biznes operatsiyalarining muhim qismi hisoblanadi? Chunki faqat bitta kiberhujum qurboni bo'lish biznesni moliyaviy jihatdan vayron qilishi mumkin. Kichik biznesning 60% ga yaqini ma'lumotlar buzilishi yoki zararli dastur infeksiyasiga uchraganidan keyin 6 oy ichida o'z faoliyatini to'xtatadi.

#### **KIBERXAVFSIZLIKNING TURLI ELEMENTLARI:**

- Ilova xavfsizligi
- Axborot xavfsizligi
- Tarmoq xavfsizligi
- Foydalanuvchi xavfsizligi
- Operativ xavfsizlik

Yuqoridagi elementlarning har biri infratuzilmangizning turli sohalarini ifodalaydi va har birini turli xil taktikalar bilan himoya qilish muhimdir. Quyida har birini batafsilroq tasvirlab beramiz.

**Ilova xavfsizligi.** Ilovalar xavfsizligi dasturiy ta'minot ilovalarini tahdidlardan himoya qilishdan iborat. Bu o'z ilovalari va bulutli xizmatlarini ishlab chiqadigan va sotadigan kompaniyalarning asosiy yo'nalishi bo'lsa-da, bu biznes uchun ham muhimdir.

Xavfsizlik sozlamalarining noto'g'ri konfiguratsiyasi bulutli hisob ma'lumotlarining buzilishining asosiy sababidir. Kompaniyalar Microsoft 365 kabi yirik bulut xizmatidan foydalanadilar, ammo xavfsizlik sozlamalarini standart sozlamalardan sozlashlari kerakligini tushunmaydilar.

Bulutli ilovaning noto'g'ri konfiguratsiyasining asosiy sabablari:

- Bulutli xavfsizlik siyosati haqida xabardorlikning yo'qligi
- Tegishli nazoratning yo'qligi
- Boshqarish uchun juda ko'p interfeyslardan foydalanish
- Insaydarning beparvo xatti-harakati (masalan, foydalanuvchi xatosi)

Ko'p faktorli va ma'muriy imtiyozlar nazoratini o'rnatish kabi ishlarni bajarish, kiberxavfsizlik bo'yicha maslahat xizmatlari ilovalaringiz buzilishining oldini olish uchun ilovalar xavfsizligini kuchaytirishga yordam beradi.

**Axborot xavfsizligi.** Axborot xavfsizligi kompaniya ma'lumotlarini va mijozlar yoki sotuvchilar to'g'risidagi ma'lumotlarni himoya qilishni o'z ichiga oladi. Ma'lumotlar maxfiyligi va maxfiylik qoidalari axborot xavfsizligi uchun asosiy qoidalarni o'rnatadi.

Aksariyat kompaniyalar bir yoki bir nechta axborot xavfsizligi standartlariga rioya qilishlari kerak. Beparvolik shaxsni identifikatsiyalash mumkin bo'lgan ma'lumotlarning buzilishiga olib keladi.

**Tarmoq xavfsizligi.** Tarmoq xavfsizligi jismoniy tarmoq va unga ulangan barcha qurilmalarni himoya qilishni o'z ichiga oladi. Aksariyat kompaniyalar kiruvchi va chiquvchi trafikni tahdidlar uchun nazorat qilish uchun xavfsizlik devorlaridan foydalanadilar. Bu tarmoq xavfsizligining bir shakli.

Tarmoq xavfsizligini qal'aning tashqarisidagi qo'riqchi sifatida tasavvur qilishingiz mumkin. U faqat avtorizatsiya qilingan foydalanuvchilar tarmoqqa

kirishini va tarmoq ichida shubhali xatti-harakatlar sodir bo'lmasligini ta'minlash uchun mo'ljallangan.

**So'ngi foydalanuvchi xavfsizligi.** Yakuniy foydalanuvchi xavfsizligi, shuningdek, oxirgi nuqta xavfsizligi sifatida ham tanilgan. Bu foydalanuvchilar bilan ishlaydigan qurilmalarni va foydalanuvchilarning o'zlarini himoya qilish haqida. Yakuniy foydalanuvchi xavfsizligi juda muhim, chunki kiberhujumlarning 91% elektron pochta orqali boshlanadi.

Agar siz so'ngi foydalanuvchi xavfsizligidan foydalanmasangiz, zararli dastur bilan zararlangan himoyalangan xodimning qurilmasi orqali osongina kiberhujumdan aziyat chekishingiz mumkin va keyin bu infeksiyani butun kompaniya tarmog'iga tarqalishiga olib kelishi mumkin.

**Operatsion xavfsizlik.** Operatsion xavfsizlik butun xavfsizlik strategiyangizni bir butun sifatida ko'rib chiqishni o'z ichiga oladi. Bu sizning operatsiyalaringiz davomida barcha xavfsizlik taktikalarining uyg'un ishlashini va hech biri bir-biriga zid bo'lmasligini ta'minlaydi.

Operatsion xavfsizlik bo'yicha maslahatlar berishda kiberxavfsizlik xizmatlari kiberhujumchi kabi o'ylashga harakat qiladilar. Ular potentsial buzilish qerda sodir bo'lishi mumkinligini ko'rish uchun texnologiya muhitingizning barcha turli sohalarini tekshiradilar.

Operatsion xavfsizlik barcha AT xavfsizligi jarayonlarini qamrab oluvchi soyabondir. Bu, umuman olganda, operatsiya nafaqat potentsial buzilishning barcha sohalarini himoya qilishini, balki so'nggi tahdidlar va xavfsizlik yutuqlaridan xabardor bo'lish uchun xavfsizlik strategiyalarini muntazam yangilab turishini ta'minlaydi.

#### **Foydalanilgan adabiyotlar**

1. Akbarov D.Y. Axborot xavfsizligini ta'minlashning kriptografik usullari va ularning qo'llanilishi. „O'zbekiston markasi“ - Toshkent-2009yil.
2. S.K.G'aniyev, A.A.G'aniyev, Z.T. Xudoyqulov. „Kiberxavfsizlik asoslari“ o'quv qo'llanma. Toshkent-2020yil.
3. D.E. Akbarov, P.F. Hasanov, H.P. Hasanov, O.P. Axmedova. „Kriptografiyaning matematik asoslari“ elektron o'quv qo'llanma. 2010yil.

#### **АКТИВ ВА ПАССИВ СЕЙСМИК УСУЛЛАРИ ҲАМДА УЛАРНИНГ АСОСИЙ ВАЗИФАЛАРИ**

*Ҳакимов Содиқжон Расулжон ўғли*

*Наманган муҳандислик-қурилиш институти  
стажёр-тадқиқотчиси.*

*[hakimovsodiqjon@gmail.com](mailto:hakimovsodiqjon@gmail.com)*

**Аннотация.** Мақолада жаҳон амалиётида қўлланиладиган актив ва пассив сейсмик химоя усуллари ҳақида тўхталиб ўтилган. Уларнинг турлари ва классификациялари ҳақида маълумотлар берилган.

**Таянч сўзлар:** актив; пассив; изолатсия; деформатсия; демферлаш; эгилувчанлик.

**Аннотация.** В статье рассматриваются активные и пассивные методы сейсмозащиты, используемые в мировой практике. Даны сведения об их видах и классификациях.

**Ключевые слова:** Актив; пассив; изоляция; деформация; демпфирование; гибкость.

**Abstract.** The article discusses active and passive seismic protection methods used in world practice. Information about their types and classifications is given.

**Keyword:** Active; passive; isolation; deformation; damperlash; elasticity.

**Кириш.** Биноларни сейсмик ҳимоялаш ғоялари қадимги даврларда пайдо бўлган. Бунга мисол қилиб қадимги Рим меъмори Витрувиянинг китобида кўрсатилган сейсмик изоляцияларга мўлжалланган шарлар устидаги бино келтирилган [1]. Баъзи холларда қурувчилар зилзилаларни иншоотларга таъсирини камайтириш учун пойдеворнинг юқорисига юмшоқ прокладкаларни ўрнатиб, биноларни пойдеворлардан ажратишга ҳаракат қилганлар. Қадим замонлардан бери Ўрта Осиёда биноларни қуриш пайтида улар қуйидагиларни ишлатганлар: синч (ёғоч каркас) - у тўлдирилган хом ғишт билан қуруқ ишқаланишни таъминлайди ва бино бутунлай бузилиб кетмаган ҳолда туташган жойларни катта силжишига имкон беради; баъзи ёдгорлик иншоотлари қумли ёстикларга, сўнгра соф лойдан ясалган ёстикларга қурилган; деворларнинг асосларига юмшоқ қамишдан ёки ёғочдан қатламлар ётқизилган, қуруқ ишқаланиш ҳисобига сейсмик кучни камайтиришга имкон беради; иншоот деворларининг қайишқоқлиги (ёпишқоқлиги) юқори бўлган. Бу ерда Республика территориясидаги грунтларнинг айрим турлари ўзлари томонидан тебранишларни сўндириш (демферлаш) хусусиятига эга эканлигини ва булардан оқилона ва тўғри фойдаланиш зарурлигини таъкидлаб ўтиш лозим.

**Татқиқот методологияси.** Бироқ, бу қатламларни қурилган деворларнинг оғирлиги билан пресланиб ва вақт ўтиши билан эскириб бориши, бу қатламларни иншоотлар ва бинолар учун ишончли сейсмик изоляция сифатида хизмат қилишига ишониб бўлмайди.

**Таҳлил ва натижалар.** Юқоридагиларга давоми сифатида юртимизда қад кўтарган меъморий ёдгорликларни мисол қилиш мумкин. Унга кўра меъморий ёдгорликларда ҳам зилзила таъсирини сўндириш мақсадида турли хил конструктив чора-тадбирлар қўлланилган. Пойдевор сатҳида қамишдан қатлам, пойдевор остида қум қатлам, лойдан тўшама, қия қилиб терилган ғиштли деворларда қоришма қатлами қалинлигининг ўзгариши, эластик қоришмаларни қўллаш ва бошқалар зилзила таъсирини сўндириш мақсадида қўлланилган [2]

Пассив сейсмик муҳофаза қилиш принциплари анча анъанавий, кенг тарқалган ва сейсмик таъсирлар натижасида юзага келадиган қўшимча кучларни идрок этишни таъминлашга қаратилган. Шунингдек, пассив сейсмик ҳимоя принципларига меъёрий ҳужжат қоидалари билан тартибга солинадиган бир қатор конструктив чоралар ҳам жавоб беради [3]. Пассив

сейсмик муҳофаза қилиш усуллари ва воситаларидан фойдаланиш, ишнинг характери ва муҳофаза қилинаётган объектни кўтариб турувчи система ўзармаслигини таъминлайди.

Фаол сейсмик муҳофаза қилиш системаларини тадқиқи қилиш ва улардан бино ва иншоотларни қуришда фойдаланишнинг бошланиши ва интенсив ривожланиши XX асрнинг бошларига тўғри келади. Сан-Франциско ва Токио шаҳарларида содир бўлган zilzilалардан кейин бинонинг ер устидаги қисмида инерция кучларини камайтира оладиган унинг ер остидаги қисми конструкцияларига қизиқиш уйғотди. Шундай қилиб, 1925 йилда М.Вискординининг биноларнинг ер ости қисмида ғўлал таянчлар ёки устки ва пастки таянчли сферик колонналар қуриш бўйича таклифлари нашр этилди.

Сейсмик изоляциялаш системаларининг асосий хусусиятларини аниқлаш бўйича таҳлиллар [4] келтирилган.

Мутахассислар томонидан тебраниш жараёни энергиясини сўндириш ва бинони сейсмик таъсирлардан ишончли муҳофаза қилишни таъминлаш имконини берадиган сейсмик изоляция системалари ва тебранишларни сўндиргичларини турли хил қурилмалари таклиф қилинмоқда. Қабул қилинган классификацияга [5, 6] кўра фаол сейсмик муҳофаза системалари куйидаги асосий гуруҳларга бўлинади:

1) қоидага кўра пастки қаватларга жойлаштириладиган биноларни сейсмик изоляциясини қўллаш. Булар турли хил материалларни қўллаган ҳолдаги кўрғошин ўзакли, паст ва юқори тебранишларни сўндирувчи турли модификацияли резинаметал таянчлардир. Кучли таъсир остида бинонинг ер усти қисмини ишқаланиш билан сирғаниш имконини берадиган фриктсион сирғанувчи таянчлар ҳам кўп қўлланилади;

2) zilzilлада асосий юкламани ўзига оладиган жойларда жойлашган, энергияни ютишга имкон берадиган демферловчи мосламаларни қўллаш;

3) zilzilанинг эпицентрал зонасида жойлашган баланд биноларнинг юқори қаватига тебранишларни динамик сўндиргичларини (ТДС) ўрнтаиш. Вертикал сейсмик таъсир устун бўлган бундай ҳолда юқори қаватга динамик сўндиргичларни ўрнатиш, бинони горизонтал таъсирлардан муҳофаза қилувчи пойдеворни сейсмоизоляциясига нисбатананча эффектив сейсмик муҳофаза қилиш усули бўлиши мумкин. ТДС кичик сўнишга эга бўлган конструкциялардаги резонанс характерли тебранишларни сўндиришда ҳам самарали бўлади ва баланд эгилувчан (қайишқоқ) биноларни тебранишларини логарифмик декрементини сезиларли даражада (5-10 марта) оширади; [7.8]

4) баланд қурилишлар учун қўллаш, асосан сейсмоизоляция комбинацияси- пастки қаватда, турли конструкцияли демферлар – бино баландлиги бўйича ва ТДС – юқорида тўлқинни қайтиш эффектини бартараф этиш ва резонанс тебраниш амплитудасини камайтириш учун.

Актив ва пасив сеймик ҳимоя тизимининг таснифланиши куйида 2.10-расмда тўлиқ ифода этилган.

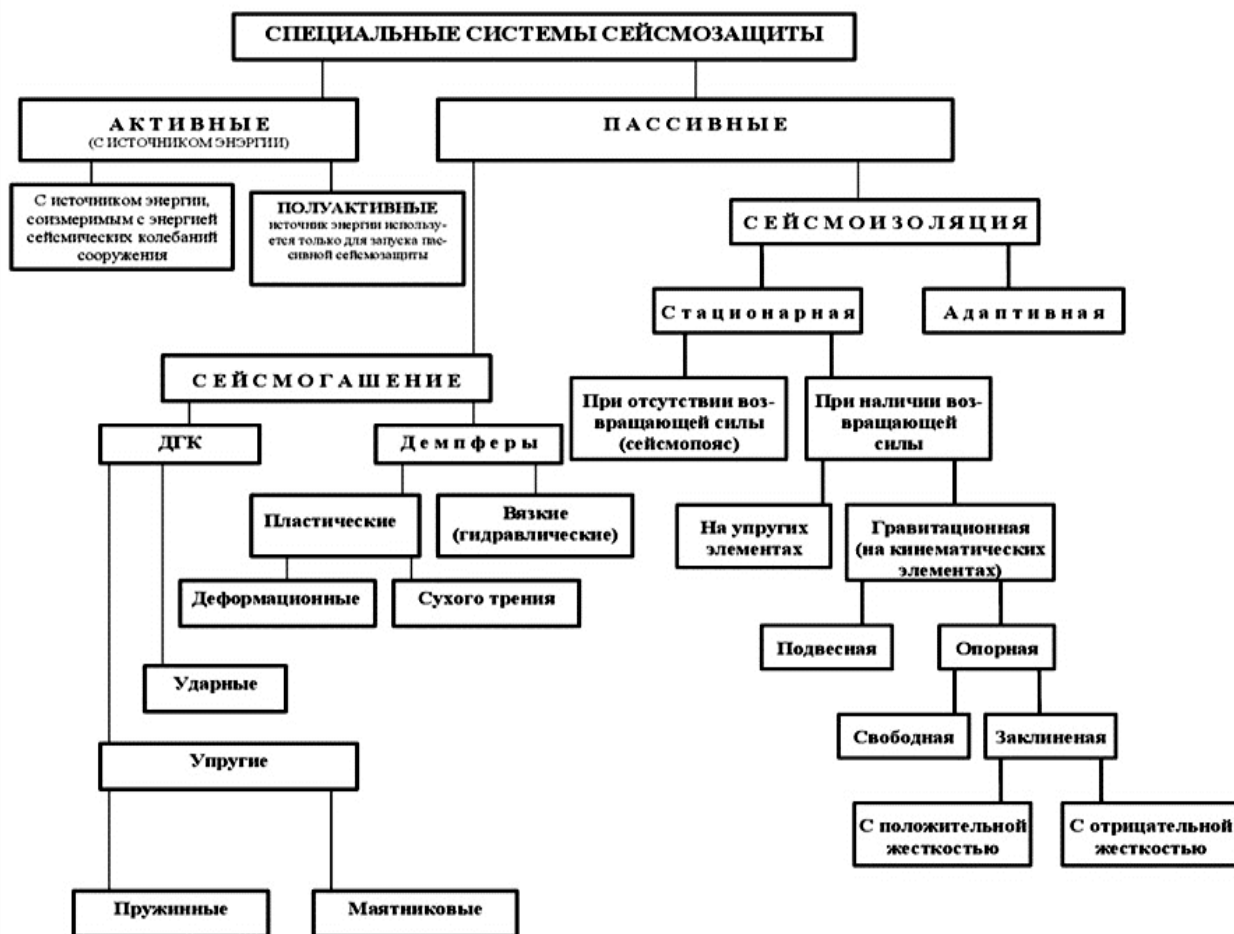

2.10-расм. Сеймик ҳимоя тизимларининг классификацияси ва уларнинг ишлаш тамойиллари

Конструктив амалга ошириш принципларига ёки бинонинг ҳимояланаётган конструкцияси билан динамик ўзаро таъсирнинг характерига кўра ушбу гуруҳларнинг ҳар бири кичик гуруҳларга бўлинади.[9] Масалан сеймик изоляция принципларини амалга оширувчи системалар пастки қисми эгилувчан бўлган системаларга, кинематик, осма ва сирғанувчан таянчли системаларга бўлинади. Адаптив системалар ёқилувчи ва ўчирилувчи алоқали системаларга бўлинади. Юқори демпферли системалар орасида ёпишқоқ ва қуруқ ишқаланиш демпферли системаларни, шунингдек юқори пластик деформация элементли системаларни ажратишади. Тебранишларни сўндирадиган системалар орасида тўлқинларни зарбали ва динамик сўндирувчиларини ажратишади. Фаол сеймик муҳофаза системалари классификацияси 2.11-расмда келтирилган.

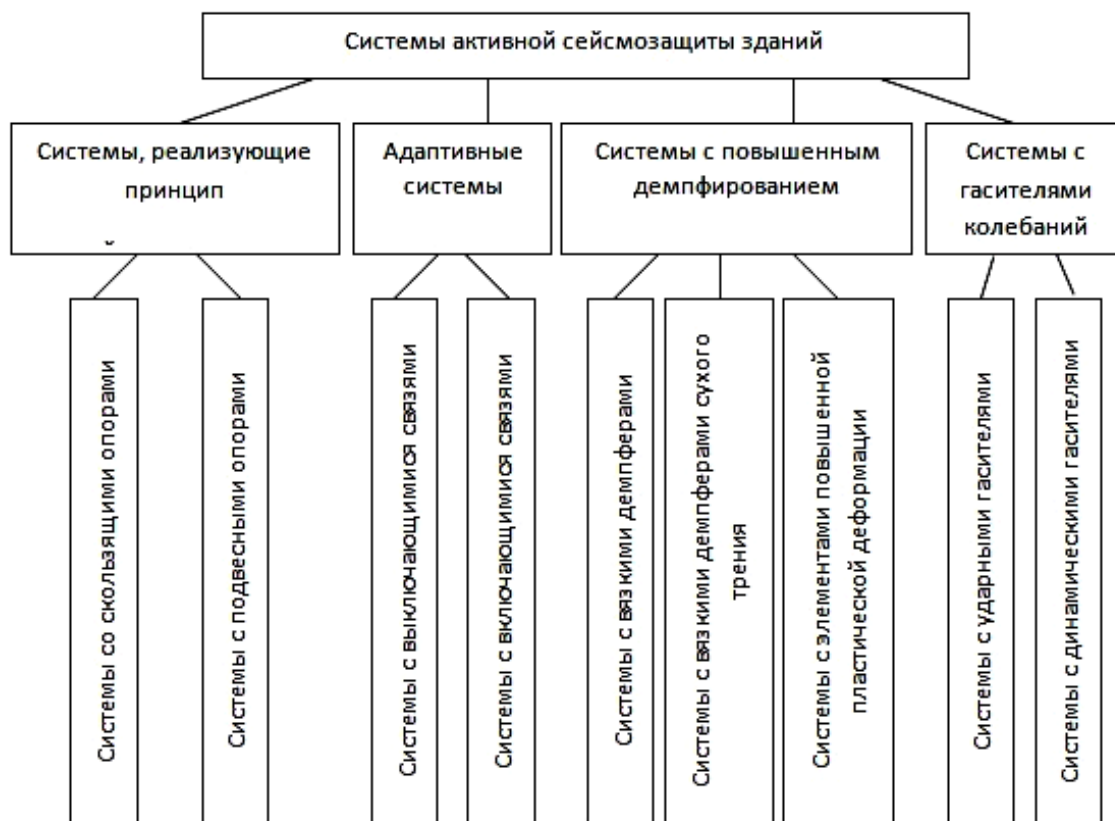

2.11-расм. Фаол сейсмик ҳимоя системаси классификацияси

Сейсмик изоляциялаш принципини амалга оширадиган бир нечта мисолларни тавсифлаб берамиз. [43] тасвирланган сейсмик изоляциялашнинг турли усулларнинг афзалликлари ва камчиликлари ҳар бир сейсмик изоляциялаш усули учун қуйида келтирилган.

Биринчи эгилувчан қаватдаги мослама ёрдамида биноларни сейсмик изоляция қилиш ғояси, zilzilalar пайтида эгилувчан конструктив схемали биноларнинг сейсмик реакцияси каттиқ конструктив схемага эга бўлган биноларга қараганда ҳар доим камроқ бўлади деган тушунчага асосланган.

Эгилувчан биринчи қаватли биноларни қурилиши 1930- йилларда АҚШнинг Тинч океан соҳилларида бошланган, кейинчалик улар Италия, Югославия ва СССРда қурила бошланган. Ушбу конструкцияни zilzilabardoш қурилиш амалиётига тадбиқ этишда унинг барча хусусиятлари ва бўлиши мумкин бўлган zilzila турлари ҳисобга олинмаган. Бир қатор zilzilalarнинг оқибатларини ва кучли zilzilalarнинг ёзувларини таҳлили 1-2 с, баъзан 4-5 с гача бўлган даврларда сезиларли тезлашишлар содир бўлганлигини кўрсатди. Агар эгилувчан биринчи қаватли бинолар бундай zilzilalar зонасида жойлашган бўлса, 1967 йилда Каракада содир бўлгани каби уларни халокатли бузилиб кетишига олиб келиши мумкин. 1963 йилда Скопле ва 1977 йилда Бухарестда биринчи қавати тўлдирилмаган каркасли бинолар жиддий зарак кўрган ва вайрон бўлган. Паст частотали тебранишлари устун бўлган zilzilalar жуда кам учрашини ҳисобга олган ҳолда, эгилувчан биринчи қаватли бинолардан сейсмик изоляция воситаси сифатида фойдаланиш мумкин, аммо фақат

қўшимча сейсмик муҳофаза воситалари билан биргаликда. Хусусан, тебранишларнинг динамик сўндирувчилари, ёкилувчи ёки ўчирилувчи алоқалар, ёкилувчи демпферлар ва бошқалар қўлланилиши мумкин.

Биринчи эгилувчан қаватдаги мослама ёрдамида биноларни сейсмик изоляция қилиш ғояси, зилзилалар пайтида эгилувчан конструктив схемали биноларнинг сейсмик реакцияси каттиқ конструктив схемага эга бўлган биноларга қараганда ҳар доим камроқ бўлади деган тушунчага асосланган.

Эгилувчан биринчи қаватли биноларни қурилиши 1930- йилларда АҚШнинг Тинч океан соҳилларида бошланган, кейинчалик улар Италия, Югославия ва СССРда қурила бошланган. Ушбу конструкцияни зилзилабардош қурилиш амалиётига тадбиқ этишда унинг барча хусусиятлари ва бўлиши мумкин бўлган зилзила турлари ҳисобга олинмаган. Бир қатор зилзилаларнинг оқибатларини ва кучли зилзилаларнинг ёзувларини таҳлили 1-2 с, баъзан 4-5 с гача бўлган даврларда сезиларли тезлашишлар содир бўлганлигини кўрсатди. Агар эгилувчан биринчи қаватли бинолар бундай зилзилалар зонасида жойлашган бўлса, 1967 йилда Каракасда содир бўлгани каби уларни ҳалокатли бузилиб кетишига олиб келиши мумкин. 1963 йилда Скопле ва 1977 йилда Бухарестда биринчи қавати тўлдирилмаган каркасли бинолар жиддий зарар кўрган ва вайрон бўлган. Паст частотали тебранишлари устун бўлган зилзилалар жуда кам учрашини ҳисобга олган ҳолда, эгилувчан биринчи қаватли бинолардан сейсмик изоляция воситаси сифатида фойдаланиш мумкин, аммо фақат қўшимча сейсмик муҳофаза воситалари билан биргаликда. Хусусан, тебранишларнинг динамик сўндирувчилари, ёкилувчи ёки ўчирилувчи алоқалар, ёкилувчи демпферлар ва бошқалар қўлланилиши мумкин.

Эгилувчан биринчи қаватли биноларни ҳисоблашда сейсмик таъсирларни тўлқинли характерини ҳисобга олган ҳолда бажариш зарур, чунки эгилувчан биринчи қаватли биноларнинг баъзи қисмларида йиғинди сейсмик кучлар интенсив айланма ҳаракатлар ҳисобига оддий бинога нисбатан хатто кучайиб кетиши мумкин.

**Хулоса ва таклифлар.** Эгилувчан биринчи қаватли сейсмик муҳофаза ечимларининг принципал афзалликлари ва камчиликлари: 1) темирбетон тавсия этилмайди. Чунки бетон майдаланиб кетади ва устунлар яроқсиз ҳолга келади; 2) пўлат устунлар тавсия этилади.

#### Фойдаланилган адабиётлар рўйхати

1. Ильичев В. А., Юлдашев Ш. С., Саидов С. М. Исследование распространения вибрации при прохождении поездов в зависимости от расположения железнодорожного полотна // Основания, фундаменты и механика грунтов. – 1999. – №. 2. – С. 12-13.
2. Yuldashev S. S., Boytemirov M. Influence of the level of the location of the railway canvas on the propagation of waves from train motion // ISJ Theoretical & Applied Science, 05 (85). – 2020. – С. 140-143.

3. Yuldashev S. S., Karabaeva M. U. Soil surface vibrations in the training of metro trains in parallel tunnels // ISJ Theoretical & Applied Science, 05 (85). – 2020. – С. 117-121.
4. Mirsaidov M., Boytemirov M., Yuldashev F. Estimation of the Vibration Waves Level at Different Distances // Proceedings of FORM 2021. – Springer, Cham, 2022. – С. 207-215.
5. Yuvmitov A., Hakimov S. R. Influence of seismic isolation on the stress-strain state of buildings // Acta of Turin Polytechnic University in Tashkent. – 2021. – Т. 11. – №. 1. – С. 71-79.
6. Ювмитов А. С., Хакимов С. Р. ИССЛЕДОВАНИЕ ВЛИЯНИЯ СЕЙСМОИЗОЛЯЦИИ НА ДИНАМИЧЕСКИЕ ХАРАКТЕРИСТИКИ ЗДАНИЯ // Acta of Turin Polytechnic University in Tashkent. – 2020. – Т. 10. – №. 2. – С. 14.
7. Шаропов Б. Х., Хакимов С. Р., Рахимова С. Оптимизация режимов гелиотеплохимической обработки золоцементных композиций // Матрица научного познания. – 2021. – №. 12-1. – С. 115-123.
8. Хакимов С., Шаропов Б., Абдуназаров А. Бино ва иншоотларнинг сейсмик мустаҳкамлиги бўйича хорижий давлатлар (россия, япония, хитой, ақш) меъёрий хужжатлари таҳлили // barqarorlik va yetakchi tadqiqotlar onlayn ilmiy jurnali. – 2022. – С. 806-809.
1. Юлдашев Ш. С. и др. Влияние высоты расположения железнодорожного полотна на уровень колебания грунта, возникающего при движении поездов // Научное знание современности. – 2018. – №. 10. – С. 55-57.
9. Юлдашев Ш. С., Карабаева М. У. Прогнозирование уровня вибрации в грунтах, распространяющейся от тоннелей метрополитена круглого сечения // Молодой ученый. – 2016. – №. 6. – С. 249-253.

**BASED ON ACCEPTABLE PARAMETERS OF CLEANING EFFICIENCY  
OF A ROTOR-FILTER DEVICE EQUIPPED WITH A SURFACE  
CONTACT ELEMENT**

*Alizafarov Bekzod Musajonovich*  
assistant, Ferghana Polytechnic Institute,  
Republic of Uzbekistan  
ORCID:0000-0002-4637-7124  
[b.alizafarov@ferpi.uz](mailto:b.alizafarov@ferpi.uz)

*Madaminova Gulmira Ikromaliyevna*  
assistant, Ferghana Polytechnic Institute  
Republic of Uzbekistan  
(ORCID:0000-0002-4112-7839)  
[g.madaminova@ferpi.uz](mailto:g.madaminova@ferpi.uz)

*Abdulazizov Abdulloh Abduqaxxor o'g'li*  
assistant, Fergana Polytechnic Institute  
Republic of Uzbekistan  
[abdulloh.abdulazizov@ferpi.uz](mailto:abdulloh.abdulazizov@ferpi.uz)

**Abstract.** In the article, the influence of various parameters of the surface contact element of the rotor-filter apparatus for dust gas cleaning in the wet method on the cleaning efficiency of the device is studied. Variable factors in experimental studies are the diameter of the liquid nozzle  $d_n=2$  mm, liquid consumption  $Q_{liq}=0.071\div 0.272$  m<sup>3</sup>/h, the diameter of the filter hole  $d_f=3$  mm, the angle of installation of the contact element on the rotor  $\alpha = 30^\circ$ ; The number of  $45^\circ$  and  $60^\circ$  contact elements is 12, corresponding to the installation angle; 8 and 6 units, gas velocity  $v_g=5\div 25$  m/s is selected. gas density is determined as  $\rho_g=1.89$  kg/m<sup>3</sup> and 360.3 mg/m<sup>3</sup> for a mixture of air and dolomite dust.

The obtained results showed that it is possible to achieve a 23.45% higher efficiency in cleaning dust particles up to  $1\div 5$  mkm and 3.05% in cleaning dust particles up to  $5\div 20$  mkm compared to the existing structure.

**Keywords:** hydraulic resistance, liquid consumption, liquid film layer, surface contact element, rotor-filter, mass exchange, cleaning efficiency.

**Аннотация.** В статье исследовано влияние различных параметров поверхности контактного элемента роторно-фильтрующего аппарата для очистки пылегазогаза мокрым способом на эффективность очистки аппарата. Варьируемыми факторами в экспериментальных исследованиях являются диаметр жидкостного сопла  $d_n=2$  мм, расход жидкости  $Q_{ж}=0,071\div 0,272$  м<sup>3</sup>/ч, диаметр отверстия фильтра  $d_f=3$  мм, угол установки контактного элемента на роторе.  $\alpha = 30^\circ$ ; Количество контактных элементов  $45^\circ$  и  $60^\circ$  — 12, что соответствует углу установки; 8 и 6 ед. выбирается скорость газа  $v_g=5\div 25$  м/с. плотность газа определяется как  $\rho_g=1,89$  кг/м<sup>3</sup> и 360,3 мг/м<sup>3</sup> для смеси воздуха и доломитовой пыли.

Полученные результаты показали, что можно достичь повышения эффективности очистки пыли размером до  $1\div 5$  мкм на 23,45 % и очистки пыли размером до  $5\div 20$  мкм на 3,05 % по сравнению с существующей конструкцией.

**Ключевые слова:** гидравлическое сопротивление, расход жидкости, пленочный слой жидкости, поверхностный контактный элемент, ротор-фильтр, массообмен, эффективность очистки.

**Annotatsiya.** Maqolada chang gazini nam usulda tozalash uchun rotor-filtr apparatining sirt aloqa elementining turli parametrlarining qurilmaning tozalash samaradorligiga ta'siri o'rganiladi. Eksperimental tadqiqotlarda o'zgaruvchan omillar sifatida suyuqlik soplosining diametri  $d_n=2$  mm, suyuqlik sarfi  $Q_{liq}=0,071\div 0,272$  m<sup>3</sup>/soat, filtr teshigi diametri  $d_f=3$  mm, kontakt elementining rotorga o'rnatilishi burchagi hisoblanadi.  $\alpha = 30^\circ$ ;  $45^\circ$  va  $60^\circ$  aloqa elementlarining soni 12 ta, o'rnatish burchagiga mos keladi; 8 va 6 birlik, gaz tezligi  $v_g=5\div 25$  m/s

tanlangan. gaz zichligi  $\rho_g=1,89 \text{ kg/m}^3$  va havo va dolomit chang aralashmasi uchun  $360,3 \text{ mg/m}^3$  deb aniqlanadi.

Olingan natijalar shuni ko'rsatdiki, mavjud tuzilishga nisbatan  $1\div 5 \text{ mkm}$  gacha bo'lgan chang zarralarini tozalashda  $23,45\%$  va  $5\div 20 \text{ mkm}$  gacha bo'lgan chang zarralarini tozalashda  $3,05\%$  yuqori samaradorlikka erishish mumkin.

**Kalit so'zlar:** gidravlik qarshilik, suyuqlik iste'moli, suyuqlik plyonka qatlami, sirt aloqa elementi, rotor-filtr, massa almashinuvi, tozalash samaradorligi.

**Introduction.** It is urgent to increase the contact surfaces in wet gas cleaning devices and thereby justify the optimal parameters of hydraulic resistance, cleaning efficiency and energy consumption. Therefore, most of the scientific and research works carried out in this field are aimed at increasing the contact elements of the device, creating a simple construction of the element, and studying the hydrodynamic and mass machining processes. It is known from the results of previous scientific research that the simplification of the design of the surface contact element reduces the hydraulic resistance in the device, but has a negative effect on the cleaning efficiency of the device. In addition, it increases the outflow of liquid droplets along with the purified gas from the device.

Taking into account the information given above, the constructive scheme of the rotor-filter device was developed [1], the existing device belongs to the technique of wet cleaning of dusty gases generated in the chemical industry and construction materials production enterprises.

The device consists of a rotating rotor and a filtering mesh material covered on its upper part, a diffuser that directs dusty gases perpendicular to the surface of the mesh material, a nozzle that disperses the liquid in the ejection method, a screen that spreads the liquid evenly on the surface of the filter, a cylindrical body equipped with a bath for collecting the working fluid and a sludge discharge pipe, and purified air. consists of a confusor that discharges into the atmosphere. When the dusty gas flow moves through the diffuser and hits the filter surface perpendicularly, the liquid film formed on the working surface of the filter is cleaned of dust particles. The purified gas is released into the atmosphere through the condenser.

In the conducted research [2,3,4], the effect of hydraulic resistance of the device on cleaning efficiency and energy consumption was studied. A rotating rotor in the form of a cylinder was used as a contact element. The upper part of the rotor is covered with poronite material as a filter and small diameter holes are opened [2,5,6]. Based on the research, the optimal parameters of the device are based and mathematical connections are obtained.

However, the laws of change of hydraulic resistance of the device, cleaning efficiency and energy consumption in different designs of surface contact elements in the rotor-filter device have not been studied. Therefore, this research work is aimed at the application of the surface contact element of a new design in the rotor-filter device and the justification of its optimal parameters.

**Research object.** Based on the above, a new design scheme of the surface

contact element to be installed on the rotor of the device was developed. The advantage of the surface contact element over the surface contact elements of the existing wet dust cleaning devices is that, firstly, its working surface is changed quickly and provides an increase in the contact surface of the filter. Secondly, the installation of the filtering nets on the shaft at a certain degree of inclination makes it possible to completely cover the gas flow on the working surface. The device equipped with the surface contact element of the new design and the overview of the surface contact element are shown in Figures 1 and 2. Experimental studies were conducted in two stages.

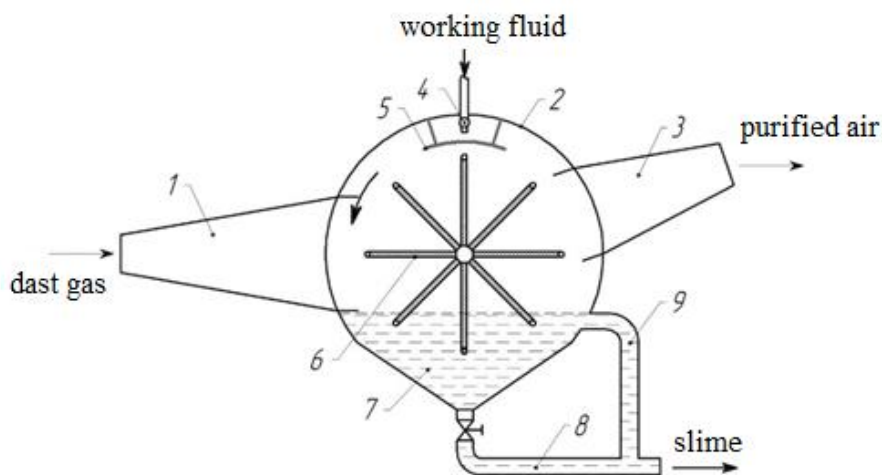

1–diffuser; 2–cylindrical body; 3–confuser; 4–working fluid nozzle; 5–probe; 6–surface contact element; 7–liquid bath; 8–slurry pipeline; 9–straightening pipe.

**Figure 1. Scheme of the device equipped with a surface contact element.**

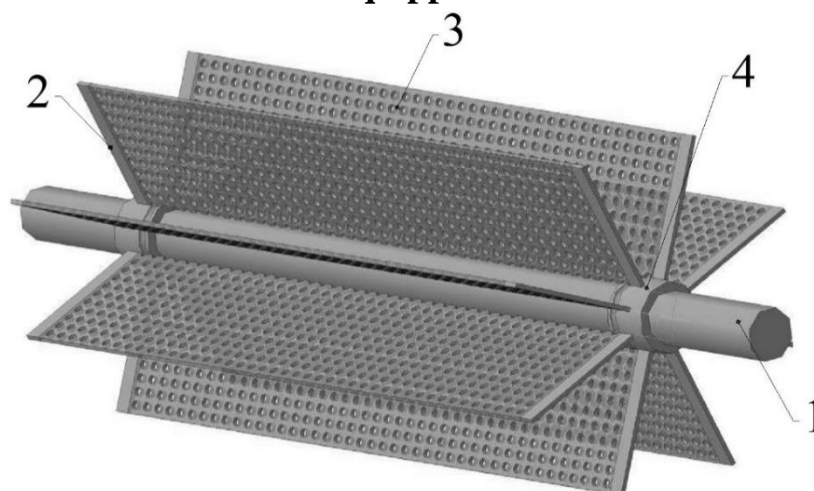

1–shaft; 2–pole rod; 3–filter; 4–connecting rod.

**Figure 2. Overview of the surface contact element.**

**Research results.** At the first stage, the hydraulic resistance of the device was determined for various parameters of the surface contact element. The study of hydraulic resistance in the following limits of variable factors, the diameter of the liquid nozzle  $d_n=2$  mm, the liquid consumption  $Q_{liq}=0.071\div 0.272$  m<sup>3</sup>/h, the intermediate step increased to 0.060 m<sup>3</sup>/h, the diameter of the filter hole  $d_f=3$  mm, the angle of installation of the contact element on the rotor  $a=30^\circ$ ; The number of

45° and 60° contact elements is 12, corresponding to the installation angle; 8 and 6 pieces, gas speed  $v_g=5\div 25$  m/s, the intermediate step was increased by 5 m/s. In the experiments, the frequency of rotation of the rotor at an average value of  $n=25$  rev/min, the gas density  $\rho_g=1.29$  kg/m<sup>3</sup> for air and  $\rho_g=1.89$  kg/m<sup>3</sup> for the mixture of air and dolomite dust (in which 1 m<sup>3</sup> of air contains dolomite dust PDK demand and 360.3 mg/m<sup>3</sup>) according to GOST-23672-79. Taking into account the influence of the external environment during the experiments, the temperature for the water and gas system was set at 20<sup>0</sup>C±2. Based on the results of the experiment, comparison graphs were built on the dependence of hydraulic resistance on fluid consumption. (Figures 3; 4 and 5).

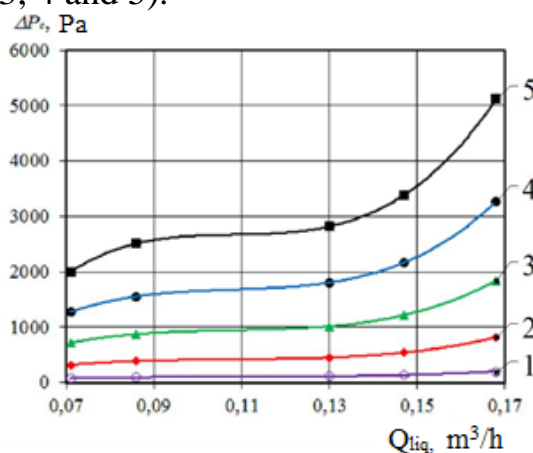

1 –  $v_g=5$  m/s; 1 –  $v_g=10$  m/s; 1 –  $v_g=15$  m/s; 1 –  $v_g=20$  m/s; 1 –  $v_g=25$  m/s.  
**Figure 3.**  $a= 30^\circ$  and  $\rho_g=1.89$  kg/m<sup>3</sup> Dependence of hydraulic resistance  $DP_s$  on liquid consumption  $Q_{liq}$  at

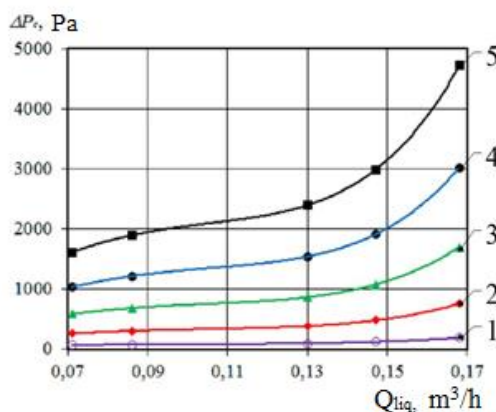

1 –  $v_g=5$  m/s; 1 –  $v_g=10$  m/s; 1 –  $v_g=15$  m/s; 1 –  $v_g=20$  m/s; 1 –  $v_g=25$  m/s.  
**Figure 4.**  $a= 45^\circ$  va  $\rho_g=1.89$  kg/m<sup>3</sup> hydraulic resistance  $DP_s$  dependence of liquid consumption  $Q_{liq}$

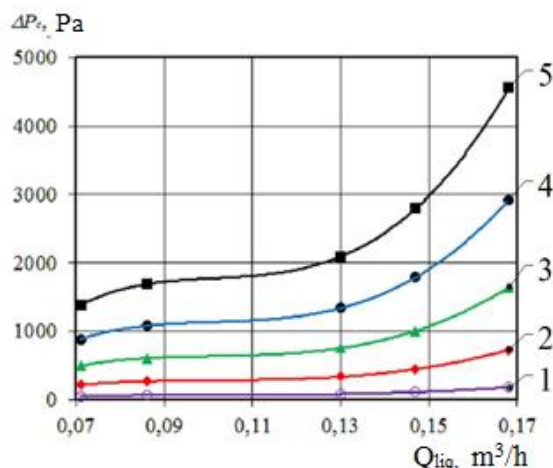

1 – v<sub>g</sub>=5 m/s; 2 – v<sub>g</sub>=10 m/s; 3 – v<sub>g</sub>=15 m/s; 4 – v<sub>g</sub>=20 m/s; 5 – v<sub>g</sub>=25 m/s.  
**Figure 5.** a= 60° va ρ<sub>g</sub>=1.89 kg/m<sup>3</sup> hydraulic resistance Dependence of fluid consumption Q<sub>liq</sub>

3; From the comparison graphs in Figures 4 and 5, it can be seen that gas density ρ<sub>g</sub> =1.29 kg/m<sup>3</sup>, liquid consumption Q<sub>liq</sub>=0.071÷0.168 m<sup>3</sup>/h, intermediate step 0.060 m<sup>3</sup>/h, v<sub>g</sub> =5÷25 m/s intermediate step 5 m when increasing with /s and at the angle of installation of the surface contact element to the rotor at a=60°, the hydraulic resistance DP=55.3 Pa to DP<sub>s</sub>=4555 Pa, at the installation angle of the surface contact element to the rotor at the angle a=45°, the hydraulic resistance from DP=64.5 Pa It was observed that the hydraulic resistance increased from DP<sub>s</sub>=4716 Pa and at the mounting angle of the surface contact element to the rotor a=30° from DP<sub>s</sub>=80 Pa to DP<sub>s</sub>=5116 Pa. At the gas density ρ<sub>g</sub>=1.89 kg/m<sup>3</sup>, the hydraulic resistance DP=81 Pa to DP<sub>s</sub>=6674 Pa at the angle of installation of the contact element on the rotor a=60°, the hydraulic resistance DP=94 at the installation angle of the surface contact element on the rotor a=45°,

This situation can be explained by the thickening of the liquid film layer formed on the surface of the contact element with increasing liquid consumption, as a result of which the resistance of the contact element increases. In addition, the increase in the density of the gas and dust mixture has a significant effect on the hydraulic resistance. Therefore, it is necessary to take into account the type of dust, its physico-chemical properties and PDK requirement, as well as the density of the gas and dust mixture, when studying the cleaning efficiency of the device.

3; To the graphical relationships presented in Figures 4 and 5 (gas density supplied to the device ρ<sub>g</sub>=1.89 kg/m<sup>3</sup> and liquid consumption Q<sub>liq</sub>=0.071÷0.168 m<sup>3</sup>/h when the intermediate step increases by 0.060 m<sup>3</sup>/h) using the method of least squareempirical formulas were obtained[2,13,14];

**When the angle of installation of the contact element on the rotor is a=30o and the number of elements is 12 pieces.**

$$v_g = 5 \text{ m/s, } y = 18805x^2 - 3366.6x + 233.66R^2 = 0.9560(1)$$

$$v_g = 10 \text{ m/s, } y = 75390x^2 - 13507x + 936.76R^2 = 0.9559$$

(2)

$$v_g = 15 \text{ m/s}, y = 169750x^2 - 30417x + 2109R^2 = 0.9559(3)$$

$$v_g = 20 \text{ m/s}, y = 301553x^2 - 54016x + 3745.3R^2 = 0.9559(4)$$

$$v_g = 25 \text{ m/s}, y = 464987x^2 - 83369x + 5842.5R^2 = 0.9446(5)$$

**When the angle of installation of the contact element on the rotor is  $\alpha = 45^\circ$  and the number of elements is 8 pieces.**

$$v_g = 5 \text{ m/s}, y = 19680x^2 - 3548.8x + 224.56R^2 = 0.9734(6)$$

$$v_g = 10 \text{ m/s}, y = 79085x^2 - 14293x + 903.72R^2 = 0.9719(7)$$

$$v_g = 15 \text{ m/s}, y = 177793x^2 - 32120x + 2031.4R^2 = 0.9719(8)$$

$$v_g = 20 \text{ m/s}, y = 313574x^2 - 56509x + 3580.8R^2 = 0.9718(9)$$

$$v_g = 25 \text{ m/s}, y = 493622x^2 - 89164x + 5639.3R^2 = 0.9719(10)$$

**When the angle of installation of the contact element on the rotor is  $\alpha = 60^\circ$  and the number of elements is 6 pieces.**

$$v_g = 5 \text{ m/s}, y = 21218x^2 - 3897.3x + 233.32R^2 = 0.9706(11)$$

$$v_g = 10 \text{ m/s}, y = 84722x^2 - 15550x + 931.23R^2 = 0.9707(12)$$

$$v_g = 15 \text{ m/s}, y = 190553x^2 - 34971x + 2094.1R^2 = 0.9705(13)$$

$$v_g = 20 \text{ m/s}, y = 338856x^2 - 62209x + 3726.2R^2 = 0.9706(14)$$

$$v_g = 25 \text{ m/s}, y = 529680x^2 - 97253x + 5824.8R^2 = 0.9706(15)$$

In the second stage, the influence of the hydraulic resistance of the device on the cleaning efficiency was studied. The results of the experiment on determining the hydraulic resistance and the research work of KTSemrau [2,7] were used in the research of the cleaning efficiency of the device. From the research work of KTSemrau, it is known that the cleaning efficiency depends on the hydraulic resistance of the device and does not depend on the size and construction of the device. In this case, the total energy consumption should be spent on the cleaning of dusty gases with the help of liquids. Based on the above, the influence of the hydraulic resistance of the structure on the cleaning efficiency was studied. In the experiments, the following limits of the variable factors, the diameter of the liquid nozzle  $d_n = 2 \text{ mm}$  [8,9,10,11,12], the liquid consumption  $Q_{liq} = 0.071 \div 0.272 \text{ m}^3/\text{h}$ , the intermediate step increased by  $0.060 \text{ m}^3/\text{h}$ , the diameter of the filter hole  $d_f = 3 \text{ mm}$ , the angle of installation of the contact element to the rotor  $\alpha = 30^\circ$ ; The

number of 45o and 60o contact elements is 12, corresponding to the installation angle; 8 and 6 pieces, gas speed  $y_g=5\div 25$  m/s, the intermediate step was increased by 5 m/s. In the experiments, the frequency of revolutions of the rotor was measured at an average value of  $n=25$  rev/min, gas density  $\rho_g=1.89$  kg/m<sup>3</sup> for a mixture of air and dolomite dust (in which 1m<sup>3</sup> of air contains dolomite dust according to PDK requirements and 360.3 mg/ m<sup>3</sup>) was determined. Taking into account the influence of the external environment during the experiments, the temperature for the water and gas system was set at  $20^{\circ}\text{C}\pm 2$ . Based on the obtained experimental results, comparison graphs were constructed on the effect of hydraulic resistance on cleaning efficiency. (Figures 6; 7 and 8). Taking into account the multifactorial nature of the experiments, graphs were constructed for lower and higher gas velocity loads.

6; 7 and 8- it can be seen from the information given in the pictures made up 14%. The intermediate increase did not exceed 15%.

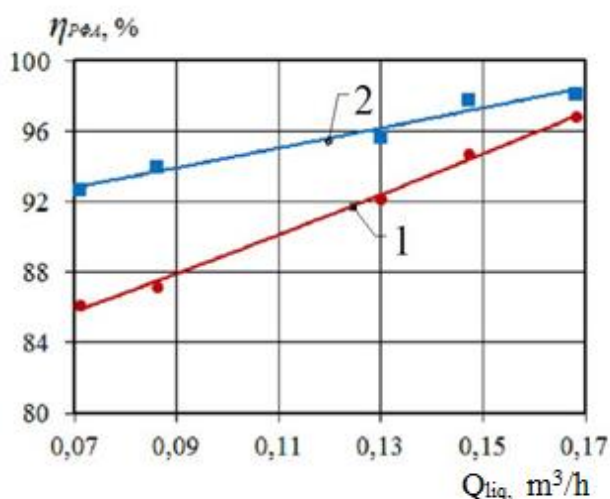

1- the installation angle of the contact element on the rotor  $\alpha = 60^{\circ}$ , gas speed  $y_g = 5$  m/s, liquid consumption  $Q_{liq} = 0.071 \div 0.272$  m<sup>3</sup>/hour; gas speed 2- the angle of installation of the contact element to the rotor  $\alpha = 60^{\circ}$ ,  $y_g = 25$  m/s, liquid consumption  $Q_{liq} = 0.071 \div 0.272$  m<sup>3</sup>/h;

**Figure 6. Cleaning efficiency  $RFA$  fluid consumption of  $Q_{liq}$  depending on**

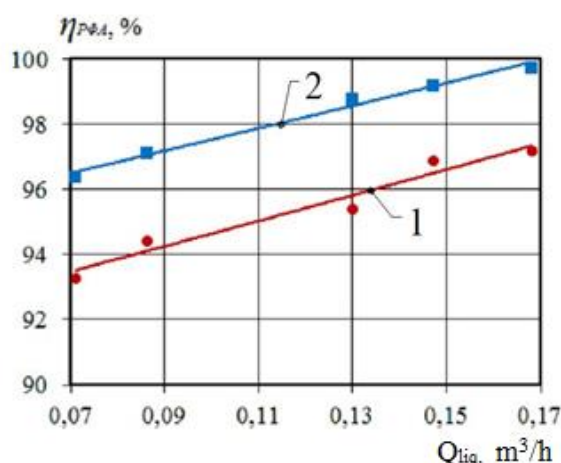

1- the installation angle of the contact element on the rotor  $a=45^\circ$ , gas velocity  $v_g=5$  m/s, liquid consumption  $Q_{liq}=0.071\div 0.272$  m<sup>3</sup>/hour; gas velocity 2- rotor contact element installation angle  $a=45^\circ$ ,  $v_g=25$  m/s, liquid consumption  $Q_{liq}=0.071\div 0.272$  m<sup>3</sup>/h;

**Figure 7. Cleaning efficiency RFA fluid consumption of  $Q_{liq}$  depending on**

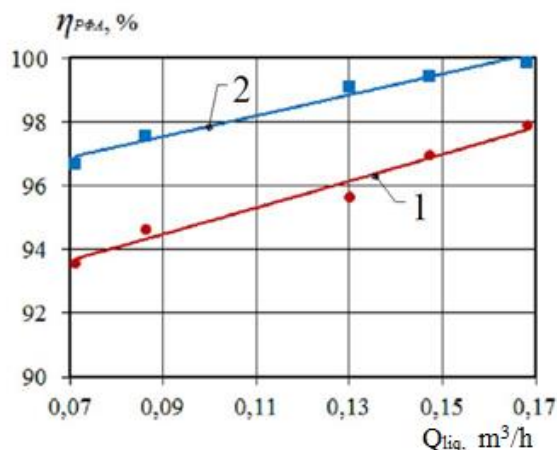

1- the installation angle of the contact element on the rotor  $a=30^\circ$ , gas velocity  $v_g=5$  m/s, liquid consumption  $Q_{liq}=0.071\div 0.272$  m<sup>3</sup>/hour; gas velocity 2- rotor contact element installation angle  $a=30^\circ$ ,  $v_g=25$  m/s, fluid consumption  $Q_{liq}=0.071\div 0.272$  m<sup>3</sup>/h;

**Figure 8. Cleaning efficiency RFA fluid consumption of  $Q_{liq}$  depending on**

From the results of the experiment it seems that the expansion of the angle of installation of the contact element on the rotor reduces the pressure lost in the device, but has a negative effect on the cleaning efficiency. On the contrary, narrowing the angle of installation of the contact element on the rotor increases the number of elements, which in turn determines the increase of the contact surface and the improvement of cleaning efficiency. One of the technical requirements for this type of devices is to increase the contact surfaces with low energy consumption and thereby improve the cleaning efficiency.

6; The following empirical formulas were obtained using the method of least squares to the graphic dependences presented in Figures 7 and 8 [2,13,14];

**The angle of installation of the surface contact element on the rotor when  $a=60^\circ$ ;**

$$v_g=5\text{m/s } y = 78.632e^{1.2404x} \quad R^2 = 0.9957 \quad (16)$$

$$v_g=25\text{m/s, } y = 89.036e^{0.5931x} \quad R^2 = 0.9635 \quad (17)$$

**The angle of installation of the surface contact element on the rotor when  $a=45^\circ$ ;**

$$v_g=5\text{m/s } y = 90.823e^{0.4114x} \quad R^2 = 0.9535 \quad (18)$$

$$v_g=25\text{m/s, } y = 94.137e^{0.3531x} \quad R^2 = 0.9906 \quad (19)$$

**The angle of installation of the surface contact element on the rotor when  $a=30^\circ$ ;**

$$v_g=5\text{m/s } y = 90.842e^{0.4359x} \quad R^2 = 0.9663 \quad (20)$$

$$v_g=25\text{m/s}, y = 94.667e^{0.3319x} \quad R^2 = 0.9708 \quad (21)$$

The following values were adopted as optimal parameters in the experimental studies conducted in order to use different constructions of the surface contact element of the rotor-filter device and to evaluate its effect on the device's hydraulic resistance and cleaning efficiency. The mathematical planning method and the PLANEX program were used for taking the values [15,16].

- the diameter of the surface contact element filter hole  $d_f=3$  mm;
- the diameter of the nozzle hole  $d_n=2$  mm;
- the amount of liquid used to clean  $1\text{m}^3$  of air from dust particles  $Q_{\text{liq}}=0.04\text{m}^3/\text{l}$ ;
- velocity of gas supplied to the device  $v_g=25$  m/s;
- hydraulic resistance of the device  $DP_s=2.7\text{kPa}$ ;
- cleaning efficiency of the device  $\eta_{\text{RFA}}=99.45\%$

#### Conclusion:

- the coefficient of resistance of the working bodies of the structure was determined in different designs of the surface contact elements of the structure;
- the hydraulic resistance of the structure at different values of the resistance coefficient and the cleaning efficiency depending on it were determined;
- the results obtained in the rotor-filter system showed that compared to the existing system, it is possible to achieve 23.45% higher efficiency in cleaning dust particles up to  $1\div 5$   $\mu\text{m}$  and 3.05% in cleaning dust particles up to  $5\div 20$   $\mu\text{m}$ .

#### References

1. Ikromaliyevnab, M. G. (2022). NEW DESIGN OF WET METHOD WET CLEANING BLADE-DRUM DEVICE. American Journal Of Applied Science And Technology, 2(05), 106-113.
2. Мадаминова, Г. И. (2022). ИССЛЕДОВАНИЯ ПО ОПРЕДЕЛЕНИЮ КОНТАКТНЫХ ПОВЕРХНОСТЕЙ ПЫЛИ. Universum: технические науки, (5-7 (98)), 63-67.
3. Karimov, I., Tojiyev, R., Madaminova, G., Ibroximov, Q., & Xamdamov, O. T. (2021). WET METHOD DUST REMOVER BLACK DRUM DEVICE. BARQARORLIK VA YETAKCHI TADQIQOTLAR ONLAYN ILMIY JURNALI, 1(5), 57-63.
4. Karimov, I., Tojiyev, R., Madaminova, G., Ibroximov, Q., & Xamdamov, O. T. (2021). HYDRODYNAMICS OF WET DUSH POWDER BLACK DRUM EQUIPMENT. BARQARORLIK VA YETAKCHI TADQIQOTLAR ONLAYN ILMIY JURNALI, 1(5), 49-56.
5. Isomidinov, A., Madaminova, G., Qodirov, D., & Ahmadaliyeva, M. (2021). Studying the Effect of Interior Scrubber Hydraulic Resistance on Cleaning Efficiency. International Journal of Innovative Analyses and Emerging Technology, 1(5), 87-93.
6. Isomidinov, A., Madaminova, G., & Zokirova, M. (2021). ANALYSIS OF MODERN INDUSTRIAL DUST GAS CLEANING DEVICES. Scientific progress, 2(8), 137-144.

7. Isomidinov, A., Madaminova, G., & Zokirova, M. (2021). ANALYSIS OF MODERN INDUSTRIAL DUST GAS CLEANING DEVICES. *Scientific progress*, 2(8), 137-144.
8. Домуладжанов, И. Х., & Мадаминова, Г. И. (2021). Вредные вещества после сухой очистки в циклонах и фильтрах. *Universum: технические науки*, (6-1 (87)), 5-10.
9. Мадаминова, Г. И., Тожиев, Р. Ж., & Каримов, И. Т. (2021). Барабанное устройство для мокрой очистки запыленного газа и воздуха. *Universum: технические науки*, (5-4 (86)), 45-49.
10. Исомидинов, А. С. (2019). Исследование гидравлического сопротивления роторно-фильтрующего аппарата. *Universum: технические науки*, (10-1 (67)), 54-58.
11. Rasuljon, T., Akmaljon, A., & Ilkhomjon, M. (2021). SELECTION OF FILTER MATERIAL AND ANALYSIS OF CALCULATION EQUATIONS OF MASS EXCHANGE PROCESS IN ROTARY FILTER APPARATUS. *Universum: технические науки*, (5-6 (86)), 22-25.
12. Sadullaev, X., Tojiyev, R., & Mamarizaev, I. (2021). EXPERIENCE OF TRAINING BACHELOR-SPECIALIST MECHANICS. *BARQARORLIK VA YETAKCHI TADQIQOTLAR ONLAYN ILMIIY JURNALI*, 1(5), 116-121.
13. Sadullaev, X., Alimatov, B., & Mamarizaev, I. (2021). DEVELOPMENT AND RESEARCH OF A HIGH-EFFICIENT EXTRACTION PLANT AND PROSPECTS FOR INDUSTRIAL APPLICATION OF EXTRACTORS WITH PNEUMATIC MIXING OF LIQUIDS. *BARQARORLIK VA YETAKCHI TADQIQOTLAR ONLAYN ILMIIY JURNALI*, 1(5), 107-115.
14. Sadullaev, X., Muydinov, A., Xoshimov, A., & Mamarizaev, I. (2021). ECOLOGICAL ENVIRONMENT AND ITS IMPROVEMENTS IN THE FERGANA VALLEY. *BARQARORLIK VA YETAKCHI TADQIQOTLAR ONLAYN ILMIIY JURNALI*, 1(5), 100-106.
15. Xursanov, B. J., Mamarizayev, I. M. O., & Abdullayev, N. Q. O. (2021). APPLICATION OF INTERACTIVE METHODS IN IMPROVING THE QUALITY OF EDUCATION. *Scientific progress*, 2(8), 175-180.
16. Xursanov, B. J., Mamarizayev, I. M. O., & Akbarov, O. D. O. (2021). APPLICATION OF CONSTRUCTIVE AND TECHNOLOGICAL RELATIONSHIPS IN MACHINES. *Scientific progress*, 2(8), 164-169.
17. Xursanov, B. J., Mamarizayev, I. M. O., & Akbarov, O. D. O. (2021). OPERATION OF MIXING ZONES OF BARBOTAGE EXTRACTOR IN STABLE HYDRODYNAMIC REGIME. *Scientific progress*, 2(8), 170-174.
18. Axmadjonovich, E. N., Abduqaxxor o'g'li, A. A., & Mahmudjon o'g'li, I. M. (2022). Determination of Efficiency for Cleaning Quartz Sand and Dolomite Dust in A Wet Method Dust Cleaning Machine. *Eurasian Research Bulletin*, 9, 39-43.

19. Ergashev, N. A., Mamarizayev, I. M. O., & Muydinov, A. A. O. (2022). KONTAKT ELEMENTLI HO 'L USULDA CHANG USHLOVCHI APPARATNI SANOATDA QO 'LLASH VA UNING SAMARADORLIGINI TAJRIBAVIY ANIQLASH. *Scientific progress*, 3(6), 78-86.
20. Алиматов, Б. А., Садуллаев, Х. М., & Хошимов, А. О. У. (2021). СРАВНЕНИЕ ЗАТРАТ ЭНЕРГИИ ПРИ ПНЕВМАТИЧЕСКОМ И МЕХАНИЧЕСКОМ ПЕРЕМЕШИВАНИИ НЕСМЕШИВАЮЩИХСЯ ЖИДКОСТЕЙ. *Universum: технические науки*, (5-5 (86)), 53-56.
21. Xoshimov, A. O., & Isomidinov, A. S. (2020). Study of hydraulic resistance and cleaning efficiency of dust gas scrubber. In *International online scientific-practical conference on " Innovative ideas, developments in practice: problems and solutions": Andijan.-2020.-51 p.*
22. Axmadjonovich, E. N., & Obidjon o'g'li, X. A. (2022). EXPERIMENTAL DETERMINATION OF HYDRAULIC RESIDENCE. *International Journal of Advance Scientific Research*, 2(06), 6-14.
23. Abdulloh, A. (2022). HO 'L USULDA CHANG USHLOVCHI VA GAZ TOZALOVCHI QURILMADA GIDRAVLIK QARSHILIKNI TADQIQ ETISH. *Yosh Tadqiqotchi Jurnal*, 1(5), 246-252.
24. Ergashev, N. A., Abdulazizov, A. A. O., & Ganiyeva, G. S. Q. (2022). HO 'L USULDA CHANG USHLOVCHI APPARATDA KVARTS QUMI VA DOLOMIT CHANGLARINI TOZALASH SAMARADORLIGINI TADQIQ QILISH. *Scientific progress*, 3(6), 87-93.
25. Obidjon o'g'li, X. A. (2022). FACTORS AFFECTING THE WORKING PROCESS OF INDUSTRIAL DUST GASES CLEANING APPARATUS. *Yosh Tadqiqotchi Jurnal*, 1(6), 7-13.
26. Axmadjonovich, E. N., Obidjon o'g'li, X. A., & Abduqayum o'g'li, A. M. (2022). INDUSTRIAL APPLICATION OF DUST EQUIPMENT IN THE INDUSTRIAL WET METHOD WITH CONTACT ELEMENTS AND EXPERIMENTAL DETERMINATION OF ITS EFFICIENCY. *American Journal of Applied Science and Technology*, 2(06), 47-54.
27. Ergashev, N. A., Xoshimov, A. O. O. G. L., & Muydinov, A. A. O. (2022). KONTAKT ELEMENTI UYURMALI OQIM HOSIL QILUVCHI REJIMDA ISHLOVCHI HO 'L USULDA CHANG USHLOVCHI APPARAT GIDRAVLIK QARSHILIKNI TAJRIBAVIY ANIQLASH. *Scientific progress*, 3(6), 94-101.
28. Askarov, X. A., Karimov, I. T., & Mo'Ydinov, A. (2022). REKTIFIKATSION JARAYONLARINING KOLONNALARDA MODDIY VA ISSIQLIK BALANSLARINI TADQIQ QILISH. *Oriental renaissance: Innovative, educational, natural and social sciences*, 2(5-2), 246-250.
29. Tojiev, R., Alizafarov, B., & Muydinov, A. (2022). THEORETICAL ANALYSIS OF INCREASING CONVEYOR TAPE ENDURANCE. *Innovative Technologica: Methodical Research Journal*, 3(06), 167-171.

30. Ахунбаев, А., & Муйдинов, А. (2022). ОПРЕДЕЛЕНИЕ МОЩНОСТИ РОТОРА В РОТОРНО-БАРАБАННОМ АППАРАТЕ. *Yosh Tadqiqotchi Jurnalı*, 1(5), 381-390.
31. Муйдинов, А. (2022). ЭКСПЕРИМЕНТАЛЬНОЕ ИССЛЕДОВАНИЕ ЗАТРАТ ЭНЕРГИИ НА ПЕРЕМЕШИВАНИЕ. *Yosh Tadqiqotchi Jurnalı*, 1(5), 375-380.
32. Ахунбаев, А., & Муйдинов, А. (2022). УРАВНЕНИЯ ДВИЖЕНИЯ ДИСПЕРСНОГО МАТЕРИАЛА В РОТОРНО-БАРАБАННОМ АППАРАТЕ. *Yosh Tadqiqotchi Jurnalı*, 1(5), 368-374.
33. Ахунбаев, А. А., & Муйдинов, А. А. У. (2022). ЗАТРАТЫ МОЩНОСТИ НА ПОДДЕРЖАНИЕ СЛОЯ МАТЕРИАЛА В КОНТАКТНОЙ СУШИЛКЕ. *Universum: технические науки*, (6-1 (99)), 49-53.

## PEDAGOGIKA FANLARI

BULUTLI TEXNOLOGIYALAR SHAROITIDA MUXANDISLARNI  
KASBIY FAOLIYATGA TAYYORLASH MUAMMOSINING AMALDAGI  
HOLATI

*Ergashev Nuriddin G'ayratovich*  
*Qarshi muhandislik-iqtisodiyot institute*  
*Axborot texnologiyalari kafedراسi dotsenti*

**Annotatsiya.** Ushbu maqolada, bulutli texnologiyalar sharoitida muxandislarni kasbiy faoliyatga tayyorlash muammosining amaldagi holati nazariy tahlil qilib o'tilgan. Bundan tashqari, raqamli ta'lim sharoitida bulutli texnologiyalar yordamida o'qituvchilar tarkibini kasbiy faoliyatga ko'p bosqichli tayyorlash xususiyatlari va amalga oshirishdagi muammolar keltirilgan.

**Kalit so'zlar:** raqamli ta'lim, bulutli texnologiyalar, kasbiy faoliyat, ko'p bosqichli tayyorlash, distance learning, distance education, e-learning va m-learning.

**Аннотация.** В данной статье проведен теоретический анализ актуального состояния проблемы подготовки инженеров к профессиональной деятельности в условиях облачных технологий. Кроме того, представлены особенности и проблемы реализации многоуровневой подготовки педагогического состава к профессиональной деятельности с использованием облачных технологий в условиях цифрового образования.

**Ключевые слова:** цифровое образование, облачные технологии, профессиональная деятельность, многоуровневое обучение, distance learning, distance education, e-learning va m-learning.

**Abstract.** In this article, a theoretical analysis of the current state of the problem of professional training of Engineers in the conditions of cloud technologies is presented. In addition, the features of multi-stage training of teachers' content for professional activities using cloud technology in digital learning conditions and the problems in their implementation are presented.

**Keywords:** digital education, cloud technology, professional activity, multi-stage training, distance learning, distance education, e-learning and m-learning.

**Kirish.** Hozirgi vaqtda *Lifelong learning (LLL)* amaliyotining o'zi qachon va qayerda paydo bo'lganligi yoki g'oyani ochishda qaysi olimlarning ustuvorligi va ustunligi haqida yagona nuqtai nazar mavjud emas [1]. Bu esa xizmatlar spektrini oshishiga olib keladi. Bunda tarmoqlar va xizmatlar integratsiyasi, segmentlarini integratsiyasi kuzatiladi. Avvaldan mavjud bo'lgan Internet tarmog'i va mobil aloqa tarmoqlari bilan birgalikda multiservis tarmoqni keltirib chiqaradi.

*Lifelong learning (LLL)* - bu yangi bilim va ko'nikmalarni doimiy ravishda egallashga asoslangan ta'limga yondashuv. "Uzoq umr o'rganish" rasmiy usullar (oliy ta'lim, treninglar, kasbiy kurslar, onlayn ta'lim) va norasmiy (hayotdan tajriba olish) yordamida amalga oshirilishi mumkin.

Uzluksiz ta'lim g'oyasi nisbatan yaqinda paydo bo'lgan. G'oyaning tug'ilishi va uni pedagogik amaliyotning tegishli yo'nalishi orqali amalga oshirish ta'lim va iqtisodiy tizimlar rivojlanishining global tendensiyalari, axborot "portlashi", axborot - kommunikatsiya texnologiyalari sohasidagi amalga oshirilgan inqilob bilan belgilanadi[3].

**Mavzuga oid adabiyotlarning tahlili.** Ushbu muammoning umumlashtirilgan ko'rinishida uni ijobiy yechimini topish bo'yicha quyidagi: A.V.Darinskiy, V.P.Zinchenko, G.A.Yagodin va boshqalar ta'kidlaganidek, har qanday ta'lim o'z mohiyatiga ko'ra va amalda uzluksiz bo'lgan uchta asosiy nuqtai nazarni ajratib ko'rsatish mumkin. Muallifning ta'kidlashicha, yarim taxmin, yarim g'oya shaklida bu fikr Platon va Arastu tomonidan ifodalangan [2].

Bizning nuqtai nazarimiz ko'p jihatdan A.P.Vladislavlev, V.P.Zinchenko, E.I.Ogarev pozitsiyalariga to'g'ri keladi. Ushbu pozitsiya quyidagi asoslarga asoslanadi: uzluksiz ta'lim g'oyasi fanda uzoq vaqt oldin paydo bo'lgan va haqiqatan ham uning aksini Platon va Konfutsiy asarlarida topish mumkin. Shu bilan birga, LLL ta'lim amaliyot turi sifatida nisbatan yaqinda mavjud bo'lgan, shuning uchun ham LLL ta'lim nazariyasi nisbatan yaqinda shakllana boshlagan.

Ushbu yondashuv doirasida XX asr boshlari uzluksiz ta'lim muammolarini izchil nazariy rivojlantirishning boshlang'ich nuqtasi sifatida qaralishi kerak. Shuni ta'kidlash muhimki, tadqiqotning dastlabki – aniqlash – bosqichida uzluksiz ta'lim ko'proq darajada zamonaviylik muammolariga javob beruvchi o'qituvchilar, rahbarlarning ta'lim sohasidagi amaliy faoliyati sohasi sifatida qaraldi.

**Tadqiqot metodologiyasi.** Uzluksiz ta'lim mohiyatining birinchi talqinlari uni muxandislar ta'limi bilan aniqladi. Shunday qilib, 1919 - yilda Buyuk Britaniya ta'lim vazirligining hisobotida ta'lim nafaqat elita uchun, balki barcha uchun mavjud bo'lishi kerakligi ta'kidlangan[6].

"LLL" atamasining o'ziga kelsak, umume'tirof etilishiga ko'ra, xususan, G.P.Zinchenko asarlarida aks ettirilgan, u birinchi marta 1968 yilda bir guruh mutaxassislar tomonidan tayyorlangan YUNESKO Bosh konferensiyasi materiallarida qo'llanilgan. Uzluksiz ta'lim atamasi va kontsepsiyasining paydo bo'lishi 1972 yilda, Faure hisoboti nashr etilganda paydo bo'lgan. Biroq, uzluksiz ta'lim muammolarini ko'rib chiqayotganda, bu va boshqa ko'plab tadqiqotchilarning diqqat markazida bu kontsepsiyaning mohiyati emas, balki butun umri davomida qobiliyatlarni rivojlantirish uchun maqbul shart-sharoitlarni yaratishi kerak bo'lgan shaxsdir.

Uzluksiz ta'limni anglashning fenomenologik bosqichi uslubiy bosqich bilan almashtirildi. A.Kropley, D.Karelli, B.Suxodolskiy uzluksiz ta'limning mohiyatini, uning atributiv xususiyatlarini tushunib yetganlar. Ularning e'tibori uzluksiz ta'limni amalga oshirishning asosiy tushunchalari, maqsadlari, omillari, yo'llari va shartlarini oydinlashtirishga qaratildi.

Mahalliy olimlar o'tgan asrning 70-yillarida uzluksiz ta'lim muammolarini ishlab chiqish, uning mohiyatini tushunish va kontsepsiyani shakllantirishga murojaat qilishdi. Sovet ta'limida sodir bo'lgan jarayonlar asosan jahon

tendensiyalariga mos kelganligi sababli, LLLning ilmiy aks ettirilishi G'arb ta'limiga o'xshash ilmiy paradigmalarda amalga oshirildi. Shunday qilib, dastlab mahalliy olimlar (shuningdek, xorijiy tadqiqotchilar) LLLni kattalar ta'limi bilan bog'lashdi[7].

**Tahlil va natijalar.** Bulutli hisoblash (hisoblash) - tarqatilgan ma'lumotlarni qayta ishlash texnologiyasi, unda foydalanuvchiga Internet xizmati sifatida kompyuter resurslari va imkoniyatlari taqdim etiladi.

Cybersecurity - hozirgi kunda axborot-kommunikatsiya tizimlariga bo'ladigan tahdidlar, ruxsatsiz tizimga kirish xolatlari turli xil yo'llar bilan amalga oshirilishiga javoban xavfsizlikni ta'minlash turli xil usullar va vositalar yordamida amalga oshirilmoqda. Jumladan, axborot tizimlari va telekommunikatsiyalarga xam bu borada aloxida talab qo'yiladi.

Software rivojlantirish chiqarishni qo'llab-quvvatlash mazkur soha rivojining poydevori sifatida qabul qilingan tamoyildir.

SDN - dasturiy konfiguratsiyalanadigan tarmoqlar (Software Defined Network, SDN) tushunchasi xisoblash resurslarni virtualizatsiya qilish usulini nazarda tutgan xolda, tarmoqning boshqaruv pog'onasi ma'lumot uzatish qurilmalaridan ma'lumot uzatish tarmog'ini ifoda etadi.

Pervasive Screens - zamonaviy axborot texnologiyalari va Internet, umuman, xalqaro axborot tarmog'ida zamonaviy texnikani va ishlab chiqarish texnologiyalari rivojlanishi video tenologiyalari rivojlanishini nazarda tutgan xolda, foydalanuvchi uchun Watching whatever, wherever, whenever – qachon va qayerda bo'lishidan qat'iy nazar, ixtiyoriy narsani ko'rish imkoniyatini bildiradi.

Transportation - aqlli transport vositalari paydo bo'lishi (Ford, VW, GM, Toyota, Hyundai, Mazda, Audi, BMW, Mercedes kabi ishlab chiqaruvchilar tomonidan ishlab chiqarilishi boshlandi). Bunda inson xavfsizligi masalasi birinchi o'rinda deb, belgilanadi.

Umuman olganda, hozirgi kunda jamiyatni standart sanoatlashgan iqtisodiyotdan yangi iqtisodiyotga o'tishi kuzatilmoqda. Yangi iqtisodiyot mijozlar – foydalanuvchilar iqtisodiyoti hisoblanadi, shuning uchun jahon axborot va telekommunikatsiya sanoatini rivojlanishini asosiy omili keng ko'lamda yangi avlod xizmatlarini taqdim etish bo'lib kelmoqda.

Bulut texnologiyasi bu ommabop texnologiya bo'lib, unda foydalanuvchilar Internet-platformada IT-resurslarda ma'lumot kiritish yoki olish uchun ishlatadilar. Bu texnologiya ma'lumotlar va resurslarni onlayn-serverda saqlaydigan va foydalanuvchi to'g'ridan-to'g'ri kompyuterning qattiq diskida saqlash o'rniga xavfsiz foydalanish uchun ishlatiladi. Bulutli texnologiyalarining yana bir yaxshi tarafi bu online serverlardan dunyoning xohlagan nuqtasida turib ma'lumotlarni kiritish yoki qabul qilish mumkin. Bulutli texnologiyalarning turli xil xizmatlari mavjud bo'lib, ular juda mashhur va bugungi kunda dunyoda keng qo'llanilayotgan katta hajmdagi saqlash va uni zaxiralash, dasturlarni sinash va texnik xizmat ko'rsatish, ma'lumotlarni tahlil qilish va kerakli dasturlarni yetkazib berish mumkin.

Bugungi kunda uzluksiz ta'lim muammolari ko'plab olimlarni qiziqtirmoqda: ular turli xil yondashuvlar nuqtai nazaridan va turli jihatlarida ishlab chiqilmoqda. Shu bilan birga, nazariya va amaliyotda muammo bo'yicha qarashlar hali ham mavjud emas: LLL deganda, aslida nima tushuniladi? Shunday qilib, ushbu kontsepsiya bilan bog'liq bo'lgan 20 ga yaqin atamalar mavjud, jumladan: "uzluksiz ta'lim" (uzluksiz ta'lim), "uzluksiz ta'lim" (uzluksiz ta'lim), "doimiy ta'lim" (doimiy ta'lim), "qo'shimcha ta'lim" (weiterbildung), "LLL" tushunchasi "takroriy ta'lim" bilan chambarchas bog'liq bo'lib, bu ta'limni butun umri davomida "qismlarga bo'lib" olish, ta'lim muassasasida uzoq muddatli ta'lim amaliyotidan voz kechish, ishdan ajralgan holda o'qishni almashtirishni anglatadi. boshqa faoliyat bilan, asosan, mehnat bilan ta'lim. Bir qator atamalarda "kattalar ta'limi", "qo'shimcha ta'lim", "oliy ta'limdan keyingi ta'lim", "kompensator ta'lim" va boshqalar ham o'z

Darhaqiqat, LLLning mohiyatini tushunishda haligacha birlik yo'q, shuningdek, Faure ma'ruzasida bayon etilgan LLL g'oyasi amalda dunyoning hech bir ta'lim tizimida mavjud emasligi sababli. hali to'liq amalga oshirilgan bo'lsa-da, ba'zi ekspertlar LLLning yagona kontsepsiyasini yaratish imkoniyatiga shubha bilan qarashdi [8].

Biz bu masala bo'yicha ilmiy skeptitsizmni baham ko'rmaymiz, shu bilan birga muallif, ko'plab olimlar singari, bugungi kunda butun dunyoda amalda bo'lgan tushunchalarning hech biri pedagogik voqelikdan ajralgan uzluksiz ta'limning universal va mavhum mohiyatini aks ettirmasligini biladi. Uzluksiz ta'limning aniq dasturlari amaliyotga tatbiq etilayotgan bir paytda uning tushunchasi va mohiyatini ilmiy jihatdan aks ettirish nazariya darajasida davom etmoqda. Hozirgi vaqtda dunyoda uzluksiz ta'limning mohiyatini ko'rib chiqishning kamida uchta asosiy yondashuvi mavjud.

Birinchi yondashuv doirasida LLL butun umr davomida ta'lim sifatida ko'rib chiqiladi (uzluksiz ta'lim, bundan keyin LLL). Shunday qilib, birinchi yondashuv R.Deyv tomonidan berilgan ta'rifda o'z aksini topgan: "Uzluksiz ta'lim – bu shaxsning butun umri davomida hayot sifatini oshirish maqsadida amalga oshiriladigan shaxsiy, ijtimoiy va kasbiy rivojlanish jarayonidir. Bu keng qamrovli va birlashtiruvchi g'oya, jumladan, rasmiy, norasmiy va norasmiy ta'limdir"[5]. LLL paradigmasi jamiyatni axborotlashtirish, jahon jarayonlarining globallasuvi va jadal ilmiy-texnikaviy taraqqiyot sharoitida bilim, ko'nikma va malakalarni (kompetensiyalarni) takomillashtirish maqsadida doimiy ravishda olib boriladigan har qanday maqsadli o'qitishni o'z ichiga oladi.

LLL kontsepsiyasini shakllantirish va qo'llash jarayonida uzluksiz ta'limni tashkil etishning asosiy tamoyillari ishlab chiqilgan:

- "jamiyatning barcha a'zolari tomonidan yangi asosiy bilim, ko'nikma va ko'nikmalarga ega bo'lish" - insonning butun hayoti davomida shaxsning ijtimoiy moslashuvi uchun zarur bo'lgan bilimlarni olish va yangilashdan universal foydalanishni ta'minlash;

- “Inson resurslariga investitsiyalar hajmini oshirish” - moliyalashtirishning yangi mexanizmlarini izlash va kiritish, moliyalashtirish manbalari doirasini kengaytirish, resurs ta’minotini birlashtirish;

- “ta’limning innovatsion usullarini ishlab chiqish” - qabul qilingan o’qitish usullarini o’zgartirish, ularni zamonaviy sharoitlarga moslashtirish, o’qituvchilarning yangi avlodini shakllantirish;

- “o’zlashtirilgan bilimlarni baholashning yangi tizimini shakllantirish” – fuqarolar va ish beruvchilar uchun ham, davlat malaka tizimi uchun ham maqbul bo’lgan har qanday shakldagi ta’lim natijalarini baholash va akkreditatsiya qilish tizimini ishlab chiqish;

- “ustozlik va o’quv konsalting markazlarini rivojlantirish” – jamiyatning istalgan a’zosining ehtiyojlarini qondirishga yo’naltirilgan uzluksiz ta’lim tizimini axborot bilan ta’minlash mexanizmlarini yaratish;

- “ta’limni uyga yaqinlashtirish” - axborot ta’lim texnologiyalaridan keng foydalanish, masofaviy ta’lim tizimini rivojlantirish [9].

**Xulosa va takliflar.** Hozirgi davrda ta’lim sohasida innovatsion faoliyatni huquqiy tartibga solish sohasida bir qator muammolar mavjud bo’lib, ularning asosiylari innovatsion faoliyatni tartibga soluvchi yagona asosiy qonunning ishlab chiqilmaganligi natijada innovatsion faoliyatni tartibga solishning qonun doirasida tasdiqlamaganligi tufayli innovatsion tushuncha, innovatsion faoliyat va boshqa atamalarni tushunishda ko’p nomuvofiqliklar mavjud.

#### **Foydalanilgan adabiyotlar**

1. Begimkulov U.SH. Pedagogik ta’limda zamonaviy axborot texnologiyalarini joriy Etishning ilmiy-nazariy asoslari Monografiya. -T.: Fan, 2007.
2. G’ayratovich, E. N. (2022). The Theory of the Use of Cloud Technologies in the Implementation of Hierarchical Preparation of Engineers. *Eurasian Research Bulletin*, 7, 18-21.
3. Ergashev, N. (2022, May). FEATURES OF MULTI-STAGE TRAINING OF TEACHERS'CONTENT TO PROFESSIONAL ACTIVITIES USING CLOUD TECHNOLOGY IN THE CONDITIONS OF DIGITAL EDUCATION. In *International Conference on Problems of Improving Education and Science* (Vol. 1, No. 02).
4. Ergashev, N. (2022, May). THEORETICAL STAFF TRAINING USING CLOUD TECHNOLOGY IN CONTINUING EDUCATION. In *International Conference on Problems of Improving Education and Science* (Vol. 1, No. 02).
5. Ergashev, N. (2022, May). THEORY OF TRAINING OF PEDAGOGICAL PERSONNEL IN HIGHER EDUCATION USING CLOUD TECHNOLOGIES IN THE CONDITIONS OF DIGITAL EDUCATION. In *International Conference on Problems of Improving Education and Science* (Vol. 1, No. 02).

6. Ergashev, N. (2022, May). PROBLEMS OF DIGITAL EDUCATION IN PEDAGOGICAL THEORY AND PRACTICE. In *International Conference on Problems of Improving Education and Science* (Vol. 1, No. 02).
7. Ergashev, N. (2022, May). PROBLEMS OF USING DIGITAL EDUCATION IN PEDAGOGICAL THEORY AND PRACTICE. In *International Conference on Problems of Improving Education and Science* (Vol. 1, No. 02).
8. Ergashev, N. (2022, May). PROBLEMS OF DIGITAL EDUCATION IN PEDAGOGICAL THEORY AND PRACTICE. In *International Conference on Problems of Improving Education and Science* (Vol. 1, No. 02).
9. Gayratovich, E. N., & Yuldashevna, T. O. (2020). Use of visualized electronic textbooks to increase the effectiveness of teaching foreign languages. *European Journal of Research and Reflection in Educational Sciences Vol, 8, 12.*

## UZLUKSIZ TA'LIM SHAROITIDA MUXANDISLAR MALAKASINI OSHIRISHNI RIVOJLANTIRISHNING METODIK SHARTLARI

*Ergashev Nuriddin G'ayratovich*  
*Qarshi muhandislik-iqtisodiyot instituti*  
*Axborot texnologiyalari kafedrasida dotsenti*

**Annotatsiya.** Ushbu maqolada, uzluksiz ta'lim sharoitida muxandislar malakasini oshirishni rivojlantirishning metodik shartlari nazariy tahlil qilib o'tilgan. Bundan tashqari, raqamli ta'lim sharoitida bulutli texnologiyalar yordamida o'qituvchilar tarkibini kasbiy faoliyatga ko'p bosqichli tayyorlash xususiyatlari va amalga oshirishdagi muammolar keltirilgan.

**Kalit so'zlar:** raqamli ta'lim, bulutli texnologiyalar, kasbiy faoliyat, ko'p bosqichli tayyorlash, distance learning, distance education, e-learning va m-learning.

**Аннотация.** В данной статье проведен теоретический анализ методических предпосылок повышения квалификации инженеров в условиях повышения квалификации. Кроме того, представлены особенности и проблемы реализации многоуровневой подготовки педагогического состава к профессиональной деятельности с использованием облачных технологий в условиях цифрового образования.

**Ключевые слова:** цифровое образование, облачные технологии, профессиональная деятельность, многоуровневое обучение, distance learning, distance education, e-learning va m-learning.

**Abstract.** In this article, a theoretical analysis of the methodological conditions for the development of professional development of Engineers in conditions of continuing education is made. In addition, the features of multi-stage training of teachers ' content for professional activities using cloud technology in digital learning conditions and the problems in their implementation are presented.

**Keywords:** digital education, cloud technology, professional activity, multi-stage training, distance learning, distance education, e-learning and m-learning.

**Kirish.** Ko'pgina zamonaviy kompyuter foydalanuvchilari va mobil qurilmalar kundalik hayotimizda mustahkam o'rin olgan internetsiz hayotni endi tasavvur qila olmaysiz. Yaqinda, yangi bulutli texnologiyalar, ular kompyuter tizimlarining klassik modellaridan ancha farq qiladi, garchi ular ba'zi jihatlari bilan o'xshash printsiplarga muvofiq ishlaydi. Biroq, "bulut" tushunchasi ko'pchilik uchun tanish bo'lsa ham, hali ham tushunarsiz bo'lib qolmoqda.

Bulutli hisoblash nima? Agar biz kontseptsiya haqida gapiradigan bo'lsak oddiy til, Aytishimiz mumkinki, ushbu turdagi texnologik yechimlar asosan ma'lumotlarni, dasturiy ta'minotni yoki maxsus xizmatlarni amalda ishlatmasdan saqlash va ulardan foydalanishni nazarda tutadi. Boshqacha qilib aytganda, bulutli texnologiyalardan foydalanish faqat kompyuter terminali yoki mobil qurilmaning sof hisoblash resurslaridan foydalanish imkonini beradi.

Jahonda hozirgi davrda innovatsion iqtisodiyotni shakllantirishning zaruriy sharti xodimlarning bilim, malaka va ko'nikmalarini doimiy ravishda davr talablariga muvofiq ravishda yangilab turish tizimini yaratish lozim bo'ladi. Iqtisodiyotga zamonaviy ilm fanni talab darajasidagi texnologiyaning o'rnatish kadrlar malakasiga, o'zlashtirishiga, kasbiy faoliyatiga zamonaviy ishlab chiqarishni talablarni taqozo etadi [1]. Axborotlashgan jamiyatining texnologik negizini global axborot infratuzilmasi tashkil etadi: uning asosini telekommunikatsiya tarmoqlari hamda texnologiyalari shakllantiradi, bu esa o'z o'rnida mamlakat iqtisodiyotini rivojlanishida muhim ahamiyatga ega. Shuning bilan birga, bilimlarga asoslangan jamiyatning negizini tashkil etuvchi zamonaviy texnologiyalarga tayangan ta'lim tizimi shakllantirilishi hozirgi sharoitda alohida ahamiyat kasb etadi.

**Mavzuga oid adabiyotlarning tahlili.** Umuman olganda, bunday modellarni joriy etish haqida so'zlashuvlar o'tgan asrning 60-yillari oxiridan beri davom etmoqda. Keyin butun dunyo bo'ylab kompyuter tizimlarining hisoblash quvvatidan jamoat yordami ko'rinishidagi tashkilot bilan foydalanish kontseptsiyasi paydo bo'ldi, uning mualliflari Jozef Liklider va Jon Makkarti edi. Keyingi qadam 1999 yilda obuna orqali taqdim etiladigan veb-saytlar ko'rinishidagi CRM tizimlarini joriy etish bo'ldi, bu esa Internet korporatsiyasi orqali hisoblash resurslariga kirishni ta'minladi. Faqat 2006 yilda, Elastic Compute Cloud loyihasining paydo bo'lishi tufayli ular bulutli texnologiyalar va xizmatlarni to'liq miqyosda joriy etish haqida jiddiy gapira boshladilar. Tabiiyki, bugungi kunda hamma uchun tanish bo'lgan xizmatning ishga tushirilishi hisoblash resurslari bilan ta'minlashda muhim rol o'ynadi. Google ilovalari 2009 yilda o'tkazilgan.

R. Nurutdinov fikriga ko'ra, "mamlakat butun aholisi yetarlicha ma'lumotga ega bo'lgan taqdirdagina, har kim istisnosiz o'zini munosib rivojlantirish, o'z qiziqishi va qobiliyatlarini ochib berish imkoniyatiga ega bo'lsagina taraqqiyot va farovonlik yo'ldan borishi mumkin deb ta'kidlaydi. Shuning uchun Texnika oliy

o'quv yurtlari ta'limining barcha darajalarida tubdan islohatni amalga oshirishni talab qiladigan keng ijtimoiy jarayon sifatida uzluksiz ta'lim g'oyasiga asoslangan juda keng yondashuvni davr talablariga muvofiq ravishda amalga oshirish davr talabi hisoblanadi. Ta'limning maqsad va vazifalarini tizim sifatida, uning alohida bosqichlarining vazifalarini qayta ko'rib chiqish zaruriyati paydo bo'ladi. Ta'limning insoniy va ijtimoiy o'rni, uning ijtimoiy institut sifatida har bir inson va butun jamiyat hayotidagi o'rni haqidagi an'anaviy g'oyalarni qayta ko'rib chiqish kerak" [4].

**Tadqiqot metodologiyasi.** Zamonaviy bulut xizmatlari. Bulutli texnologiyalar bozori sezilarli o'zgarishlarga duch keldi. Masala faqat hisoblash resurslarini ta'minlash bilan cheklanib qolmadi.

Yangi bulutli texnologiyalar va xizmatlar paydo bo'la boshladi, ularni bugungi kunda shartli ravishda bir nechta katta toifalarga bo'lish mumkin: bulutli ma'lumotlarni saqlash; o'yin portallari; virusga qarshi platformalar; dasturiy ta'minot veb-interfeysga asoslangan. Ushbu guruhlarining har biri ko'plab kichik toifalarni o'z ichiga oladi, lekin umumiy ma'noda, ularning barchasi bir xil printsiplarga amal qiladi.

**Tahlil va natijalar.** Bulutli texnologiyalar haqida gap ketganda, ularning bulutli xizmat ko'rsatish modellari turlari bo'yicha bo'linishini aytib o'tish mumkin emas. Ular orasida bir nechta asosiy guruhlar mavjud:

- Xususiy bulut - bu faqat bitta tashkilot yoki bir nechta foydalanuvchiga ega korxonalar yoki sherik kompaniyalar (pudratchilar) tomonidan foydalaniladigan alohida infratuzilma bo'lib, ular tashkilotning o'ziga tegishli bo'lishi yoki uning yurisdiksiyasidan tashqarida bo'lishi mumkin.

- Ommaviy bulut - bu umumiy foydalanish uchun mo'ljallangan tuzilma va odatda egasi (xizmat ko'rsatuvchi provayder) tomonidan boshqariladi.

- Umumiy bulut - bu umumiy manfaatlar yoki maqsadlarga ega bo'lgan foydalanuvchilar guruhlarini uchun mo'ljallangan tashkiliy tuzilma.

- Gibril bulut - bu yuqoridagi ikki yoki undan ortiq turlarning kombinatsiyasi bo'lib, ular tuzilishda noyob mustaqil ob'ektlar bo'lib qoladi, lekin ma'lumotlarni uzatish yoki ilovalardan foydalanish uchun qat'iy belgilangan standartlashtirilgan qoidalarga muvofiq o'zaro bog'langan.

Xizmat modeli turlari. Alohida-alohida, xizmat modellarini tasniflash metodologiyasini, ya'ni bulut xizmati foydalanuvchiga taqdim etishi mumkin bo'lgan barcha vositalar va vositalar to'plamini ajratib ko'rsatish kerak.

Bulutli xizmat bloklari. Bulutli texnologiyalar butun kompleksning ishlashida foydalanuvchilarning minimal ishtirokini nazarda tutganligi sababli va o'rta dasturlardan foydalanish orqali bir-biri bilan o'zaro ta'sir qiluvchi ko'plab texnologik kombinatsiyalardan iborat modellar bo'lganligi sababli, bunday xizmatlarni alohida ko'rib chiqishning ushbu bosqichida biz har qanday tizimning ba'zi muhim tarkibiy qismlarini ajratib ko'rsatishimiz mumkin. Qo'ng'iroq bloklari qabul qilinadigan dasturiy-apparat kompleksi:

• O'z-o'ziga xizmat ko'rsatish portali - foydalanuvchiga qo'shimcha ma'lumotlarni ko'rsatgan holda ma'lum bir xizmat turiga buyurtma berish imkonini beruvchi vosita (masalan, ISSA uchun bu buyurtma virtual mashina protsessor turini, hajmini belgilash tasodifiy kirish xotirasi va qattiq disk yoki undan foydalanishni rad etish).

• Xizmatlar katalogi - bu avtomatlashtirishni uzatish orqali yaratilgan xizmatni real hayotdagi kompyuter tizimlarida va ma'lum turdagi dasturiy ta'minot bilan sozlash imkoniyatiga ega bo'lgan asosiy xizmatlar va yaratish uchun tegishli shablonlar to'plami.

• Orchestrator - bu har bir xizmat uchun shablon tomonidan taqdim etilgan bajarilgan operatsiyalar harakatlarini boshqarish uchun maxsus vosita.

• Billing va billing - foydalanuvchiga ko'rsatilgan xizmatlarni hisobga olish, moliyaviy masalalarni muvofiqlashtirish uchun to'lov uchun hisob-kitob qilish.

Axborot-kommunikatsiya texnologiyalarini ta'lim sifatini oshirishdagi o'rnini Inobatga olgan xolda, "Ta'limda Internet texnologiyalari" moduli zamonaviy Internet texnologiyalari doirasida tinglovchilarda kerakli nazariy, amaliy va malakaviy ko'nikmalarga ega bo'lish, kasbiy maxoratlarini mehnat faoliyati davrida oshirish imkonini beradi va bilimlarni soxaning ishlab chiqarish korxonalarida, amaliyotda qo'llashga yo'naltirilgan, ko'nikmalar va bilim berishga asos bo'lib, ishlab chiqarish, ilmiy – tadqiqot va loyixalash ishlarini yuqori saviyada amalga oshirishni ta'minlaydi.

Sivilizatsiyaning rivojlanish istiqbollari axborot ishlab chiqish, tarqatish va iste'mol qilishga asoslangan jamiyatni shakllantirish bilan bog'liq bo'lgan afzallik va kamchiliklarni insoniyat qay darajada tez va to'g'ri baholashiga bog'liqdir. Industrial jamiyatning axborot jamiyatga davrida davlatning iqtisodiy qudrati axborot mustaqilligidadir.

Zamonaviy vositalariga ega bo'lish darajasi va axborot-kommunikatsiya infrastrukturasi rivojlanishi ko'rsatkichlari bilan tavsiflanadi. Zamonaviy dinamik bozor iqtisodiyotni investitsion iqlimining muhim omili va biznes rivojlanishining zarur sharti bo'lgan aloqa va telekommunikatsiyalarning ishonchli tizimisiz yaratish mumkin emas. Aloqa xizmatlari jahon bozorining zamonaviy holati chuqur strukturaviy o'zgarishlar bilan tavsiflanadi.

Telekommunikatsion uskunalarni kompyuterlashtirish milliy aloqa tizimlarini xususiyashtirish jarayoni, bozorda yirik firma operatorlar paydo bo'lishi bilan parallel avishda ketmoqda, bu esa raqobatni kuchaytirishga olib keladi. Natijada telekommunikatsion xizmatlarga narxlar pasayadi, ularning assortimenti kengayadi, foydalanuvchilar esa, tanlash imkoniyatiga ega bo'ladilar.

Ushbu omillar turli xil bilim va amaliyot sohalaridagi olimlar va mutaxassislarining diqqat e'tiborini aniqlaydi: pedagogika, psixologiya, davlat boshqaruvi, global tadqiqotlar, falsafa, sotsiologiya, informatika, iqtisodiyot va boshqalar, hozirgi davrda uzluksiz ta'lim muammolariga qaratilgan [3].

Uzluksiz ta'limning nazariy va amaliy muammolari axborotlashgan jamiyat uchun muhim ahamiyatga ega. 2022-2026 yillarga mo'ljallangan Yangi

O'zbekistonning Taraqqiyot strategiyasini "Inson qadrini ulug'lash va faol mahalla yili"da amalga oshirishga oid davlat dasturiga muvofiq "zamonaviy innovatsion iqtisodiyotning raqobatbardoshlik darajasi tobora professional kadrlar sifati, ularning ijtimoiylashuvi va hamkorlik darajasi bilan belgilanadi.

Misol uchun, Internet Of Everything (IoE) tamoyili asosida tashkillashtiriladigan Internet of Things (IoT) tarmoq modelini tadbiiq etilishi yaqin vaqt ichida kompaniyalar va tashkilotlar tomonidan \$40mld.lik xarajatni nazarda tutar ekan. Umumiy xolda, jaxon xamjamiyatining ilg'or taxlilchilar tomonidan aniqlangan tendetsiyalarga quyidagilar kiritilgan (2015 yil xolatiga):

1. "Datafy now" – ma'lumotlarni raqamli ko'rinishda yetkazish, qayta ishlash, taqdim etish va xk. Kabilarni amalga oshirishni nazarda tutgan xolda, tarmoq imkoniyatlarini oshirish va jamlash. Bunda tashkilot va muassasalar ma'lumotlarni real vaqtda olishga imkoni nazarda tutiladi;

2. "Cloud" – Bulutli hisoblashlar yangi konsepsiya sifatida takomillashayotgan Internet vositasida foydalanuvchilarga ihtiyoriy xizmatga istalgan joydan bog'lanish imkoniyatlarini beruvchi muhit sifatida e'tirof etiladi. Hozirgi kunga kelib, ko'plab mutaxassislar «bulut» o'z imkoniyatlar borasida Internetdan ham ustunlik qiladi, degan fikrga ega bo'lmoqdalar. Bulutli hisoblash texnologiyasining taraqqiy topishi uning moslashuvchanligi va shaffofligi bilan bir qatorda, samara, saqlash resurslari, hisoblash resurslari, malumot va axborotlarni taminlaydigan universal kommunikatsiya infrastrukturani yaratishda asosiy omil bo'layotganiga olib keldi.

3. Mobile - yangi iqtisodiyot global iqtisodiyot, innovatsion iqtisodiyot, informatsion iqtisodiyot, virtual iqtisodiyot tushunchalari bilan uzviy bog'liq. Yangi iqtisodiyotda Internet va mobil aloqa kabi texnologiyalar katta ahamiyatga ega. Internet va mobil aloqaning rivojlanishi, hamma yerda tarqalishi va ulardan jamiyat hayotining turli sohalarida keng foydalanish, xizmat ko'rsatuvchilar orasida raqobatni keltirib chiqaradi.

Ta'lim tizimi faoliyati amaliyotida amalga oshirilayotgan ta'lim paradigmasi, strategiyasi sifatida uzluksiz ta'limning ahamiyati, muhimligi, dolzarbligi va istiqbollari uzluksiz ta'limni nazariy tushunish va uzluksiz ta'limning kategoriyaviy va metodik rivojlanishini belgilaydi [4].

Bundan tashqari, hodisa o'zining murakkabligi va ko'p qirraliligi tufayli, hozirgi davrda uzluksiz ta'limning mohiyatiga yagona universal yondashuvni ishlab chiqish imkoniyati mavjud emasligi sababli, har bir tadqiqotchi hech bo'lmaganda uzluksiz ta'limni ko'rib chiqadigan va tavsiflaydigan metodik koordinatalarni tanlashi lozim bo'ladi. Koordinatalar tizimi to'g'risida qaror qabul qilib, ta'limni ham umumiy, ham alohida jihatlarini ko'rib chiqish va tavsiflash mumkin, "ta'limning bunday jihatlariga o'z munosabatini bildirish sifatida: barchani jalb qilish, ya'ni yagona maqsad yo'lida birlashish va butun aholini, uning barcha ijtimoiy-demografik guruhlarini qamrab olish; uzluksizligi, ya'ni, umumiy ijtimoiy maqsadlar va ularni amalga oshirish usullarining vaqt va makonda doimiyligi yoki o'zgaruvchanligi; o'ziga xos xususiyatlari, ya'ni, har bir

shaxsning vaqtini, turlarini, ehtiyojlarini yoʻnaltirishni hisobga olgan holda"vmvlga oshiriladi [5].

**Xulosa va takliflar.** Shunday qilib, bulutli texnologiyalar texnika oliy taʼlim muassasalarida innovatsion kasbiy faoliyat uchun boʻljak muxandislarni iyerarxik tayyorlashni tashkil etish doirasida uzluksiz taʼlimning mohiyati va muammolarini koʻrib chiqishning uslubiy asoslarini aniqlash zaruriyatini keltirib chiqaradi[6].

#### **Foydalanilgan adabiyotlar.**

1. Begimkulov U.SH. Pedagogik taʼlimda zamonaviy axborot texnologiyalarini joriy Etishning ilmiy-nazariy asoslari Monografiya. -T.: Fan, 2007.
2. Gʻayratovich, E. N. (2022). The Theory of the Use of Cloud Technologies in the Implementation of Hierarchical Preparation of Engineers. Eurasian Research Bulletin, 7, 18-21.
3. Ergashev, N. (2022, May). FEATURES OF MULTI-STAGE TRAINING OF TEACHERS'CONTENT TO PROFESSIONAL ACTIVITIES USING CLOUD TECHNOLOGY IN THE CONDITIONS OF DIGITAL EDUCATION. In International Conference on Problems of Improving Education and Science (Vol. 1, No. 02).
4. Ergashev, N. (2022, May). THEORETICAL STAFF TRAINING USING CLOUD TECHNOLOGY IN CONTINUING EDUCATION. In International Conference on Problems of Improving Education and Science (Vol. 1, No. 02).
5. Ergashev, N. (2022, May). THEORY OF TRAINING OF PEDAGOGICAL PERSONNEL IN HIGHER EDUCATION USING CLOUD TECHNOLOGIES IN THE CONDITIONS OF DIGITAL EDUCATION. In International Conference on Problems of Improving Education and Science (Vol. 1, No. 02).
6. Ergashev, N. (2022, May). PROBLEMS OF DIGITAL EDUCATION IN PEDAGOGICAL THEORY AND PRACTICE. In International Conference on Problems of Improving Education and Science (Vol. 1, No. 02).
7. Ergashev, N. (2022, May). PROBLEMS OF USING DIGITAL EDUCATION IN PEDAGOGICAL THEORY AND PRACTICE. In International Conference on Problems of Improving Education and Science (Vol. 1, No. 02).
8. Ergashev, N. (2022, May). PROBLEMS OF DIGITAL EDUCATION IN PEDAGOGICAL THEORY AND PRACTICE. In International Conference on Problems of Improving Education and Science (Vol. 1, No. 02).
9. Gayratovich, E. N., & Yuldashevna, T. O. (2020). Use of visualized electronic textbooks to increase the effectiveness of teaching foreign languages. European Journal of Research and Reflection in Educational Sciences Vol, 8, 12.

#### **ОБРАЗ ВОҚЕЛИКНИНГ БАДИИЙ ИНЪИКОСИ**

*Имомова Гулчехра*  
*Қариш давлат университети доценти*

**Abstract.** Образ бадий асарнинг яхлитлигини, бутунлигини ушлаб турувчи муҳим эстетик категория бўлиб, унинг хатти-ҳаракати, фаолияти ижодкор айтмоқчи бўлган ғоявий концепциянинг тўлиқ ифодаланишига имкон беради. Шу боис ҳақиқий ижодкор ўзи яратаётган образнинг барча қирраларини мукамал очилишига ҳаракат қилади. Образ сатҳидаги бадий синтез ҳодисаси ана шундай имконият ҳисобланади.

**Калит сўзлар:** дoston, бадийлик, шоир, образ, тарихий, адабиёт.

**Abstract.** An image is an important aesthetic category that maintains the integrity and integrity of an artistic work, and its behavior and activity allow the full expression of the ideological concept that the creator wants to express. Therefore, a real artist tries to reveal perfectly all aspects of the image he is creating. The phenomenon of artistic synthesis at the image level is such an opportunity.

**Key words:** epic, artistic, poet, image, historical, literature.

**Аннотация.** Образ является важной эстетической категорией, поддерживающей целостность и целостность художественного произведения, а его поведение и деятельность позволяют в полной мере выразить тот идейный замысел, который хочет выразить творец. Поэтому настоящий художник старается идеально раскрыть все стороны создаваемого им образа. Такой возможностью является феномен художественного синтеза на уровне образа.

**Ключевые слова:** эпос, художественный, поэт, образ, исторический, литература.

**Кириш (Introduction).** Образлар сатҳидаги бадий синтезнинг тарихий илдизлари адабиётимиз меросининг қадимий даврларига бориб тақалади. Алишер Навоийнинг “Фарҳод ва Ширин” достонида шоир ўзи яратмоқчи бўлган Фарҳод образида беш хислат мавжуд бўлишини алоҳида таъкидлаган эди.

Анга фарзона Фарҳод исм қўйди,  
Ҳуруфи маъзаин беш қисм қўйди.  
Фироқу рашку ҳажру оҳ ила дард,  
Бирар ҳарф ибтидодин айлабон фард.<sup>[1]</sup>

Модомики, Алишер Навоий XV асрадаёқ Фарҳод қиёфасида беш хислат мужассам бўлишини истаган экан, бу образ сатҳидаги бадий синтезнинг ўзига хос кўринишини ташкил этади. Бундай маҳоратни барча ижодкорлардан қидириб топиш мумкин эмас. Образ сатҳидаги бадий синтезга адабиётимиз тарихида Навоий сингари улкан даҳоларгина тўла эришган. Кейинчалик реалистик адабиётда воқеликни тўла тасвирлаш, кишилар ўртасидаги мураккаб муносабатларни бутун драматизми билан акс эттириш эҳтиёжи намоён бўла бошлади.

Адабиётшунос З. Исомиддинов “Навоийнинг идеали” мақоласида Ҳазрат Алишер Навоий кимни идеал деб билган, деган саволни ўртага

<sup>1</sup> Алишер Навоий. Мукамал асарлар тўплами. 20 томлик, 8-том. – Тошкент: Фан, 1991. – 67 б.

ташлайди ва “бунга икки хил жавоб бор”, – деб изоҳлайди.<sup>[2]</sup> Олимнинг фикрига кўра, Навоийнинг Муҳаммад алайҳиссаломни идеал деб билганлигини асослашнинг ҳожати йўқ. Дарҳақиқат, устози Жомийни пир деб билган ва Нақшбандия тариқатини қабул қилган зот бошқача йўл тутмаслиги табиий ва ишонарли. Иккинчидан, Алишер Навоийнинг идеали ҳам Фарҳод, ҳам Расули акрам. Олим бунинг сабабларини пайғамбарларни образ сифатида тасвирлаш мумкин эмас, яъни Расулуллоҳ ҳақида адабиётда бадиий тўқимага ўрин берилмайди, суратлари чизилмайди, театр сахнаси ва кинофильмларда овозлари берилмайди, деб изоҳлайди.

Навоий наът ғазаллари ва ривоятларида энг гўзал ахлоқ эгаси ва хулқларни камолга етказиш учун юборилган пайғамбаримизни улуғлаган. Навоий пайғамбаримизга хос бўлган фазилатларнинг айримларини Фарҳод образига сингдирган. Мақолада пайғамбаримиз билан боғлиқ воқеаларнинг “Фарҳод ва Ширин “ достонида Фарҳодга кўчирилиши аниқ мисоллар билан исботлаб берилган.

**Мавзуга оид адабиётларнинг таҳлили (Literature review.** Навоийгача яратилган “Хамса”ларда бундай ҳол кузатилмайди, чунки уларда Фарҳод бош қаҳрамон сифатида танланмаган. Бу фақат улуғ шоирнинг юксак ақл-тафаккур ва тахайюлоти натижасида яратилган бетакрор образдир.

Юсуф бадиий адабиётимиздаги фаол, оммалашган образлардан бири. Қуръони Каримда, шундан сўнг яратилган “Қиссаси Рабғузий”, Жомий ва Лутфий қаламига мансуб “Юсуф ва Зулайҳо” дostonларида, Гётенинг “Зулайхонома”сида бу зот ҳақида ҳикоя қилинган.

Носируддин Рабғузий мазкур асарни ёзишда фақат Қуръон билан чекланиб қолмаган, туркий халқлар оғзаки ижоди ва адабий манбаларидан ҳам фойдаланган. Муаллиф асарнинг бошланишида бу ҳақида ёзади: “Уғон (Тангри) изимиз (Худо) китоби қадим, Қуръони азим мунаввари карим ичинда хабар берур, ёрлиқар (фармон) Нахну нақуссу алайка аҳсанал-қасаси (Биз сенга энг яхши қиссани баён қилмоқчимиз.<sup>[3]</sup> Муаллиф Юсуф қиссасининг “энг яхши” эканлигини тўққиз хил жавоб билан изоҳлаб беради.

Нима учун айнан мана шу образ адабиётда бошқаларига нисбатан кўпроқ тарқалганлигини қуйидагича изоҳлаш мумкин. Юсуф пайғамбарнинг ҳаёти Қуръонда бошқа пайғамбарлар ҳаётига қараганда кенг, батафсил яратилган. Иккинчидан, бу зотнинг ҳаётлари севги-муҳаббат билан боғлиқ лавҳаларнинг мавжудлиги. Юсуф алайҳиссалом ҳаёти воқеалар якунида худди халқ эртақларидагидек қаҳрамонларнинг “муроду мақсадларига етиш”лари билан тугалланиши, у зотнинг ҳаётлари халқ эртақларига ўхшаб кетиши, воқеалардаги кучли драматизм, ҳам оилавий, ҳам ижтимоий ҳаётнинг акс эттирилиши. Албатта, бу бизнинг қарашларимиз, холос. Юсуф образи форсий ва туркий адабиётда шу даражада кенг тарқалганки, ижодкорлар XX аср адабиётида ҳам бу образга мурожаат қилишмоқда.

<sup>2</sup> Қаранг: Исомиддинов З. Шавқи наво. – Тошкент: Tamaddun, 2021. – 12-33 б.

<sup>3</sup> Носируддин Бурҳонуддин Рабғузий. Қиссаси Рабғузий. –Тошкент: Ёзувчи, 1990. – 103 б.

Адабиётшунос ва ёзувчи Улуғбек Ҳамдамнинг ҳам худди шу ном билан аталадиган асари мавжуд. Унда Юсуф ва Зулайҳо бозорга киришади, аммо бозордан чиқиб кетиш йўлини топа олишмайди. Асар бошдан-охир рамзий-мажозийликка йўғрилган. Уларнинг бир-бирларини йўқотиб қўйишлари, чойхоначи томонидан бозордан фақат қабристон орқали чиқиш мумкинлиги, Зулайҳонинг тилла буюмлар сотиладиган дўконда пайдо бўлиб қолиши, Юсуфнинг бозорбоши бўлиши, барча-барча воқеалар рамзий-мажозий характерга эга. Асарда бўлиб ўтадиган воқеалар синчковлик билан кузатилса, машҳур қиссанинг бадий синтези эканлиги сезилади. Ижодкорнинг вазифаси барча замонларда бир хил бўлган. Инсонни тўғри йўлга бошлаш, хидоят йўлини кўрсатиш, уни чин саодатга бошлаш демакдир.

Шарқ халқлари адабиётларида Ибн Синогача ва ундан кейин ҳам хаёлий сайр, илоҳий олам тасаввурлари воситасида асар ёзиш анъана бўлган. Эроншунос олим Э.Блошэ «Илоҳий комедия»нинг шарқий манбалари» мақоласида келтиришича, Дантенинг «нариги дунё»га саёҳати Зардушт динидаги тақводор Вираф тушларининг акс - садосидир. Шоир буни ислом ақидалари орқали қабул қилган бўлиши керак, дея таъкидлайди олим<sup>[4]</sup>.

Шарқ халқлари орқасида араб, форс ва туркий тилларда кенг тарқалган «Меърожнома» деб номланган яратмалар шундай асарлардандир. Уларда Муҳаммад Мустафо Пайғамбарнинг осмонга кўтарилиб, Аршда Худо даргоҳига ташрифи дўзаху жаннатни айланиб чиққани, гуноҳкорларнинг укубату ҳасратлари, покдомон руҳларнинг эса беҳиштдаги роҳат - фароғатлари куйланади.

Диний эзгу мақсадларни кўзлаб, ислом динини янада мустаҳкамлаш каби улуғ ниятда битилган бу хаёлий - илоҳий қиссаларда зўр эхтирос билан яратилган эпизодлар сон - саноксиз.

X аср шоири Шайх Авҳаддин Кирмонийнинг «Мисбоҳул арвоҳ» (Руҳлар чироғи) асарида ҳам хаёлий - илоҳий саёҳат воситаси орқали аллегорик маъно - мазмун ўз ифодасини топган.

Академик А.Веселовский фикрича, бундай асарлар ўрта аср христиан адабиётида ҳам, Шарқда ҳам кўп бўлган. Чунончи, руҳлар гўдаклигида у дунёга олиб кетган бола ҳақидаги осетин эртаги, ўлдирилган акасини излаб, дўзахга йўл олган Кубайко исмли қиз тўғрисидаги татар халқ эртаги ва баъзи хинд афсоналари «Илоҳий комедия» асарининг муштарак шаклга оид параллелларини ташкил этадилар<sup>[5]</sup>.

IX асрда яшаб ижод этган улуғ мутафаккир, буюк инсонпарвар шоир Абу Аълоал - Мааррий «нариги дунё» тўғрисидаги диний афсоналардан кенг фойдаланиб, «Рисолатул –уфрон», («Миннатдорлик мактублари»), «Рисолатул малоик» («Малоикалар (фаришталар хабари)» дostonларини ёзиб, уларда замонасининг жоҳил, нодон руҳонийларини, ҳовлиқма, лақма

<sup>4</sup> Қаранг: «Арабская средневековая культура и литература» (Статьи зарубежных ученых). – Москва.: Наука, 1978. – 204 с.

<sup>5</sup> Қаранг: «Дантевская чтения». – Москва: Наука, 1973. – 115-116 с.

одамларни сатирик тарзда мазах қилган. Абу Аъло гўё у дунёга саёхат қилиб, ўз муҳолифларини учратиб қолади. Уларнинг аҳволи, дўзах дарвозабони иблис Молик қилаётган ишларни бевосита кузатади. Ва ўзининг ёвуз, иккиюзламачи нокасларга нисбатан нафратини талқин этади<sup>[6]</sup>.

Шарқнинг атоқли санъаткорларидан бири Абулмажид Санойининг «Сайрул ибод илал маод» («Бандаларнинг сайр қилиб, ўз жойларига қайтишлари») достони бунинг яна бир ёрқин мисолидир. Туб мазмуни, образлари ва тузилиши билан бу асар «Илоҳий комедия»га ҳам шаклан, ҳам мазмуни билан яқиндир. Шарқшунос олим профессор Е.Бертельс ўз вақтида бу асарга илмий жамоатчилик эътиборини қаратган ва анча батафсил таҳлил қилган эди<sup>[7]</sup>.

Қатор фалсафий ҳамда орифона дostonлари билан шуҳрат қозонган Санойи Балхий (XI-XII асрлар)нинг мазкур асари 23 фасл, муқаддима ва хотима бобларидан иборат. Унда шоирнинг ҳаёлан нариги дунёга саёхати тасвирланган. «Дўзах» қатламларидаги азоб - қийноқлар манзараси чизилади. Муқаддимада ўсимлик жони («нафси нумўя»), ҳайвон жони («руҳи ҳайвоний»), инсоний руҳ ҳақида фикр юритилади.

**Тадқиқот методологияси Research Methodology.** Инсоний руҳ олами асарда бир афсонавий шаҳар сифатида тасвирланган. Бу шаҳар аҳли ўзлари ва ўз авлодларидан бошқани ўйламайдилар. Бинобарин, ўзаро курашлар, уруш ва жанжаллар чангалида яшайдилар. Шаҳарнинг ташқи кўриниши гўзал, аммо ичкараси хунук, жирканчдир. Шаҳарнинг нур, олов ва қоронғиликдан иборат учта ҳокими бор. Булар ҳам фақат ўз манфаатларини ўйлайдилар. Иккита отлари (кеча ва кундуз) борки, улар ўз суворийларини ейиш пайида юрадилар. Бу босқичда инсон ҳаёти ҳайвоний ҳаётга ўхшашдир. Фақат нафси гўё (руҳи нотика)гина уни бу «биродарлари»дан халос қила олади.

Шоир қоронғулик оламида юзидан нур ёғилиб турган мўйсафидни кўриб қолади. Бу нафси оқила (ақл)дир. Мўйсафид шоирни рамзий мамлакат сайрига бошлайди. Сафар энг қуйи унсур – ер (ҳаюло)дан бошланади. Бу жойда зулумот ҳам қоронғулик ҳукмрон. Одамхўр махлуқлар, заҳарли илонлар, бўри, аждарҳо, ғуж-ғуж чаёнлар ваҳима солиб турибдилар. Уларнинг ҳаммасини Кобон бошқаради. Кейинги бобда йўловчилар боши битта, юзи етгита, тўрт кафтли баҳайбат афъюн қиёфасидаги махлуққа дуч келадилар. Бу ҳирс, очкўзлик ва хасислик тимсоли. Санойи кўрқиб кетади, аммо мўйсафид бир ишора билан уни даф этади. Илон йўлдан четлашгач, шоир яна ўз раҳнамози билан олға қадам босади. Бундан кейинги бобда улар тили юрагида – ю, кўзи бўйнида бўлган девлар (ҳасад рамзи) юртига келиб қоладилар.

Саккизинчи бобда устини тутун қоплаган тошлоқ саҳро кўринишидаги таъма пайдо бўлади. Унда доимо ёввойи ҳайвонлар ҳайрону сарсон

<sup>6</sup> Бу ҳақда батафсил қаранг: Комилов Н. Ибн Сино ва Данте. – Тошкент: Фан, 1983. – 21-24 б.

<sup>7</sup> Бертельс Е.Э. История персидско-таджикской литературы. – Москва: Наука, 1990. – 460 с.

кезадилар. Уларнинг бошлари фақат кўздан, қўллари нукул бадандан иборат. Бу вилоятдан кейин йўловчилар ўтишлари лозим бўлган пўртанали денгизга дуч келадилар. Саной ваҳимага тушар экан, Мўйсафид: Агар сен хайвоний хисларни орқада қолдирсанг, бу денгиздан эсон-омон ўтасан, деб маслаҳат беради. Демак, адиб донишмандлик билан чин инсоний фазилатлар силсиласини олға сурган. Бинобарин, юксак инсоний маънавиятга эришиш – улкан, кўрқинчли денгизлардан сузиб ўтиш каби машаққатли вазифа эканлигини уқтирмоқчи.

Ниҳоят, шоир нурлари кўзни қамаштирувчи юртга қадам қўяди. Бу – ақли мукамал бўлган ибратлар мамлакатидир. Билим, маърифат ошиқлари шу ердалар. Соҳибдил, солиҳ дарвишлар ҳам унинг ҳомийлигида бахтиёрдирлар. Мўйсафид, шоирни яна олға боришга ундаб, ўзи орқага қайтади. Чунки бундан кейинги мамлакатлар сафарига унинг раҳнамолигига ҳожат йўқ эди.

Саной тарикат аҳли билан юз кўришади, кейин уларнинг маслаҳатига кўра яна олдинга – Буюк муҳаббат даргоҳига интилади.

Охирги боб эса Мусаффо Хайрни мадҳ этишга бағишлангандир. Дантенинг «Илоҳий комедия»сида ҳам мана шу мавзунинг бадиий синтезини кўриш мумкин.

Шундай образлар бўладики, давр танламайди. Ҳазрати Хизр, Луқмони ҳаким, Афанди, Авлиё образларининг генезиси халқ оғзаки ижоди, ислом дини билан боғлиқ, унда ҳам синкретизм, ҳам бадиий синтез ҳодисасини кузатиш мумкин. Авлиё образи баъзан аниқ бир шахс, баъзан номаълум бир зот тимсолида гавдаланади. Унинг барча асарлардаги вазифаси бир хил: одамларга ёрдам беради, оғир вазиятлардан олиб чиқади, мушкулларини енгиллаштиради, тўғри йўл кўрсатади, хавф-хатардан огоҳлантиради.

**Таҳлил ва натижалар (Analysis and results).** Юқорида таъкидлаганимиздек, образлар сатҳидаги бадиий синтез энг қадимги манбаларимизга бориб тақалаши билан бир қаторда бугунги ҳикояларимизда ўзига хос тарзда бўй кўрсатади. Ижодкорларимизда ворисийлик анъанаси нафақат услубларида, балки образ яратиш маҳоратларида ҳам кўриниб туради.

Адабиётшунос Дамин Тўраев Ўзбекистон халқ ёзувчиси Исажон Султоннинг “Боқий дарбадар” романи ҳақида қўйидагича фикр билдиради: “Истеъдодли ёзувчи Исажон Султон ўзининг “Боқий дарбадар” номли романида инсоният тарихи ва ҳаётнинг абадияти хусусида ҳаёт аро маъносиз дайдиб, қилар ишлари “ҳеч нарса ва фақат ҳеч нарса” бўлиб қолган кишиларнинг “боқий дарбадар”га айланишини талқин қилади.”<sup>[8]</sup> Муаллиф таъкидлаган ёзувчининг поэтик концепцияси тўпламдаги “ТОДД”, “Боғи “Эрам”, “Авлиё”, “Қисмат”, “Ориф”, “21 асрнинг 8 яшар боласи”, “Исмсиз қахрамон” ҳикояларида ҳам бўртиб туради.

<sup>8</sup> Тўраев. Д. Маънавий олам талқинлари. – Тошкент: Академнашр, 2020. – 182 б.

Мазкур ҳикояларда инсон тақдири, қазо ва қадар, инсонни бахтга бошлаб борадиган йўл, ҳар бир қилинган амалнинг, айтилган сўзнинг, мияда кечган фикрнинг инсон қисматига дахлдор эканлиги, ҳаётнинг маъноси ўзини ва ўзини Яратганни англашда эканлиги тўғрисида бир-бирига ўхшамайдиган воқеалар баён қилинган.

“Боғи Эрам” ҳикояси бедазор тасвири билан бошланади. Унда “...иссиқда ўт-ўланлар орасига тушиб қолган асаларилар бўғиқ гўнғиллашар эди. Бедазорнинг ниҳоясидан зилол сувли ариқ оқиб ўтган эди”. Ҳикоя қаҳрамони ва ўртоғи билан онаси ёпган нонлардан бирини олиб қочиб, ариққа оқизаётган вазиятда танишамиз. У саккиз-тўққиз яшар болакай. Шунда кўчанинг бошида, лойсувоқ уйининг олдида доим қуёшда исиниб ўтирадиган Холмуҳаммад бува уларнинг олдига келиб, болаларнинг ўйинларига бироз термулиб туради ва болалар салдан кейин эса унинг кўзларининг ёшланганлигини кўриб қолишади.

“– Нимага йиғлаяпсиз, бува? – деб сўрадим мен.

Чол соқоли титраб:

– Бир маҳаллар мен ҳам онам ёпган нонни шунақа оқизиб ер эдим, ўшани эслаб йиғлаяпман, болам. Эвоҳ, ўзим ҳам шу ариқдаги нондай оқдим-кетдим... – деди. Нон егиси келяпти, деб ўйладимми, ҳар ҳолда ўзимнинг сувга бўккан нонимни олиб, унга узатганим эсимда. Чол бўлса нонни олди-ю ҳеч уялиб-нетмасдан, ҳўнграб йиғлаб юборди.

Бизлар анграйиб қолдик.

Чол, кўлида бир бурда нон, кўзида ёш, яна имиллаб йўлида давом этди”<sup>[9]</sup>.

Ҳикоя қаҳрамони ҳаёти давомида мўъжизага дуч келади ва улар боланинг тақдирига дахлдор. Қулаган девор ўрнида пайдо бўлган каттакон дарвозадан кириб келган чол Ҳаёт рамзи, у ўзининг ўтган умрига ачиниб йиғлайди, балки имкон бўла туриб қилмаган яхшилик, саховати ёки бировнинг кўнглини оғритгани, хафа қилгани учундир. Аммо адиб бунга ҳеч қандай изоҳ бермайди. Ҳикоя янада қизиқарли тус олади:

“Унинг ортидан қарайман деб ариқдан ҳатладиму чол ҳам эсимдан чиқиб, кўзларим бақрайганча қотиб қолдим. Нимани кўрдинг денг? Қопқалари тилладан, тутқичлари биллурдан бўлган бир боғнинг қаршисида кўрдим ўзимни! Қопқа ёнида, биллур ҳалқани тутиб турган мен қатори бир болакай менга қараб кулар ва ичкарига имлар эди.

Олдинга икки қадам босиб, боққа мўраладим. У ерда нималарни кўрганимни айтолмайман, айтганим билан қанақадир заминий нарсаларга ўхшаб қолаверади. У ердаги дарахтлар, бизнинг кўрганимиз одатдаги дарахтларга ўхшаб кетгани билан, мутлақо бошқача эди. У ердаги қушлар, сувлар... Бу боғ самовий эди! Ғоятда гўзал эди! Бу гўзалликка мос таъриф тополмай ўртанаман.

<sup>9</sup> Султон И. Асарлар. 1-жилд. Ҳикоялар. –Тошкент: Ғафур Ғулом, 2017. Боғи Эрам. –48 б.

Боғ мени ўзига шу қадар мафтун этдики, олдинга беихтиёр яна бир қадам қўйдим. Тагин бир қадам қўйсам, боғ ичкарисидаман. Ҳилпираб учаётган олтин ниначиларни тутиб олишим, хув анави зар қанотли Семурғ билан суҳбатлашим ҳеч гап эмас...»<sup>[10]</sup>

Бола қопқанинг шундоқ ёнгинасида жудаям улкан шохлари булутлар орасида кўзга кўринмай кетган бир яшил дарахтни кўриб қолади. Ҳар замон-ҳар замонда шохларидан япроқлар узилиб тушаётган сарғайган бир барг унинг оёғи остига келиб тушади. Бола баргда ёзув борлигини, сарғиш томирчалари бўртиб турган япроқ сиртига «Холмуҳаммад Зиё ўғли» деб битилганини кўради.

Орадан йиллар ўтади, болакай улғаяди ва ўзи ҳам ота бўлади. Аммо бу пайтга келиб бедазор кичкинагина бўлиб қолган, ариқ эса кўмилаёзганди. У ўғлига боғдан гилос териб бермоқчи бўлганида иккинчи бор мўъжизага дуч келади.

“Гилос шохлари орасидан яна ўша сирли боғ намоён бўлган эди. Ўша-ўша! Қопқалари тилладан, тутқичлари марвариддан... Эшик олдида қоп-қора соқол-мўйловли ёшгина дарбон менга кулиб қараб турар эди. У мени таниган эди, мен ҳам уни танидим. У имо қилиб, ичкарига чорлар эди”<sup>[11]</sup>.

Бола гуллар ғунчалаб, ўша заҳоти очилаётганлигини, дарвоза ёнида баҳайбат бир дарахт юксалиб турганлигини, япроқлари чирт-чирт узилаётганини кўради. Кўнглимдан «Тўби дарахти шу эмасмикин», деган ўй кечади. Бу сафар у оёғим остига узилиб тушган япроққа қараб отасининг исми битилганини кўради. Уйига қайтгач, отасининг ёруғ оламини тарк этганлиги устидан чиқади ва бу боғдан чўчийдиган бўлиб қолади.

Ҳикоя қаҳрамони боғни учинчи дафъа кўрганида ёши анчага борган, соч-соқоли оқарган эди. У бу галги зухуротидан ғалати бир ҳикмат туйса-да, тубига етолмайди. Энди у эшикдаги дарбоннинг ҳам сочларига оқ оралаганлигини, боғ ичида эрта куз бошланаётганлигини ва оёғи остига келиб тушган япроқда болалиқдан бирга ўйнаб катта бўлган дўстининг исми ёзилганлигини кўради.

У саодат боғини тўртинчи дафъа кўрганида сал нарида иккита болакай ариқда нон оқизишаётганига гувоҳ бўлади ва уларга қараб кўз ўнгидан болалиги, ота-онаси, қайноқ нонлар ўтади. Шунда “Болакайларнинг бири мени кўриб қолди. Ҳайрон бўлгандек, кўзларини пирпиратиб қараб турди-да:

– Нимага йиғляяпсиз, бува? – деб сўради.

– Воҳ болам-а! Нега йиғламайин, кўнглимдан ўтганини қандай қилиб айтмайин? Ахир, мен ҳам бир маҳаллар онам ёпган нонларни сизлар каби ариқда оқизиб ер эдим... Эвоҳ, ўзим ҳам шу ариқдаги нондай оқдим-кетдим-ку!”<sup>[12]</sup>

<sup>10</sup> Султон И. Асарлар. 1-жилд. Ҳикоялар. –Тошкент: Фафур Фулом, 2017. Боғи Эрам. –49 б.

<sup>11</sup> Султон И. Асарлар. 1-жилд. Ҳикоялар. –Тошкент: Фафур Фулом, 2017. Боғи Эрам.–50 б.

<sup>12</sup> Султон И. Асарлар. 1-жилд. Ҳикоялар. –Тошкент: Фафур Фулом, 2017. Боғи Эрам.– 48 б.

Ҳикоянинг қисқача мазмуни шундан иборат, унда инсон умрининг тўрт даври акс этган. Ҳазрат Навоий ҳам инсон умрини тўрт даврга ажратган эканлар. Халқ орасида тўрт кунлик дунё деган ҳикмат ҳам тез-тез такрорланади. Ёзувчи рамз ва мажозлар воситасида инсон умрининг ўткинчилиги, унинг ҳеч бир лаҳзасини ортга қайтаришнинг имкони йўқлигини, ҳамма нарса, ҳатто одамлар ҳам омонатлигини эслатади. Хаёл ва ҳаёт, тафаккур ва тахайюл, тириклик ва ўлим, фано ва бақо синтезлашган бу тасвирлар инсон инсондек яшаши шарт, деган хулосага ундайди.

**Хулоса ва таклифлар (Conclusion/Recommendations).** Хуллас, биз юқоридаги таҳлилларимизда ўзбек адабиётида образлар сатҳидаги бадиий синтезнинг тарихий илдизлари (генезиси) адабиётимиз меросининг қадимий даврларига бориб тақалишини ўргандик. Алишер Навоийнинг “Фарҳод ва Ширин” достонидаги Фарҳод образи бош қаҳрамон сифатида танлангани, бу Навоийгача яратилган “Ҳамса”ларда кузатилмагани бу эса улуғ шоирнинг ақл – тафаккури ва тахайюлоту натижасида яратилган бетакрор образ (айнан, биз таъриф бераётган синтез ҳодисаси) эканлигини илмий далилладик.

Бундан ташқари, Юсуф адабиётимизда фаол оммалашган образ бўлиб, “Қуръони Карим”да, “Қиссаси Рабғузий”да, Жомий ва Лутфий қаламига мансуб “Юсуф ва Зулайҳо” дostonларида, Гётенинг “Зулайхонома”сида бу зот ҳақида ҳикоя қилинганлиги ҳақида тўхталдик, энг қизиғи бугунги ҳикояларимиз айнан шу тарихий илдиздан сув ичаётганини ёзувчилардан Улуғбек Ҳамдам ва Исажон Султон ҳикоялари мисолида муқояса қилдик.

Мисоллардан кўринадики, ўзбек адабиётида образлар сатҳидаги бадиий синтезнинг тарихий илдизлари алоҳида бир тадқиқот мавзуси бўла олади.

#### **Фойдаланилган адабиётлар рўйхати (References)**

1. Алишер Навоий. Мукамал асарлар тўплами. 20 томлик, 8-том. – Тошкент: Фан, 1991. – 67 б.
2. З.Исомиддинов Шавқи наво. – Тошкент: Tamaddun, 2021. – 12-33 б.
3. Носируддин Бурҳонуддин Рабғузий. Қиссаси Рабғузий. – Тошкент: Ёзувчи, 1990. – 103 б.
4. «Арабская средневековая культура и литература» (Статьи зарубежных ученых). – Москва.: Наука, 1978. – 204 с.
5. «Дантевская чтения». – Москва: Наука, 1973. – 115-116 с.
6. Комилов Н. Ибн Сино ва Данте. – Тошкент: Фан, 1983. – 21-24 б.
7. Бертельс Е.Э. История персидско-таджикской литературы. – Москва: Наука, 1990. – 460 с.
8. Тўраев. Д. Маънавий олам талқинлари. – Тошкент: Академнашр, 2020. – 182 б.
9. Султон И. Асарлар. 1-жилд. Ҳикоялар. – Тошкент: Фафур Ғулом, 2017. Боғи Эрам. – 48 б.
10. Султон И. Асарлар. 1-жилд. Ҳикоялар. – Тошкент: Фафур Ғулом, 2017. Боғи Эрам. – 49 б.

11. Султон И. Асарлар. 1-жилд. Ҳикоялар. –Тошкент: Фафур Фулом, 2017. Боғи Эрам.–50 б.
12. Султон И. Асарлар.1-жилд. Ҳикоялар. –Тошкент: Фафур Фулом, 2017. Боғи Эрам.– 48 б.

## TALABALARDA DEVIANT XULQ-ATVOR PROFILAKTİKASINING IJTIMOIY-PSIXOLOGİK XUSUSIYATLARI

*Abduraxmanova Zuxra Erkinovna*

*Mirzo Ulug‘bek nomidagi O‘zbekiston Milliy universiteti  
“Ijtimoiy psixologiya” kafedrası professori v.b., psix.f.n.  
[zuhraabduraxmonova@gmail.com](mailto:zuhraabduraxmonova@gmail.com)*

*Yangiboyeva Dildoraxon Rahmon qizi*

*Mirzo Ulug‘bek nomidagi O‘zbekiston Milliy universiteti  
Psixologiya (Ijtimoiy psixologiya) magistratura mutaxassisligi  
2-bosqich talabasi  
[dy25021998@icloud.com](mailto:dy25021998@icloud.com)*

**Annotatsiya.** Bozor munosabatlarga asoslangan jamiyatda kundan kunga turli deviant va delikvent xulq-atvor namunalari yuzaga kela boshladi. Jamiyatdagi ma’naviy muhitning ta’sirini kuchaytirish, yoshlarga ta’lim-tarbiya berish shaxs ijtimoiylashuvning tizimli amalga oshishiga ko‘maklashadi. Jamiyatda mavjud ma’naviy axloqiy me’yorlar yoshlarimizni jamiyatda o‘z o‘rinlarini topishlariga, intiluvchan, vatanparvar qilib tarbiyalashda muhim ahamiyatga ega. Mustaqil O‘zbekistonda har qanday mafkuraviy va g‘oyaviy to‘siqlarning olib tashlanganligi va barcha soha olimlariga to‘la ijodiy erkinlik berilganligi respublikamizda deviant xulq-atvorning barcha turlarini ilmiy o‘rganish imkoniyatini berdi. Maqolada yoshlar, ayniqsa, talabalar orasida deviant xulq-atvor psixoprofilaktikasini tashkil etishning psixologik xususiyatlari tadqiqot natijalarini sharhlash orqali keltirilgan.

**Kalit so‘zlar:** devinatlik, xulq og‘ishi, profilaktika, ijtimoiy omil, psixologik xizmat, yosh davrlari, tarbiya jarayoni, motivlar.

**Аннотация.** В обществе, основанном на рыночных отношениях, изо дня в день возникают различные модели девиантного и делинквентного поведения. Усиление влияния духовной среды в обществе, обеспечение образования молодежи будет способствовать планомерной реализации социализации личности. Существующие в обществе духовно-нравственные нормы важны для воспитания нашей молодежи, чтобы она нашла свое место в обществе, была амбициозной и патриотичной. Тот факт, что в нашем независимом Узбекистане сняты все идеологические и мировоззренческие барьеры и предоставлена полная свобода творчества ученым всех направлений, дало возможность научно изучить все виды девиантного поведения в нашей республике. В статье представлены психологические особенности организации психопрофилактики девиантного поведения у

молодежи, особенно студенческой, путем интерпретации результатов исследования.

**Ключевые слова:** девиантность, девиантность, профилактика, социальный фактор, психологическая служба, возрастные периоды, воспитательный процесс, мотивы.

**Abstract.** Different patterns of deviant and delinquent behaviour emerge day by day in a society based on market relations. Strengthening the influence of spiritual environment in the society and providing education for young people will contribute to the planned implementation of personality socialisation. Existing spiritual and moral norms in society are important for educating our youth to find their place in society, to be ambitious and patriotic. The fact that in our independent Uzbekistan all ideological and ideological barriers have been lifted and full freedom of creativity has been given to scientists of all directions, making it possible to scientifically study all types of deviant behaviour in our republic. The article presents psychological features of organization of psychoprophylaxis of deviant behavior among young people, especially students by interpreting results of the study.

**Keywords:** deviant behavior, deviancy, prevention, social factor, psychological service, age periods, educational process, motives.

**Kirish (Introduction).** Globallashuv va ma'naviy tahdidlar kuchaygan bir davrda yoshlar tarbiyasi, ularni barkamol shaxs sifatida tarbiyalash va jamiyatda o'z o'rniga ega shaxs sifatida shakllantirish muhim ahamiyat kasb etayotgani hech birimizga sir emas. Bugungi O'zbekistonning kelajagi yoshlar ekanligiga yana bir bor urg'u berar ekanmiz, so'zimizning amaliy isboti sifatida O'zbekiston Respublikasi Prezidenti Sh.M.Mirziyoyevning quyidagi fikrlarini keltirib o'tishimiz maqsadga muvofiqdir: "Biz yurtimizda qanday islohotlarga qo'l urmaylik, avvalo, siz kabi yoshlarga, sizlarning kuch-g'ayratingiz, azmu shijoatingizga suyanamiz. Barchangiz yaxshi bilasiz, bugun o'z oldimizga ulkan marralar qo'yganmiz. Ona Vatanimizda Uchinchi Renessans poydevorini yaratishga kirishdik. Biz oila, maktabgacha ta'lim, maktab va oliy ta'limni hamda ilmiy-madaniy dargohlarni bo'lg'usi Renessansning eng muhim bo'g'inlari deb hisoblaymiz. Shu sababli ayni ushbu sohalarda tub islohotlarni amalga oshirmoqdamiz. Ishonamanki, mamlakatimiz taraqqiyotining yangi poydevorini yaratishda sizlar singari fidoyi va vatanparvar yoshlarimiz faol ishtirok etib, munosib hissa qo'shadilar" [1]. Darhaqiqat kelajak avlod masalasi doim mamlakatimiz istiqbolining ustuvor vazifalaridan biri bo'lib qolgan. Hozirgi kunda yoshlar tarbiyasiga yetarli ahamiyat berilmasligi, ularni tarbiyalashda avloddan avlodga o'tib kelayotgan tarbiya usullaridan foydalanmaslik bu borada ko'plab qiyinchiliklar va salbiy oqibatlarni keltirib chiqarmoqda.

**Mavzuga oid adabiyotlarning tahlili (Literature review).** Deviatsiyalarni ilmiy o'rganish psixologiya, kriminologiya, psixopatologiya, sotsiologiyada olib boriladi. O'zgarishlar davri, zamonaviy ijtimoiy-iqtisodiy vaziyat deviant, g'ayritabiiy xatti-harakatlarni tuzatish bilan bog'liq muammolarni keskin ravishda

kuchaytirdi. Jamiyatimizda sodir bo'layotgan o'zgarishlar xatti-harakatlardagi norma to'g'risida ilgari mavjud bo'lgan g'oyalarni amalda yo'q qildi. Aholining katta qismining deviant xatti-harakatlari bugungi kunda mamlakat uchun eng xavfli destruktiv tendensiyalarni o'zida mujassam etgan. Biroq, mavjud profilaktika amaliyoti yoshlarning deviant xatti-harakatlarining oldini olish muammosini to'liq hal etmaydi. Bu yoshlarning deviant xulq-atvori muammosini o'rganishning dolzarbligini belgilaydi.

Ijtimoiy-gumanitar fanlar tarmoqlarida deviant xulq-atvor masalalari, shuningdek, deviant xulq-atvorni oldini olish, uni tadqiq etish ko'plab xorij olimlari, xususan E.Dyurkgeym, R.Merton, A. Adler, K.Yung, E.Bleyler, O.Gross, V.Shtekel, S.Shpilreyn, Z.Freyd, E.Veyss, P.Fedem, V.Rayx, E.Fromm va boshqa olimlar asarlarida o'rganilgan. O'zbekistonda psixolog olimlar G'.Shoumarov, N.Sog'inov, S.Axunjanova, Z.Qodirova, N.G.Kamilova [2], G.To'laganova [3], B.Umarov (o'z joniga qasd qilish va jinoyatchilik muammolarining ruhiy-psixologik asoslari) [4], pedagog-olimlar O.Musurmonova, D.J.Sharipovalarning (oilada barkamol shaxsni tarbiyalash hamda giyohvandlik, ichkilikbozlik, chekish kabi illatlarni oldini olish muammolari) ilmiy ishlarida deviant xulq masalalarga ahamiyat qaratilgan.

Shaxsning dunyoqarashi, ya'ni qadriyatlar oriyentatsiyasi, ijtimoiylashuvi va individual hissiyotlarining ijobiy tarzda shakllanishi va namoyon bo'lishi uni va insoniyat uchun foydali bo'lgan xatti-harakatlarga undaydi. Shuni unutmash kerakki, tashqi muhit yoki ijtimoiy voqea-hodisalar har doim ham xulq og'ishi va tarbiya buzilishining kelib chiqishi uchun asos bo'lib xizmat qilmaydi. Qachonki, ijtimoiy voqea-hodisalar va individ o'rtasida qarama-qarshilik va ziddiyatlar yuzaga kelsa, jamiyatda hukm surayotgan ijtimoiy me'yorlar individ tomonidan qabul qilinmasa hamda ijtimoiy muhitda xulq og'ishi va tarbiya buzilishining kelib chiqishi uchun yetarli shart-sharoit mavjud bo'lsa, xulq og'ishi va tarbiya buzilishi kelib chiqishi mumkin.

Inson xulq-atvorining shakllanishiga ta'sir qiluvchi uchta asosiy omil guruhi mavjud: biologik, ijtimoiy va psixologik. Zamonaviy psixologiya xulq-atvorni makon va zamonda rivojlanib boruvchi jarayon deb biladi. Ushbu jarayonning asosiy bosqichlari: ehtiyojni realizatsiya qilish, motivning paydo bo'lishi va shakllanishi, maqsadni ishlab chiqish, unga erishish yo'llarini tanlash, rejalashtirilgan harakatlarni, kerakli va amalga oshuvchi natijalarni bashorat qilish, qarorlar qabul qilish, xatti-harakatlarni nazorat qilish va tuzatishdir [5]. Shaxs psixologiyasi oldida turgan asosiy vazifalardan biri – shaxs xulq-atvori va harakatlari ortida nima yotganligini aniqlashdir. Har qaysi shaxsning ichki olami mavjud. O'zining shaxsiy tasavvurlari, emotsional reaksiyalari, his-kechinmalari va aniq harakat obrazlariga shaxs doim ega bo'lib kelgan. Bu kabi xatti-harakatlar qanday qonunlar asosida amalga oshiriladi? Bu kabi savollarga javob shaxsning ichki olamini u yoki bu tarafdin yoritilishiga bog'liqdir. V.D.Mendelevichning fikriga ko'ra, deviant xulq-atvor psixologiyasi "turli xil normalardan chetga chiqadigan xatti-harakatlarning paydo bo'lishi, shakllanishi, dinamikasi va

natijalarini, shuningdek ularni tuzatish va davolash usullarini o'rganadigan ilmiy bilimlarning fanlararo sohasidir" [6].

A.Adler shaxsni shakllantirishning muhim omili sifatida oila tuzilishini ajratib ko'rsatadi. Bolaning ushbu tuzilishdagi turlicha pozitsiyasi va unga mos keladigan tarbiya deviant xatti-harakatlarning paydo bo'lishiga sezilarli va ko'pincha hal qiluvchi ta'sir ko'rsatadi. Masalan, haddan tashqari himoya, Adlarning so'zlariga ko'ra, shubhali, infantilizm va buzuqlik kompleksning rivojlanishiga olib keladi [7].

Xulq og'ishlarining ijtimoiy profilaktikasi subyektlari davlat va xo'jalik organlari, kasaba uyushma, jamoat tashkilotlari, mehnat jamoalari, mansabdor shaxslar va huquqbuzarliklarning oldini olish bilan shug'ullanadigan fuqarolardir. Shuningdek, ommaviy axborot vositalari profilaktika ishlarida ishtirok etishga da'vat etiladi [8].

**Tadqiqot metodologiyasi (Research Methodology).** Psixologiyada deviant (og'ishgan) xulq-atvor deb ijtimoiy-psixologik va axloqiy me'yorlardan og'ish tushuniladi, ijtimoiy qabul qilingan me'yorlarning buzilishi jamiyat farovonligiga, boshqalarga va o'ziga zarar yetkazishda namoyon bo'ladi. Psixologiyada deviant xulq-atvorning turli tipologiyalari ishlab chiqilgan. Yu.A.Kleyberg xulq-atvorda og'ishlarning uchta asosiy guruhini ajratib ko'rsatdi:

- salbiy (masalan, giyohvand moddalarni iste'mol qilish);
- ijobiy (masalan, ijtimoiy ijodkorlik);
- ijtimoiy neytral (masalan, tilanchilik) [9].

Yuqoridagi fikrlar tahlilidan kelib chiqib, tadqiqotning metodologik asosi sotsiologiya, huquqshunoslik, shuningdek, ijtimoiy va inqiroziy vaziyatlar psixologiyasi sohasidagi mahalliy va xorijiy mutaxassislarining ishlarini jamlagan. Yoshlarda deviant xulq-atvor psixoprofilaktikasi muammosi bilan bog'liq masalalarni nazariy tahlil qilish davomida biz quyidagi ilmiy yo'nalishlardan foydalandik:

- kriminologik yondashuv (N.V.Ivanov) [10];
- psixologiyada tizimli yondashuv (B.F.Lomov, V.D.Shadrikov) [11];
- deviatsiyani tadqiq etishning pedagogik-psixologik yondashuvi [12];
- yoshlarda agressiv kommunikativ munosabatlar deviatsiyani shakllantirishga xizmat qiladi, degan g'oyani ilgari suruvchi sinergetik (kommunikativ) yondashuv [13] tashkil etdi.

**Tahlil va natijalar (Analysis and results).** Biz tomonimizdan yoshlar o'rtasida o'tkazilgan "Yoshlarda xulq og'ishini oldini olish omillari sifatida nimalarni nazarda tutasiz?" nomli ijtimoiy-psixologik so'rovnoma Oliy ta'lim muassasalari talabalari, Probatsiya xizmati nazoratidagi xulqi og'ishgan yoshlar faol ishtirok etdi. Mazkur ijtimoiy-psixologik so'rovnoma 20 ta savoldan tuzilgan bo'lib ularning har biriga respondentlarimiz tomonidan berilgan javoblar quyidagi rasmlarda o'z ifodasini topadi. Respondentlarning asosiy qismini 21-24 yosh oralig'idagi yoshlar tashkil etdi.

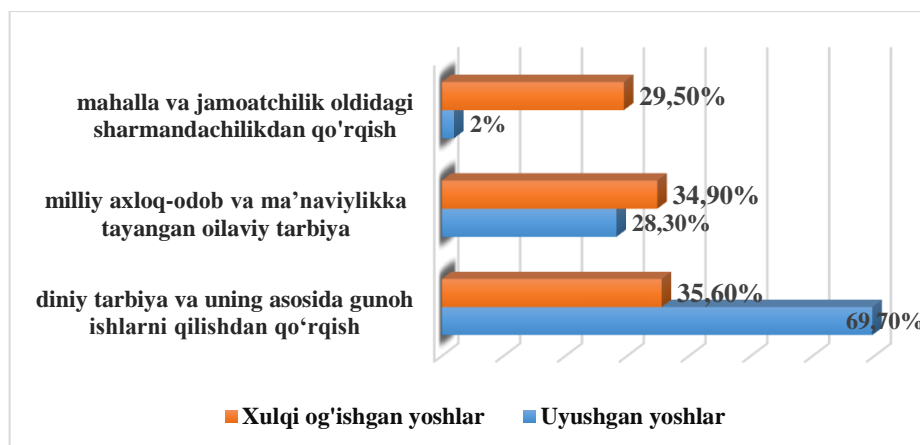

1-rasm. “Kishini axloqsizlikdan tiya oladigan asosiy omil nima ?” savoliga berilgan javoblar.

“Kishini axloqsizlikdan tiya oladigan asosiy omil nima?” deb aytilgan savolga berilgan mulohazalar ichidan 69.7 % respondentimiz “diniy tarbiya va uning asosida gunoh ishlarni qilishdan qo‘rqish” degan mulohazani tanlagan bo‘lishsa, 30.3 % respondentimiz “milliy axloq-odob va ma’naviylikka tayangan oilaviy tarbiya” javobini tanlashgan (1 rasm). Bundan ko‘rinib turibdiki, shaxsni axloqsizlikdan qaytaradigan omil sifatida nafaqat oilaviy tarbiya, balki diniy tarbiyaning o‘rni hozirgi kun uyushgan yoshlari nigohida juda balandni tashkil etadi.

Xulqi og‘ishgan yoshlarda esa uyushgan yoshlarga nisbatan berilgan javoblar o‘zgacha tus oldi. Ularning 29.5 % i shaxsni axloqsizlikdan tiya oladigan omil sifatida “mahalla va jamoatchilik oldidagi sharmandachilikdan qo‘rqish” mulozahasini tanlashdi, bu esa, o‘z navbatida bunday kategoriyadagi yoshlar nazdida sotsial me‘yor, jamoatchilik nazoratining mavjudligi, xulq og‘ishining ko‘rinishlarini yuzaga chiqarishda asosiy to‘siqlardan biri bo‘lib xizmat qilishi mumkin, degan tasavvurni uyg‘otadi. Uyushgan yoshlardan farqli o‘laroq, xulqi og‘ishgan yoshlar “diniy tarbiya va uning asosida gunoh ishlarni qilishdan qo‘rqish” mulohazasini tanlash ko‘rsatkichi kamroqni tashkil etdi, ya’ni 35.6 %. Bunda ularning diniy tarbiya mohiyatini yaxshi tushunmaganliklari, din omilining har qanday xulq og‘ishini bartaraf etishi mumkinligi to‘g‘risidagi tasavvurlari yetishmaganidan, deb ham hisoblasa bo‘ladi. Bu esa, bunday toifadagi yoshlar bilan psixoprofilaktik tadbirlarni tashkil etishda muqaddas dinimiz keltirib o‘tilgan oyat, hadis namunalarida foydalanishni taqozo qiladi. “Milliy axloq-odob va ma’naviylikka tayangan oilaviy tarbiya” javobini tanlash ko‘rsatkichi og‘ishgan xulqli yoshlarimiz bo‘yicha 34.9 % ni tashkil etmoqda. Bundan ularning oiladagi axloq, sog‘lom oilaviy tarbiya muhitining tashkil etilishi namunali xulqni shakllantiruvchi, turli salbiy xulq og‘ishi ko‘rinishlari (jinoyatchilik, alkogolizm, giyohvandlik) ni oldini oluvchi muhim komponentlardan biri sifatida tanlanmoqda.

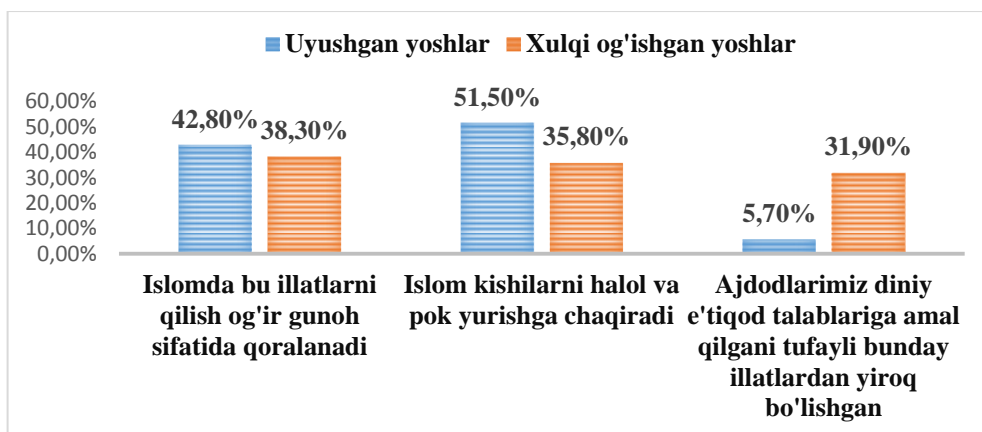

2-rasm. “Salbiy illatlarni oldini olishda islom axloqi muhimligi sizningcha qaysi mulohazalarda ko‘rinadi?” savoliga javoblar.

“Salbiy illatlarni oldini olishda islom axloqi muhimligi sizningcha qaysi mulohazalarda ko‘rinadi?” savoliga respondentlarimizning 42.80 % i “Isлом dinida yuqorida aytib o‘tilgan illatlarni sodir etish og‘ir gunoh sifatida qoralanadi” degan mulohazalarni tanlashgan bo‘lsa, 51.50 % i respondentlarimiz “Dinimiz kishilarni halol va pok yurishga chaqirishini” e‘tirof etishgan, 5.70 % respondentlarimiz esa “Ajdodlarimiz diniy e‘tiqod talablariga amal qilganliklari tufayli bunday illatlardan yiroq bo‘lishgan” mulohazalarini tanlashdi. Bu esa o‘z navbatida, yoshlar nazdida diniy qonun-qoidalardan xabardorlik, Isлом dinining bu kabi salbiy illatlardan yiroq yurishga chaqirishi deviant xulq-atvorni oldini olishda samarali vosita sifatida qaralishiga asos qilib ko‘rsatilmoqda.

“Salbiy illatlarni oldini olishda islom axloqining ahamiyati yuqori emasligi sizningcha qaysi mulohazalarda ko‘rinadi?” savoliga respondentlarimizning 24.2 % i “Moddiy hayot ne‘matlaridan lazzatlanayotgan kishilar islom dini ta‘qiqalaridan qo‘rqmayapti” javobini, 39.4 % “Isлом odobi va axloqidan bexabarlar ko‘payib bormoqda” mulohazasini, 15.2 % yoshlarimiz “Isломda man etilgan ishlarni qilmaslik holati zaiflashib qolgan” fikrini, 21.2 % lari esa “Oilada diniy tarbiyaning yetishmaslik hollari ko‘paygan” degan fikrni tanlashdi. Bu esa hozirgi kun yoshlari nigohida islom axloqining o‘rnini yuksak baholash shartligini ko‘rsatmoqda. Quyidagi natijalar shaxsning dindagi axloq me‘yorlaridan xabardorligi oshsa, uni salbiy illatlarni qilmaslik kafolati ko‘payadi, degan xulosaga olib kelmoqda. Shuningdek, shaxslarda moddiy dunyodagi narsalardan zavqlanish holatlari ularni islom dinida cheklab, taqiqlab qo‘yilgan ishlarni bajarishiga sababchi bo‘lmoqda. Bu esa, jamiyatda, oilada shaxsning ijtimoiy me‘yorlardan chetga chiqish holatlariga olib kelmoqda. Shu o‘rinda, diniy tarbiya, diniy axloqning ahamiyati oshmoqda.

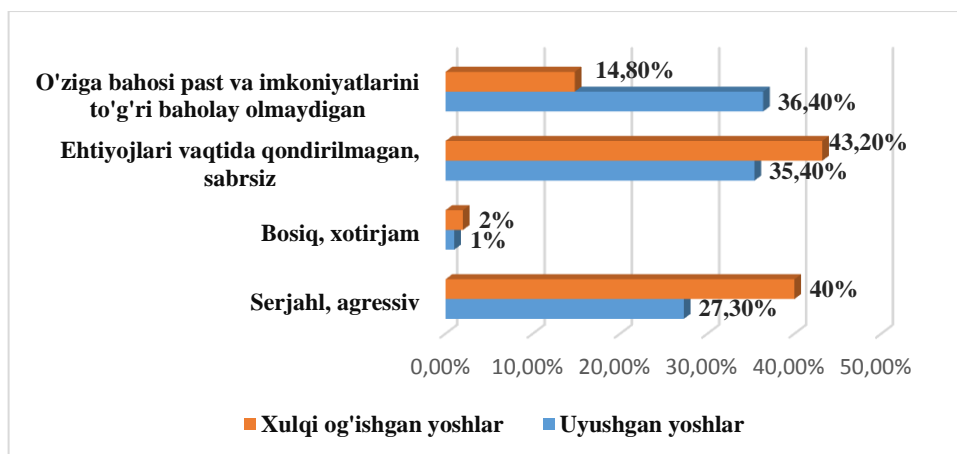

3-rasm. “Sizningcha qanday xarakterdagi yoshlar xulq og‘ishiga moyil bo‘ladi?” savoliga javoblar.

Ijtimoiy-psixologik so‘rovnomamizdan o‘rin olgan navbatdagi “Sizningcha qanday xarakterdagi yoshlar xulq og‘ishiga moyil bo‘ladi?” savolga repondentlarimizning javoblari quyidagicha tus oldi, xulqi og‘ishdan yoshlarning bergan javoblariga qaraganda xulq og‘ishiga ko‘proq “ehtiyolari vaqtida qondirilmagan, sabrsiz xislatlarga ega shaxslar” moyil bo‘lsa (43.2 %), uyushgan yoshlarning aksariyati 36.4 % i “o‘ziga past baho beradigan, imkoniyatlarini to‘g‘ri baholay olmaydigan shaxslar”da xulq buzilishi kelib chiqish hollari ko‘proq kuzatiladi, degan mulohazani tanlashgan. Xarakter xususiyatlaridan esa, xulqi og‘ishgan yoshlarda “serjahl, agressiv” javobiga berilgan ko‘rsatkichlar 40 % ni, uyushgan yoshlarda esa, 27.3 % ni tashkil etmoqda. Olingan natijalardan shu narsa ma‘lum bo‘ladiki, xulqi og‘ishgan yoshlarning ko‘pchiligida xulq buzilishlarini kelib chiqishiga, ijtimoiy me‘yorlarni buzishida o‘z ehtiyojlarnining ma‘lum miqdorda qondirilmaganligini, shuningdek, “qondirilmagan ehtiyojlarini boshqa vositalardan foydalangan holda qondirishga urinishlari” ham sabab bo‘ladi, degan xulosa keladi. Uyushgan yoshlarning bu boradagi bergan javoblariga ko‘ra esa, “o‘z imkoniyatlarini past baholagan va o‘ziga ishonmagan shaxslar”da maqsadlarini ro‘yobga chiqarishda ichki kuch yetishmasligi, ikkilanish kabi holatlarning ko‘p takrorlanishi oqibatida xulq buzilishi hollari kuzatilishi ehtimoli oshadi.

Olingan natijalarga asoslanib esa, xulq buzilishini oldini olishda shaxsdagi psixologik faktorlarni ham inobatga olish, korreksiya ishlarni takomillashtirish zarur, degan tavsiyalarni ishlab chiqish o‘rinlidir. Biz tomonimizdan tashkil etilgan tadqiqotning maqsadlaridan biri, hozirgi zamon yoshlarida xulq-atvor buzilishlarining qaysi shakllari ko‘proq uchramoqdaligini aniqlash bilan bir qatorda, ularda yuzaga kelayotgan xulq-atvor buzilishlarining sabablarini va qanday shaxs tiplarida xulq-atvorni buzishga moyillik kuchliroq bo‘lishini tadqiq etish hamdir. Shu kabi omillarni hisobga olgan holda xulqi og‘ishgan va uyushgan yoshlarning xulq-atvorini o‘rganuvchi metodikani quyida berilgan jadvaldagi natijalar orqali sharhlashga intildik. Probatsiya xizmati tasarrufidagi tadqiqot sinaluvchilarining empirik ko‘rsatkichlariga ko‘ra korrelyatsiya natijalarini quyidagicha izohlash o‘rinlidir. Sinaluvchilarda xulq og‘ishiga moyillik

ko‘rsatkichi bo‘yicha shaxsda “ijtimoiy normalarga ijobiy ustanovka” ning ortib borishi “emotsional reaksiyalarni irodaviy nazorat qila olish” darajasining kamayishiga olib keladi ( $r = -0.491, p \leq 0,01$ ). Buni quyidagicha tushuntirish mumkin, deviant xulq-atvorli shaxsda jamiyatdagi ijtimoiy normalarga ijobiy ustanovka shakllansa, unda bu ijtimoiy normalarga amal qilish, ko‘nikish jarayonida emotsional-hissiy sohasida o‘zgarishlarni vujudga keltiradi.

1- Jadval

A.N.Orelning “Xulq og‘ishiga moyillikni aniqlash” metodikasining korrelyatsion tahlili K.Pirson mezoni asosida (Xulqi og‘ishganlar va uyushgan yoshlar misolida).

Shkalalar	Ijtimoiy normalarga ijobiy ustanovka	Qoida va normalarni buzishga moyillik	Addiktiv xulq-atvorga moyillik	O‘ziga zarar keltirishga moyillik	Zo‘ravonlik va agressiyaga moyillik	Emotsional reaksiyalarni irodaviy nazorat qila olish	Delikvent xulq-atvorga moyillik
Ijtimoiy normalarga ijobiy ustanovka	1	-,339/,008	,290/,059	,325/-,381*	,104/-,117	-,491**/,111	-,053/-,229
Qoida va normalarni buzishga moyillik		1	-,170/,076	,210/,179	,098/,130	-,507**/,153	,447*/,290
Addiktiv xulq-atvorga moyillik			1	,582**/,407*	,176/,149	-,450*/,319	,138/,388*
O‘ziga zarar keltirish va o‘z xulqini buzishga moyillik				1	,009/,295	-,409*/,085	,515**/,232
Zo‘ravonlik va agressiyaga moyillik					1	,072/-,227	,242/,435*
Emotsional reaksiyalarni irodaviy nazorat qila olish						1	-,164/,352
Delikvent xulq-atvorga moyillik							1

\* $p \leq 0,05$  ( 95 %); \*\* $p \leq 0,01$  ( 99%)

Uyushgan yoshlarda esa, bu ko‘rsatkichlar quyidagicha ko‘rinish olmoqda, normal xulq-atvorli shaxslarda jamiyat tarafidan berilgan qonun-qoidalarni to‘g‘ri tushunish, ularni qabul qilish va ularga nisbatan ijobiy ijtimoiy ustanovkani shakllantirish ortgani sari, bunday tipga mansub yoshlarning xulqida o‘ziga va boshqa shaxslarga zarar yetkazish holatlari, shuningdek, o‘zining xulq-atvorini buzishga intilish kamayadi ( $r = -0.381, p \leq 0,05$ ). Demak, olingan natijalar asosida, jamiyat talablari va normalarini to‘g‘ri qabul qilgan va jamiyatdagi mavjud o‘rnatilgan tizimlarga nisbatan ijobiy munosabatda bo‘lgan yoshlarda tabiiyki, o‘z holatidan qoniqish hissi ustuvor bo‘ladi va bularda bu kabi omillar o‘zlarining

xulq-atvorini nazorat qilish, o'ziga va yon atrofida qilishga ziyon berish kabi salbiy holatlarning oldini oladi.

Shuningdek, deviant shaxsning "Qoida va normalarni buzishga moyillik" darajasining ortishi undagi "Emotsional reaksiyalarni irodaviy nazorat qila olish" ko'rsatkichining kamayishiga ( $r = -0.507$ ,  $p \leq 0,01$ ) olib kelsa, o'z navbatida "Delikvent xulq-atvoriga moyillik" ko'rsatkichining oshishiga ham olib kelar ekan ( $r = 0.447$ ,  $p \leq 0,05$ ). Xulqi og'ishgan shaxslarda bunday ko'rsatkichlar shuni ko'rsatadiki, shaxsda qoida buzishga moyillikni ortishi, undagi o'zini nazorat qilish qobiliyatining pasayishiga, buning oqibatida esa, shaxsda o'zi anglamagan holda o'rnatilgan qonun-qoidalarni buzish holatlarining ko'p takrorlanishiga sabab bo'lmoqda. Aynan ushbu ko'rsatkichning ortib borishi natijasida shaxsda delikvent xulq-atvoriga, ya'ni yakuni jinoyat va og'ir jazolar bilan tugaydigan xulq ko'rinishlarining shakllaridan biriga moyilligini ham kuchaytirib boradi. Albatta, shaxs jamiyatda o'rnatilgan qonun-qoidalarni buzishga intilar ekan, uning xulqida delikventlik alomatlari allaqachon paydo bo'lgan bo'lib, uni oldini olmaslik salbiy oqibatlarga sababchi bo'lishi, yuqorida xulqi og'ishgan shaxslarda o'tkazgan tadqiqot natijalari orqali yana bir bor o'z isbotini topmoqda.

Navbatdagi aloqadorlik xulqi og'ishgan va uyushgan yoshlarimizda "addiktiv xulq-atvoriga moyillik" va "o'ziga zarar keltirish, o'z xulqini buzishga intilish" shkalalari orasida kuzatildi. Xulqi og'ishgan yoshlarda bu ko'rsatkich ( $r = 0.582$ ,  $p \leq 0,01$ ) tashkil etdi. Bu ko'rsatkichni quyidagicha sharhlash o'rinlidir, insonning ruhiy holatini o'zgartiruvchi narsalarni (alkogol va chekishni ham o'z ichiga oladi) noto'g'ri qo'llash orqali yuzaga keluvchi xulq-atvorning buzilishi (ruhiy va jismoniy qaramlik vujudga kelgunga qadar) addiktiv xulq deb atalib, uning shaxsda o'sishi o'ziga zarar keltirish va o'z xulqini buzishga olib keladi. Bu ko'rsatkich o'rtasidagi yuqori aloqadorlik ayniqsa, xulqi og'ishgan yoshlar o'rtasida kuzatilgani e'tiborimizni tortgan bo'lsa, uyushgan yoshlarda ( $r = 0.407$ ,  $p \leq 0,05$ ) ham tushkun holatlarida yoki o'ziga nisbatan bahosi pasaygan paytlarda hayot mazmunini boshqa vositalardan qidirishga urinishlari oqibatida o'zlarining xulqlarini buzishlari ehtimoli oshishi ham ahamiyatga molik, bugungi kunning dolzarb muammolari sifatida e'tiborga olinishini taqozo etadi. Bu kabi holatlarni bartaraf etish, oldini olishda pedagoglar-psixologlar bilan bir qatorda oila va ta'lim muassasasining uzluksiz hamkorligi ham ijobiy natija berishi mumkin.

Xulqi og'ishgan yoshlarda "addiktiv xulq-atvoriga moyillik" ortishi "emotsional reaksiyalarni irodaviy nazorat qila olish" qobiliyatini ham pasaytirishi yuqoridagi jadvalda aks etgan ko'rsatkichlar orqali a'yon bo'lmoqda ( $r = -0.450$ ,  $p \leq 0,05$ ). Og'ishgan xulq-atvorli shaxslarda biror moddalarni iste'mol qilish asosida o'zini nazorat qila olmaslik, atrof-muhitda bo'layotgan voqea-hodisalarni idrok etmaslik holatlarini yuzaga keltiradi. Natijada shaxsda irodaviy buzilishlar holati paydo bo'ladi, atrofdan kelayotgan munosabatlarga reaksiya bildirishi kamayadi. O'zini boshqara olmaslik holatlari ham bu ko'rsatkichlarning o'zaro aloqadorligidan vujudga kelishi yuqoridagi fikrlarimizga isbot bo'lishi mumkin.

Yana bir ahamiyatli bog‘liqlik uyushgan yoshlardan olingan natijalarni tahlil etish chog‘ida kuzatildi. Uyushgan yoshlar kategoriyasida “addiktiv xulq-atvorga moyillik” oshgani sari “delikvent xulq-atvorga moyillik” ham ortib borishi aniqlandi ( $r= 0.388$ ,  $p \leq 0,05$ ). Bu natijalarga quyidagicha sharh berish mumkin, agar uyushgan sog‘lom xulq-atvorli yoshlar biror buzg‘unchi o‘yinlar yoki psixotrop moddalarni iste‘mol qilishga qiziqishsa va bu qiziqish doimiy “moyillik”ka olib borsa, ularning xulq-atvorida delikventlik alomatlari ham ortib boradi. Biror jamiyatga katta zarar yetkazadigan jinoyat yoki qonunbuzarlik sodir etish ehtimoli oshadi. Bu kabi salbiy illatlarni vujudga keltirmaslik uchun yoshlarning bo‘sh vaqtlarini unumli tashkil etish, ularning qiziqishlarini hisobga olgan holda kasbga yo‘naltirish, internet tarmoqlaridan foydalanishlarini ota-onalar va pedagoglar tomonidan nazorat etilishini ta‘minlash muhimdir. Shuningdek, muhit omilini hisobga olgan holda, yoshlarning do‘stlari, birga faoliyat yuritadigan sinf yoki guruh jamoasidagi shaxslar bilan ham domiy aloqada bo‘lishni tavsiya etish mumkin.

Og‘ishgan xulqli yoshlarda metodika ko‘rsatkichlariga ko‘ra “O‘ziga zarar keltirish va o‘z xulqini buzishga moyillik” ortgani sari “Emotsional reaksiyalarni irodaviy nazorat qila olish” xususiyatlari kamayib boradi ( $r= -0.409$ ,  $p \leq 0,05$ ). Bunday toifadagi yoshlarda o‘ziga zarar yetkazish hissi ustunlik qilib, natijada o‘z hissiyotlarini boshqara olmaslik, tashqi taassurotlarni qabul qilmaslik holatlari ham kuzatiladi. Bunday holatlarni oldini olish, maxsus psixokorreksion mashg‘ulotlar olib borish shaxs ichki olamini va uning individual-psixologik xususiyatlaridan kelib chiqib yondashishni talab etadi. Olingan natijalar asosida shuni aytishimiz mumkinki, o‘ziga zarar yetkazish turlaridan biri bo‘lgan suitsidual holatlarning kelib chiqishiga aynan shaxsning o‘zini emotsional iroda qila olmasligi sabab bo‘ladi, deyish mumkin. Natijada esa, shaxsda psixik buzilish holatlari kelib chiqishi bilan birgalikda, o‘ziga va atrofdagilarga jiddiy ma‘naviy, moddiy va psixologik zarar yetkazish holatlari sodir bo‘ladi.

Sinaluvchilarda xulq og‘ishiga moyillik ko‘rsatkichi bo‘yicha xulqi og‘ishgan yoshlarda “o‘ziga zarar keltirish va o‘z xulqini buzishga moyillik” darajasi ortgani sari “delikvent xulq-atvorga moyillik” darajasi ham ortib boradi ( $r= 0.515$ ,  $p \leq 0,01$ ). Bu kabi holatlarni quyidagicha izohlash mumkin. Shaxsda o‘zini zararlash, o‘z hayotiga zomin bo‘lishga intilish holatlari undagi delikvent(takrorlanib turuvchi g‘ayri ijtimoiy xatti-harakatlar sifatida) xulq-atvorni kuchayishiga turtki bo‘lishi mumkin. Delikvent xulq huquqiy me‘yorlarni buzuvchi, biroq ijtimoiy xavf darajasiga ko‘ra jinoiy javobgarlikni keltirib chiqarmaydigan harakatlardir. Bu kabi salbiy o‘zaro yuqori aloqadorlik ko‘rsatkichlarni kamaytirish uchun xulqi nazorat ostida turadigan shaxslar, shuningdek, xulqida o‘zgarish sodir bo‘layotgan yoshlar bilan kompleksli ishlar samaradorligini oshirish ko‘zda tutiladi. Bunga misol tariqasida, ta‘lim muassasalarida, OAV da shaxsning motivatsion-emotsional sohasiga ijobiy ta‘sir etuvchi teleko‘rsatuvlar, ijtimoiy roliklar hamda dars mashg‘ulotlarida munozalari

debatlarni tashkil etish, yoshlarni kasb-hunarga yo'naltirish orqali ulardagi "energiya"ni boshqa ijobiy narsalarga yo'naltirish tavsiya etiladi.

**Xulosa va takliflar (Conclusion/Recommendations).** Tadqiqotdan olingan empirik natijalar asosida quyidagi xulosalarni qilishimiz joiz:

1. Probatsiya xizmati ro'yxatida turuvchi xulqi og'ishgan yoshlar va uyushgan yoshlar o'rtasida ijtimoiy-psixologik so'rovnomaga olinganda, xulq og'ishini oldini olishda samarali vosita sifatida "OAV da turli yot go'yalarga undovchi, jangari, behayo teleko'rsatuv, filmlarni namoyish etmaslik" mulohazasi 38.9% sinaluvchilar tomonidan tanlandi. Bundan xulqi og'ishgan yoshlarning axloqi buzilishida yuqoridagi omillar sabab bo'lgan degan xulosaga kelish mumkin. Olingan natijalar asosida esa, o'sib kelayotgan yoshlar tarbiyasida shu kabi omillarni hisobga olgan holda ish ko'rish lozimligi ma'lum bo'ladi.

2. "Xulq og'ishiga moyillikni aniqlash" metodikasi asosida xulqi og'ishgan va uyushgan yoshlar o'rtasida yetarli yuqori, ahamiyatli farqlar aniqlandi. Xulqi og'ishgan yoshlarda ijtimoiy normalarga nisbatan salbiy ustanovkalar mavjudligi, qoida va normalarni buzishga, addiktiv xulq-atvorga, zo'ravonlik va agressiyaga, delikvent xulq-atvorga moyillik va emotsional reaksiyalarni irodaviy nazorat qila olmaslik kuzatildi. Yuqorida keltirilgan jihatlarni ijobiy tomonga muvofiqlashtirish uchun profilaktik tadbirlar sifatida ijtimoiy-psixologik treninglarni tizimli olib borish darkor.

3. Shaxsdagi xarakter tiplari, shaxs xususiyatlari bilan agressiyaga moyillikni aniqlash uchun ikkita metodikaning shkalalari o'zaro korrelyatsion tahlil qilindi. Xulqi og'ishgan yoshlarda xarakter xususiyatlari, uning agressiyani keltirib chiqarishdagi bog'liqlikligi uyushgan yoshlarga nisbatan yuqoriroq ekanligi tadqiqot natijalarini tahlil qilish chog'ida aniqlandi. Ushu omillardan kelib chiqib, xulq og'ishini oldini olishda har bir yoshga individual yondashish, psixokorreksion ishlarni tashkil etishda nafaqat jamoa, balki guruhdagi har bir shaxsning alohida xususiyatlarini hisobga olib dasturlar tuzish tavsiya etiladi.

#### **Foydalanilgan adabiyotlar ro'yxati**

1. Mirziyoyev Sh.M. O'zbekiston yoshlari forumiga bag'ishlangan nutqidan. "Xalq so'zi" gazetasi. - № 272 (7743). – B.2-4.
2. Камилова Н.Г. Муаммоли ўсмир: ташхис, тадқиқот методлари. – Т.: ТДПУ, 2004. – Б.25.
4. Туляганова Г.К. Интересы «трудных» подростков как отражение особенностей мотивационно-потребностной сферы. дис. ... канд. психол.наук. – Т.: НУУз, 1993. – С.129.
5. Умаров Б.М. Болалар ва ўсмирлар суицидининг ёш ва ижтимоий-психологик хусусиятлари. Психол. фан. номз....дис. – Т.: ТДПУ, 1993. – Б.154.
6. Реан А.А. Агрессия и агрессивность личности // Психологический журнал.– 2010. – №5. – С.65.
7. Менделевич В.Д. "Психология девиантного поведения". – М.: "Городец", 2016. – С.14.

8. Адлер А.Р. «Индивидуальная психология как путь к познанию и самопознанию человека»: – М.: “Наука жить”, 2007. – С.24.
9. Лелюх В. Ф. Проблемы девиантности и социально-правовой адаптации молодежи / В. Ф.Лелюх. – М.: “Эксмо”, 2006. – С.58.
10. Клейберг Ю.А. Психология девиантного поведения: учебное пособие для вузов. – М.: “Сфера”, 2011. –С.56.
11. Иванов В. Н. Девиантное поведение: причины и масштабы // Социально-политический журнал. 1995. № 2. С. 47-57.
12. Шадриков В. Д. Психологический анализ деятельности как системы // Психологический журнал. 1980. Т.1. №3. С. 33-46 .
13. Беличева С. А., Фокин М. В. Социальная профилактика отклоняющегося поведения несовершеннолетних как комплекс охранно-защитных мер. — М.: Издательский Центр Консорциум «Социальное здоровье России», 1993. — 63 с.
14. Пирожков В. Ф. Психологические основы перевоспитания учащихся специальных профтехучилищ. — М.: Юридическая литература, 1988. — 479 с.

### THE SPIRITUAL IMAGE OF THE CREATORS OF THE THIRD RENAISSANCE

*Yuldashev Marufjon*

*DSc in philology, Professor, The Uzbekistan State Institute  
of Arts and Culture  
[marufcany@gmail.com](mailto:marufcany@gmail.com)*

*Shukurov Bunyod*

*The senior student of UzSIAC, Faculty of Folk Art Organization of cultural  
and art institutions and management*

**Abstract.** In all eras, various noble ideas have been put forward in order to control people and keep them conscious. Among such ideas, the most ancient and timeless idea is the idea of a perfect man. "The idea of a perfect person is a noble feeling that has both a national and universal essence, embodies the highest spiritual and physical perfection of a human being, and always motivates him to be good. this idea led not only individuals, but entire nations to high development, inspired them to achieve unparalleled achievements in spirituality and enlightenment. the article talks about the issues of raising and maturing young people with perfect human qualities in the creation of the idea of the Third Renaissance.

**Key words:** Third Renaissance, perfect man, spiritual education, moral qualities.

**Аннотация.** Во все эпохи выдвигались различные благородные идеи, чтобы управлять людьми и держать их в сознании. Среди таких идей самой древней и вечной является идея совершенного человека. «Идея совершенного

человека есть благородное чувство, имеющее как национальную, так и общечеловеческую сущность, воплощающее в себе высшее духовное и физическое совершенство человека, всегда побуждающее его к добру. Эта идея приводила не только отдельных людей, но и целые народы к высокому развитию, вдохновил их на достижение беспримерных достижений в духовности и просвещении. В статье говорится о вопросах воспитания и взросления молодежи с совершенными человеческими качествами в творчестве идеи Третьего Возрождения.

**Ключевые слова:** Третий Ренессанс, совершенный человек, духовное воспитание, нравственные качества.

**Annotatsiya.** Hamma davrlarda ham odamlarni nazorat qilish, ularni ongli saqlash maqsadida turli ezgu g'oyalar ilgari surilgan. Bunday g'oyalar ichida eng qadimiy va azaliy g'oya komil inson g'oyasidir. "Komil inson g'oyasi ham milliy, ham umuminsoniy mohiyatga ega bo'lgan, insonning yuksak ma'naviy va jismoniy barkamolligini o'zida mujassam etgan, uni hamisha ezgulikka undaydigan olijanob tuyg'udir. Bu g'oya nafaqat alohida shaxslarni, balki butun xalqlarni yetaklab kelgan. yuksak taraqqiyot sari ilhomlantirdi, ularni ma'naviyat va ma'rifatda beqiyos yutuqlarga erishishga ilhomlantirdi. Maqolada Uchinchi Uyg'onish davri g'oyasini yaratishda komil insoniy fazilatlariga ega yoshlarni tarbiyalash va kamol toptirish masalalari haqida so'z boradi.

**Kalit so'zlar:** Uchinchi Uyg'onish davri, komil inson, ma'naviy tarbiya, axloqiy fazilatlar.

After our country gained its independence, it was a long-awaited spiritual need to organize and improve the spiritual environment in all spheres and aspects of the society, to pay great attention to human dignity and values. realization of national identity, respect and preservation of ancient values appeared as the most important and urgent issue in the life of our society. After all, the realization of national identity begins with respect for national memory, respect for cherished values. and this is naturally related to the spiritual world and perfection of the people.

It can be said that "a perfect and mature person is a matter that has interested humanity since ancient times. As a matter of fact, raising a perfect human being has been a dream, desire and ideal of people for centuries. concepts and ideas about the perfect person have been interpreted differently in different periods. With the passage of time and the change of times, opinions about him have also changed. The evolution and improvement of ideas about the perfect person, how it is, depended on the character of the system, the level of production, the way of managing the state, and the development of science and culture. The place where people who understand their national identity, see the interests of their country more than their own interests, and truly love it, will become a "city of virtuous people" in the words of the greats."<sup>13</sup> Ancient history has always proved that a

<sup>13</sup> Абдуллаева, Ш. Д. Комил инсон талқини: ўтмиш ва ҳозирги замон. // Молодой ученый. 2017, № 16.2 (150.2). - С. 22-24.

person who deeply understands the country's development and a rich perspective and a great nation consisting of such people is the main factor of any development.

For the realization of good goals, the results of good deeds, the rise in the development of society, and the emergence of great civilizations in general, were literally "related to a certain spiritual environment and opportunities." In many ways, social stagnation, economic and political crises appear as the result of a spiritual crisis. therefore, the reason for depressions and upswings in the development of society should be sought in the consciousness, faith, outlook, and level of perfection of people in addition to social, economic, and political factors.

In all eras, various noble ideas have been put forward in order to control people and keep them conscious. Among such ideas, the most ancient and timeless idea is the idea of a perfect man. "The idea of a perfect person is a noble feeling that has both a national and universal essence, embodies the highest spiritual and physical perfection of a human being, and always motivates him to be good. this idea led not only individuals, but entire nations to high development, inspired them to achieve unparalleled achievements in spirituality and enlightenment. A nation that does not dream of perfection and does not care about raising a perfect generation has no future. such a nation is doomed to decline."<sup>14</sup>

Forming a perfect personality has been a noble dream of our people since time immemorial, an integral part of spirituality, and has been deeply expressed in the works of our thinkers. In their scientific views, our great ancestors stated that it is impossible to achieve high perfection if there is no internal drive, spiritual aspiration, strength and enthusiasm, i.e., motive and motivation, which encourages a person to reach the level of perfection and the formation of high qualities in his behavior. As the sources and their experts have repeatedly stated, "the great doctrine that good intentions, good words and the unity of practice based on goodness is the basis of any social development was formulated in the time of Zoroastrianism for the first time in the development of human thought. The revolutionary idea that a society whose citizens are oriented to think differently, speak differently, and do other practical things will inevitably decline is also part of this doctrine. It was concluded that humanity can get rid of the crisis and achieve a prosperous life only by consistently following good intentions, good words and good practice."<sup>15</sup>

The reason for such respect and high respect shown by the creator to a perfect human being, possessor of good thoughts, good words and good deeds, is because he has achieved both divine and worldly perfection. the great merits of these noble people for both worlds are the expansion of heaven and the narrowing of hell. Therefore, they are the masters of the universe, all existence was created for them. As the teachings say, a person reaches the peak of perfection regularly and step by step. Conquering this blessed peak, reaching the holy level is not a phenomenon

<sup>14</sup> Халқ фаровонлиги ва комил инсон. Иқтибос олинган электрон ресурс: БухДУ электрон кутубхонаси. <http://elib.buxdu.uz/>

<sup>15</sup> Акрамов М. Ахмад Яссавийнинг "Девони ҳикмат" асарида комил инсон ғояси. Иқтибос олинган ресурс: <https://naqshband.uz/makolalar/makola17>

that is realized with one or two efforts. Nor is it just about living by religious teachings. perfection consists of systematic activities that require being pure in worldly life, influencing worldly development, and raising society to a higher level. In this, of course, the main factor is personal qualities, behavior that sets an example for society. "There are many symbols of perfection in our history: Alpomish is the ideal hero of our nation, he is an artistic symbol of intelligence, pride, physical perfection, bravery and patriotism. The image of Farkhad is ideal for Hazrat Navoi. He is the owner of mental and physical maturity. a person who embodies the principle of Farkhod Naqshbandi "Dil ba yoru, dast ba kor". In Oibek's novel "Navoi", Navoi is an ideal character. At the moment, he is a real historical figure, a perfect human being."<sup>16</sup>

In the same way, since the emergence of the holy religion of Islam, Muhammad, peace be upon him, is an exceptional personality in the history of mankind, who is remembered in languages with epics and prayers with his spiritual perfection. Muslims recognize Muhammad as a spiritual leader and divine savior and consider it an honor to be adorned with his virtues and beautiful morals. He considers his teaching as the basis in his behavior, thoughts, communication and relationships.<sup>17</sup> Indeed, the highest peak of perfection, the ruler of the universe "Prophet Muhammad was very humble in life, he spoke only about the necessary things in his relations with others, he did not speak superfluous and unnecessary words. In the hadiths collected by Al-Tirmidhi, the following is said about the Prophet's concern for others, his eloquence, and the manner of speaking with others: "Men do not say unnecessary words. And they started their words with the name of God and ended with the name of God. They could not stop talking with the tip of their lips. words used to have few words and many meanings. His words would be separated from each other. There was always more than needed. And there was never a shortage." All the treatises on the Prophet's character and image state that he was a perfect person in every way if we dwell on the issue of the emergence of the idea of a perfect person, "Ibn al-Arabi calls a perfect person sometimes al-insan al-haqiqi, sometimes al-insan al-arfa' and al-insan al-awwal, he is the caliph of the Truth on Earth, the teacher of the angels in the sky, the most beautiful form of nature created in the sky, the most perfect."<sup>18</sup> The only being who prays to the Truth with observation, sees it as the perfect embodiment of the Truth, the mirror embodying all divine qualities, the rank higher than the rank of the People, the medium between the Truth and the people (every creature created in the universe). in fact, a perfect person is the most virtuous of people<sup>19</sup>, higher and higher than the limits of time and space with their inner and outer qualities. In this

<sup>16</sup> Карим Т. Миллий тафаккур тараққиётидан. –Тошкент: Чўлпон, 2003, 33 –Б.

<sup>17</sup> Жалолва Ў.К. Шарқ ва ғарб мутафаккирларининг маънавийахлоқий камолот ҳақидаги қарашлари. "Иқтисодиёт ва инновацион технологиялар" илмий электрон журнали. № 6, апрель, 2013 йил.

<sup>18</sup> Халқ фаровонлиги ва комил инсон. Иқтибос олинган электрон ресурс: БухДУ электрон кутубхонаси. <http://elib.buxdu.uz/>

<sup>19</sup> Абдуллаева, Ш. Д. Комил инсон талқини: ўтмиш ва ҳозирги замон / Ш. Д. Абдуллаева. // Молодой ученый. — 2017. — № 16.2 (150.2). — С. 22-24.

sense, the perfect person who is unanimously recognized by the people of Islam is Muhammad, peace be upon him.<sup>20</sup>

Today, when our country has entered the stage of stable development, and in the period of consolidation around the idea of the Third Renaissance, the stages of higher education face the task of creating the image of new perfect people, mature modern heroes who will serve as an example for the younger generation. This auspicious task is the duty of not only the educational system, but also intellectuals engaged in spiritual and educational activities and all citizens who have great love for this country. The concept of the perfect human being is at the heart of the idea of the Third Renaissance, which unites good-willed citizens as the highest goal of our independent country. Because only mature people who have perfect intellect, pure morals, bright intentions, and who have turned noble ideas into their life beliefs can be the creators of the Third Renaissance promoted by the leader of our country. That's why in the education system of our country, in our modern society, education of a healthy generation, formation of the spirituality of a free citizen, bringing up perfect people by raising spiritual and educational work to a high level is a priority issue.

#### References

1. Marufjon Yuldashev. Fusulü Erbaa'da Tabiat ve İnsan Vasfı. Eskişehir, Türkiye: Türk Dünyası Bilgiler Zirvesi Sempozyumu. 2014. 26-28 Mayıs.
2. Abdullaeva, Sh. D. Interpretation of the perfect person: past and present // Molodoy uchenyy. 2017, No. 16.2 (150.2). - S. 22-24.
3. Akramov M. Ahmad Yassavi's "Devoni Hikmat" is the idea of a perfect person. Cited resource: <https://naqshband.uz/makolalar/makola17>
4. Jalolva O'.K. The views of Eastern and Western thinkers on spiritual maturity. Scientific electronic magazine "Economy and innovative technologies". No. 6, April, 2013.
5. Karim T. From the development of national thinking. -Tashkent: Cholpon, 2003, 33 -B.
6. Public welfare and the perfect person. Cited electronic resource: BuxDU electronic library. <http://elib.buxdu.uz/>
7. Kholmo'minov J. Commentary on the concept of "perfect man" in Jami's philosophical works. Journal of interdisciplinary innovations and scientific research in Uzbekistan // Issue 9, 2022.-B.344-347.

### **BO'LAJAK PEDAGOGLARNING KOMMUNIKATIV KOMPETENTLIGINI SHAKLLANTIRISHGA INNOVATION YONDASHISHNING PSIXOLOGIK-PEDAGOGIK IMKONIYATLARI**

*Salaeva Muborak Saburovna*

---

<sup>20</sup> Холмўминов Ж. Жомийнинг фалсафий асарларида “комил инсон” тушунчасининг шарҳи. О‘zbekistonda fanlararo innovatsiyalar va ilmiy tadqiqotlar jurnali // 9-son, 20.06.2022.-B.344-347.

*Nizomiy nomidagi Toshkent davlat pedagogika universiteti, Boshlang'ich ta'lim pedagogikasi kafedrasini professori v/b.*  
[muborakxon71@mail.ru](mailto:muborakxon71@mail.ru)

**Annotatsiya.** Maqolada bo'lajak pedagoglarning kommunikativ kompetentsiyasini shakllantirishga innovatsion yondashishning psixologik-pedagogik jihatlari muhokama qilinadi.

**Kalit so'zlar:** ta'lim jarayoni, kasbiy tayyorlash, bo'lajak pedagog, o'quvchi, faol ijtimoiy-psixologik ta'lim, muloqotning diskursiv texnologiyasi, innovatsion texnologiya, kommunikativ kompetentsiya.

**Аннотация.** В статье рассматриваются психолого-педагогические аспекты инновационных подходов к формированию коммуникативной компетентности будущих педагогов.

**Ключевые слова:** образовательный процесс, профессиональная подготовка, будущий педагог, ученик, активное социально-психологическое воспитание, дискурсивная технология общения, инновационная технология, коммуникативная компетентность.

**Annotation.** The article deals with the psycho-pedagogical aspects of innovative approaches to the formation of communicative competence of future teachers.

**Keywords:** active socio-psychological education, discursive technology of communication, interactive technologies, communicative competence.

**Kirish.** Ma'lumki, ta'lim sohasi insonni hayoti davomidagi turli xil kommunikativ muloqot imkoniyatlari dunyosiga tayyorlash uchun mo'ljallangan. Shaxsning kommunikativ qobiliyatlarini rivojlantiruvchi manbalaridan biri – bu kasbiy-pedagogik muloqot jarayonidir.

Shu o'rinda ta'kidlash joizki, o'qituvchilik kasbida pedagogik faoliyatning muhim jihati hisoblangan muloqot kasbiy ahamiyatga ega. Kasbiy-pedagogik muloqot esa pedagogik jarayonning asosiy shakli bo'lib, uning samaradorligini belgilaydi. Ta'lim sub'ektlari tomonidan qabul qilinadigan muloqotning maqsad va qadriyatlari individual xatti-harakatlar meyorlarida aks etadi.

Ta'lim sohasida amalga oshirilayotgan islohotlar, avvalo, ta'lim jarayonini insonparvarlashtirish va demokratlashtirishga qaratilgan. Bugungi kunda ta'lim muassasalari oldiga qo'yilgan vazifalarni hal etish uchun, birinchi navbatda, pedagoglar tomonidan ta'lim oluvchilar faoliyati ustidan muayyan turdagi nazoratning amalga oshirilishini taqozo etadi.

Aksariyat olimlarning fikriga ko'ra, ushbu islohotlar mohiyati – ta'lim jarayonini samarali va refleksiv boshqarishda deb belgilaydilar. Ya'ni, bu o'quvchining pozitsiyasini o'zgartirishda, uni tashqi ta'sirlar ob'ektidan ijtimoiy hayotning umumiy kontekstida amalga oshiriladigan o'z faoliyatining faol sub'ektiga aylantirishda hamda o'z faoliyatini o'zi boshqara olish qobiliyatining rivojlantirishida namoyon bo'ladi [5].

So'nggi yillarda amalga oshirilgan tadqiqotlar oliy ta'lim tizimini rivojlantirishning hozirgi bosqichida bo'lajak pedagoglarning kommunikativ

kompetentligini shakllantirishga innovation yondashish masalasi nihoyatda dolzarb ekanligi hamda mazkur muammoni puxta o'rganish va umumlashtirish lozimligini ko'rsatadi.

**Maqola mazmunining asosiy bayoni.** Kasbiy-pedagogik muloqotning murakkabligi shundaki, bunda nafaqat o'qituvchining kommunikativ madaniyatiga yuqori talablar qo'yilishi, balki talabalarni birgalikdagi faoliyatga jalb qilish usullarini o'zlashtira olishida hamdir. O'qituvchining muloqot qilish mahorati o'quvchilarning o'zaro munosabatlarida faol ishtirok etishlariga ko'maklashishida namoyon bo'ladi. Shu nuqtai nazardan, bo'lajak o'qituvchining kommunikativ tayyorgarligi uning kasbiy rivojlanishining muhim tarkibiy qismi bo'lib, birinchi navbatda, o'quvchilar bilan munosabatlar o'rnatish va joiz bo'lsa ularni o'z vaqtida to'g'irlab borish ko'nikmalarini shakllantirishni o'z ichiga oladi. Bu esa, o'z navbatida, ta'lim jarayoniga ijobiy ta'sir ko'rsatadi.

Bo'lajak o'qituvchilarni kasbiy tayyorlash jarayoni mazmunini yangilash va uni umumiy rivojlanish tamoyillari va xalqaro hamjamiyat standartlari talablari bilan uyg'unlashtirishning istiqbolli yo'nalishlaridan biri bu sohada kompetensiyaviy yondashuvning amalga oshirilishidir.

Ta'lim sohasidagi kommunikativ kompetensiya bu jarayonni oqilona baholash va unda samarali harakat qilish imkonini beradigan bilim va qobiliyatlarning kombinatsiyasidir.

Kommunikativ kompetensiya - bu o'qituvchining o'qitish va kasbiy faoliyati davomida o'zlashtirilgan murakkab umumlashtirilgan faoliyat usullaridan biri bo'lib, bu ta'lim jarayonida o'zaro munosabatlarga kirishish natijasi bilan belgilanadi.

Jahon ta'limi amaliyotida kasbiy-pedagogik faoliyatning asosiy kompetensiyalarining turli xil tarkibiy tuzilmalari ko'rib chiqilib, bunda kommunikativ kompetensiya pedagogik faoliyatning asosiy mezonlaridan biri sifatida qaraladi.

Psixologik-pedagogik yo'nalishlarda amalga oshirilgan tadqiqotlar natijalariga ko'ra, kommunikativ kompetensiya [3; 4; 6; 7]:

- kompleks ta'lim sifatida uning ijtimoiy-psixologik omillarini bilish va ularni muayyan faoliyatda qo'llay olishi, maqsadga erishishga intiluvchanlik motivlari, xatti-harakatlar strategiyasi, ruhiy tushkunlik (frustratsiya) holati, ya'ni "rejalarining buzilishi" yoki muayyan ehtiyojlarni qondirishning imkonsizligini anglashi;

- guruhning ijtimoiy-psixologik muammolarini o'zini va muloqot qiluvchi sheriklarini tushunganchalik anglay olishi;

- o'zaromunasabatlardagi imkonsiz bo'lgan to'siqlarni tushunish va ular bilan aloqalarda muloqot texnologiyasi va psixotexnikani o'zlashtirishi;

- o'zaro muloqotning ichki vositalari tizimi sifatida kommunikativ harakatlarni tartibga solishi;

- shaxsning muloqot vaziyatlarida o'z bilimi, hissiy tajribasi va muloqot vositalarini erkin foydalana olishiga asoslangan holda harakat qilishi;

- insonning axloqiy va mafkuraviy munosabatlari, uning umumiy va kasbiy yo'nalishi, xushmuomalalik darajasini bilvosita ifodalovchi muloqotning ma'lum bir xususiyati sifatida tushunish qobiliyatlarini o'z ichiga qamrab oladi.

Boshqa bir olimlar tomonidan esa, kommunikativ kompetentsiya insonning odamlar bilan zarur aloqalarni o'rnatish va qo'llab-quvvatlash qobiliyati sifatida talqin qilinadi. U kommunikativ jarayonning samarali borishini ta'minlaydigan ma'lum bilim va ko'nikmalar majmuasini o'z ichiga oladi.

Shu bilan birga, kommunikativ kompetentsiya ijtimoiy-psixologik etalon va standartlar hamda xulq-atvor stereotiplarini o'zlashtirish, muloqot qilish texnikasini egallash natijasida muayyan muloqot va xatti-harakatlar meyorlarini o'rganish darajasi sifatida qaraladi.

Ko'pgina psixologik-pedagogik tadqiqotlar natijalariga ko'ra, pedagogik muloqot pedagogik jarayonning muhim chuqur tavsifi va turli xil kasbiy muloqot sifatida asoslanib, bunda pedagog va ta'lim oluvchilar o'rtasida ijtimoiy-psixologik o'zaro ta'sir mavjud ekanligi ta'kidlanadi [1; 3; 5; 6; 7; 8].

Kommunikativ kompetentsiya ko'rsatkichlarining chambarchas bog'liqligi pedagog va ta'lim oluvchilar o'rtasidagi samarali pedagogik hamkorlikni tashkil etish asosida to'liq aloqani ta'minlashi mumkin. Shuningdek, pedagogning ta'lim oluvchilar shaxsiy fazilat va xatti-harakatlarini etarli darajada idrok etish va tushunish, ular bilan samarali shaxslararo munosabatlarni o'rnatish, jamoada qulay hissiy mikroiklimni shakllantirish qobiliyatlarini rivojlantirishga qaratilgan qadriyatli yo'nalganligi bilan belgilanadi [5; 6].

Biz bo'lajak o'qituvchilarning kommunikativ kompetensiyasining shakllanish darajasini aniqlash maqsadidagi tajriba-sinov ishlarimizni pedagogik amaliyot jarayonida amalga oshirishga muvaffaq bo'ldik. Bunda talabalarning kommunikativ kompetensiyasining individual komponentlarini aniqlash uchun muayyan metodlar yordamida bo'lajak o'qituvchilarning o'quvchi va ularning jamoasi bilan kommunikativ o'zaro ta'sirga tayyorligi, ular bilan olib borgan muloqot turi va uslubi hamda kommunikabellik xarakterini aniqlashga muvaffaq bo'ldik.

Tadqiqotimiz natijalariga ko'ra shuni alohida ta'kidlash joizki, bo'lajak o'qituvchilarning katta qismi(asosan uchinchi kurs talabarlari)da kommunikativ kompetensiyaning o'rtacha (59,6 %) va boshlang'ich (29,8 %) darajasida, 10,6 % respondentlarda esa yuqori darajada shakllanganligi aniqlandi.

Shuningdek, pedagogik muammolarni yechishga qaratilgan pedagogik shartlar doirasida biz ulardagi kommunikativ kompetensiyaning individual komponentlari shakllanishini innovatsion texnologiyalar asosida ta'minlashga erishdik. Bo'lajak o'qituvchilarda kommunikativ kompetensiyaning individual komponentlari shakllanishida faol ijtimoiy-psixologik ta'lim muhiti muhim rol o'ynashi va bu orqali kommunikativ bilim, ko'nikma va kompetensiyalar rivojlanishi, shuningdek, pedagogik o'zaro aloqalarga ta'sir qiluvchi pedagogning shaxsiy va kasbiy muhim fazilatlari takomillashishiga amin bo'ldik.

Bo'lajak o'qituvchilarning kommunikativ kompetensiyasi muloqot texnikasini samarali o'zlashtirilishi bilan shakllanishi mumkin. Bunda:

- pedagog va ta'lim oluvchilarning o'zaro "teng" munosabatda bo'lishlari, ya'ni muloqot ishtirokchilarning muhim pozitsiyalarining tengligi yoki sub'ekt-sub'ekt munosabatlarining o'rnatilishi, shuningdek, doimiy ravishda sheriklar bir-birlarining o'ziga xos sifatlarini to'g'ri qabul qilishi, joiz bo'lsa tuzatishi, biroq bir-birlarining qadr-qimmatini kamsitishga yo'l qo'yilmasligi;

- pedagog va ta'lim oluvchilarning o'zaro ishonchli munosabatlarda bo'lishi;

- har ikkala tomon individualligining har qanday jihatlariga baholovchi va "o'lchov" munosabatining yo'qligi;

- muloqotda sheriklar bir-birlarini noyob va qadrlil shaxs sifatida o'zaro qabul qilishi maqsadga muvofiqdir.

Taniqli rus psixologi I.D.Bexning fikriga ko'ra, o'qituvchining kommunikativ kompetensiyasi, ta'lim oluvchiga ham, pedagogga ham "xabar tarqatuvchilik" texnikalariga ega bo'lishligini ta'minlaydi [2].

O'qituvchining o'quvchining shaxsiga qarata bildiriladigan ko'pgina xabarlarida "siz" olmoshi mavjud b'lib, bu uni haqorat qilishi va kamsitishi mumkin. Jumladan: "Siz buni keyinga qo'ysangiz yaxshi bo'ladi", "Siz buni qilmasligingiz kerak" va boshqalar. Biroq o'qituvchi buni boshqacha ifodalashligi ham mumkin. Ya'ni o'quvchining xatti-harakati o'qituvchini qanday his qilishini ko'rsatadigan tarzda: "Men bunday shovqin bo'lganda darsni tushuntira olmayman" yoki "Menga sinfda tartib yo'qligi yoqmaydi" kabi iboralar o'quvchini ayblamasdan faqat o'zining his-tuyg'ulariga qaratilganligini ifodalaydi. Pedagogning "o'ziga qaratilgan xabar" konstruktsiyasi o'quvchining unga bo'lgan ishonchi va hurmatini oshirishi bilan yanada samaralidir.

Shu o'rinda rus psixologi I.D.Bex pedagogning "o'ziga qaratilgan xabar" konstruktsiyasini uch bosqichida taklif qiladi:

1) o'quvchi xulq-atvorining noaniq tavsifi: "Siz narsalaringizni hamma joyga tarqatib yuborganingiz uchun o'zimni yomon his qilayapman...";

2) o'quvchining xatti-harakati kattalarga qanday xalaqit berishining ko'rsatkichi: "... Sizning narsalaringizni joy-joyiga qo'yishga majburman";

3) kattalar bir vaqtning o'zida boshdan kechiradigan his-tuyg'ularning tavsifi: "... bu mas'uliyatni qayta-qayta o'z zimmamga olishni yoqtirmayman".

Pedagog "o'ziga qaratilgan xabar" konstruktsiyasidan foydalanganda quyidagilarga tayyor bo'lishi lozim:

- diqqatni ta'lim oluvchiga emas, balki o'zingiz yoki boshqa biror insonning tajribasiga qaratish;

- o'quvchi bilan e'tibor va hurmatni namoyon etadigan ohangda muloqot qilish;

- ayblov, tanqid va tahdidlardan qochish;

- ta'lim oluvchining muammosini diqqat bilan tinglash va h.k.

Ana shundagina pedagogning "o'ziga qaratilgan xabar" konstruktsiyasi bir butun sifatida uchta vaziyatning ham o'ziga xos qulay fursatini qamrab oladi:

<i>ta'lim oluvchining xatti-harakati →</i>	<i>pedagogning his-tuyg'usi →</i>	<i>ta'lim oluvchi xatti-harakatlarining oqibatlari</i>
--	-----------------------------------	--

Bunda o'quv jarayonining samaradorligini oshirish uchun oldini olish kerak bo'lgan kasbiy kompetentsiyaning etarli emasligini ko'rsatadigan "ta'lim oluvchiga qaratilgan xabar"lar - buyruq, farmoyish, ko'rsatma va topshiriq tarzida namoyon bo'lishi lozim. Bu kabi xabarlar ta'lim oluvchilarga pedagogning his-tuyg'u va ehtiyojlari muhim emasligini bildiradi.

Masalan: "Menga hozir sizni nima bilan shug'ullanayotganingiz muhim emas, darhol mening vazifamni bajarishni boshlang". Bu kabi murojaatlar o'quvchilarda qarshilik ko'rsatish, g'azablanish hissini va o'qituvchining irodasiga qarshi turish xatti-harakatlarini keltirib chiqaradi. Shuningdek, o'qituvchining ogohlantirish, tanbeh va tahdidli gaplari o'quvchilarda qo'rquv hissini uyg'otadi.

Shu bilan birga nasihat, o'git va odob-axloq o'rgatishga qaratilgan bayonotlar tashqi obro'ni orttirish, burch va majburiyatlarning kuchiga asoslanadi. Masalan: "Agar siz shunday qilsangiz, pushaymon bo'lasiz!"

Ba'zi holatlarda o'qituvchining "qilish kerak", "majbur" "shart" qo'yishlariga o'quvchilar qarshilik bilan javob berishlari va uning ko'rsatmalariga rioya qilmasliklari mumkin.

Yoki bo'lmasa o'qituvchining ayblov, tanbeh, dakki, malomat va "hukm"lardan iborat xabarlari o'quvchilarning qadr-qimmatini kamsitishi va ularda o'zini past baholishni yuzaga keltiradi. Masalan: "Siz o'zingizni to'g'ri tutishingiz kerak", "Siz bunday deb o'ylamasligingiz kerak" va h.k.

Shunday qilib, samarali pedagogik hamkorlikni tashkil qilish uchun pedagogning "o'ziga qaratilgan xabar" konstruktsiyasidan tez-tez foydalanish va "ta'lim oluvchiga qaratilgan xabar" konstruktsiyasidan qochish kerak.

I.D.Bex tomonidan taklif qilingan navbatdagi texnologiya yaqin-shaxsiy muloqotning diskursiv texnologiyasidir [4]. Diskursiv texnologiya muayyan ruhiy hodisaga ta'sir qilishni ma'lum bir usul asosida o'rganish tushuniladi. Ushbu texnologiya sub'ektlarning shaxsiy pozitsiyalari almashinuvi asosida ularning axloqiy va ma'naviy o'sishi mumkin bo'lgan "sub'ekt-sub'ekt" o'zaro ta'sirini ta'minlaydi.

Yaqin-shaxsiy muloqot o'rnatishning diskursiv texnologiyasi ikkita: monolog va dialogik shaklni o'z ichiga oladi. Biroq, bola shaxsini faqat dialogik muloqot sharoitida rivojlantirish mumkin.

Monologik muloqotda suhbatdosh sust sub'ekt sifatida harakat qiladi, ya'ni uning mavjudligi faqat muloqot holatiga jalb qilishda namoyon bo'ladi. Albatta, muloqotning bu shakli ta'lim jarayonida samarasizdir.

Dialogik shaxsiy muloqot sub'ektning pedagogik o'zaro ta'sir jarayonida faol ishtirok etishi, o'z fikrini erkin ifoda etishi va shaxsiy pozitsiyasini ishonchli himoya qilishi bilan tavsiflanadi.

Shaxsiy muloqotning diskursiv texnologiyasi tayanch sarmazmun qiymatga ega kelishuvni o'rnatish jarayonini o'z ichiga oladi. Ushbu uslub suhbat davomida o'zaro ishonch va ochiq muloqot qilish imkoniyatini beruvchi muhitni,

shuningdek, inson maqsadining sarmazmun qiymatli yo'nalishlari, turmush tarzi va boshqalar haqidagi qarashlarining umumiylik fursatlarini ta'minlaydi. Albatta, bolaning hayot mazmuni borasidagi qarashlari nafaqat ishonch bilangina, balki tushunish bosqichida ekanligini hisobga olish lozim.

Shaxsiy muloqot jarayonida ishtirokchilarning hayoti davomida "boshdan kechirgan kechinmalari" namoyon bo'ladi. "Kechinmalar" - bu sub'ekt tomonidan boshqa insonlarning turli xil qiymatga ega pozitsiyalaridagi ichki kechinmalarini ob'ektiv va ijtimoiy-psixologik jihatdan aks ettirilishidir.

Pedagogning ta'lim oluvchilarga o'zarota'sir o'rnata olishi uchun diskursiv texnologiya katta ahamiyatga ega. Chunki, bu uslub yordamida o'qituvchi bolaga uning muammosini tushunishi va yordam berishi mumkinligini ko'rsata oladi.

Ta'lim oluvchi tomonidan yaqin shaxsiy muloqot maqsadini qayta belgilashning oldini olish lozim. "Pedagog va ta'lim oluvchi" dialogik munosabatlarida har doim shaxsiy (ijtimoiy va axloqiy) vazifa hal qilinishi lozim. Chunki bu muloqotning maqsadi ta'lim oluvchi tomonidan o'qituvchining ma'lum bir axloqiy va ma'naviy qadriyatini ongli ravishda qabul qilinishidir. Biroq, mazkur qiymat bolaning xatti-harakatlarining ichki regulyatori sifatida ishlaydigan sub'ektiv sarmazmun yutuqqa aylanmasligi kerak. Ana shundagina muloqot chuqur va tarbiyaviy ahamiyatga ega bo'ladi.

Diskursiv texnologiya shaxsiy muloqot sheriklarining bir-birini ichki dunyosiga chuqur kirib borishini ta'minlaydi. Ya'ni ushbu uslub ta'lim oluvchi pedagogni tushunishi kerakligini nazarda tutadi. Biroq o'qituvchi bu jarayonda imkon qadar faol bo'lishi, uni tashkil qilishi, yo'naltirishi va boshqarishi kerak. Pedagog o'zining dunyoqarashi, qadriyatlari, ideallari, kechinma va intilishlarini so'z orqali ifodalagan holda, aqliy va hissiy darajada ta'lim oluvchini unga ishontirishi va ichki kechinmalarini ochishga undashi lozim. Ta'lim oluvchi shaxsining rivojlanish sharoiti - pedagogning tushunish darajasi bilan ta'minlanadi. Pedagog o'zining ijobiy hissiy va qadriyatli munosabati bilangina ta'lim oluvchining ma'naviy-axloqiy etuklikka intilishini shakllantirishi mumkin. Ta'lim oluvchi tomonidan pedagogni tushunish juda nozik psixologik texnika hisoblanadi [7; 8].

Diskursiv texnologiya shaxsiy dialogning rivojlangan shaklining ishlashini ta'minlaydi. Ya'ni, bunda o'qituvchi ta'lim oluvchiga o'zining ma'naviy-axloqiy pozitsiyasi haqida hikoya, maslahat va takliflar sifatida, yoki iltimos bilan murojaat qilishi mumkin. Biroq ushbu shaxsiy muloqot turlari o'rtasidagi ma'lum bir farqqa qaramay, qoida o'zgarishsiz qolishi, ya'ni muloqot ishtirokchilarining o'zarofaolligi bilan shaxsiy dialogning ishlashini ta'minlashi kerak.

Ta'lim oluvchining hayoti davomida "boshdan kechirgan kechinmalari" shaxsiy dialog ishtirokchisi sifatida namoyon bo'ladi. Hayot davomidagi "boshdan kechirgan kechinmalar" shaxsning o'z-o'zini anglash yo'lidagi majburiy bosqich hisoblanadi. Ushbu bosqichda ta'lim oluvchi murakkab ichki o'zgarishlarni boshdan kechiradi va u o'zining shaxsiy muloqoti natijasini baholab, ma'lum

xulosalar chiqaradi. Albatta ushbu yakuniy diskurs muloqot ishtirokchilarida ijobiy kechinma va quvonchlarning namoyon bo'lishini ko'zlaydi.

Shaxsiy muloqotning diskursiv texnologiyasi - bu pedagogning "o'z shaxsiy faoliyati mohiyati bilan ishlaydigan" texnologiyadir. Bu esa, uning murakkabligi va yuqori samaradorligini belgilaydi.

Diskursiv texnologiyalar boshlang'ich ta'limda juda muhimdir. Chunki bu uslub asosida boshlang'ich ta'lim o'qituvchisi bir vaqtning o'zida ham ta'lim beruvchi, ham tarbiyachi sifatida obro' orttirishi va kichik maktab yoshidagi o'quvchilari taqlid qilishiga namuna bo'lishi mumkin. Shu sababdan ham mana shunday konstruktiv muloqot uchun pedagog nafaqat ta'lim oluvchilarning individual xususiyatlarini bilishi va hisobga olishi, balki, shuningdek, pedagogik o'zaro ta'sirning optimal strategiyalarini tanlashi va o'z vaqtida, samarali amalga oshirish uchun o'zining shaxsiy uslublariga ega bo'lishi juda muhimdir.

Zero, pedagogik jarayon - ta'lim oluvchilar bilan turli xil faoliyatda o'zaro aloqalar o'rnatilib, bunda pedagog faoliyatining muvaffaqiyati pedagogik muloqot jarayonida vujudga keladigan munosabatlarning mazmun-mohiyati bilan belgilanadi.

**Xulosa.** Shunday qilib, oliy pedagogik ta'limni rivojlantirishning hozirgi bosqichida bo'lajak pedagoglarni kasbiy tayyorlash tizimiga innovatsion texnologiyalarni joriy etish asosan bilim va hissiy tajribaga, kasbiy muloqot sharoitida harakat qilish qobiliyatiga, motivlarni tushunishga, ham o'zining, ham sheriklarining o'zaro munosabatlardagi xatti-harakatlari, muloqot qilish uslubi va psixotexnikasini o'zlashtirish strategiyasiga asoslanadi.

#### Adabiyotlar

1. Axmedov A.Yu. (2020). Ta'lim jarayonida bo'lajak o'qituvchilarni kasbiy-pedagogik tayyorgarligining ajralmas qismi bo'lgan kommunikativ kompetentlikni shakllantirish masalalari. *Innovatsii v Pedagogike i Psixologii*, (SI-2№ 8).
2. Ahmedov A.Yu., Egamberdiyev O.A. Bo'lajak o'qituvchilarda kommunikativ kompetentlikni shakllantirishning psixologik-pedagogik imkoniyatlari // International scientific-online conference: INTELLECTUAL EDUCATION TECHNOLOGICAL SOLUTIONS AND INNOVATIVE DIGITAL TOOLS. – P. 520-525. <https://interonconf.net/index.php/iet/article/view/1220/1137>
3. Жуков Ю.М., Петровская Л.А., Растенников П.В. Диагностика и развитие компетентности в общении. М: Изд-во Московского университета, 1990. – 104 с.
4. Курашева С.В. Формирование коммуникативной компетентности будущего учителя: Дис. на соискание уч. степени кандидата педагогических наук: 13.00.08. - Кемерово, 2006. - 213 с.
5. Salayeva M.S. Pedagogning kasbiy kompetentligi va professionalizmiga psixologik yondashuv / "Psixologiya fani va yoshlarning rivojlanishi" mavzusidagi Xalqaro onlayn konferentsiya / "INTERNATIONAL

- PSYCHOLOGY SUMMIT” (Xalqaro psixologiya SAMMITI). O’zMU. 2020-yil 27-28-iyul. – B.205- 211.
6. Salayeva M.S. Professionalizm va kasbiy kompetentlik / “Наука, образование и производство в обеспечении устойчивого развития инновационной экономики” материалы научно-практической конференции. Филиал МГУ имени В.М.Ломоносова. 15-16 апреля 2014 года. Часть 1. – С.215-217.
  7. Salayeva M.S. Pedagoging samarali innovatsion faoliyatini ta’minlashda shaxsiy-kasbiy rivojlanishini psixologik qo’llab-quvvatlash / Innovatsion ta’lim: xalqaro tajriba, muammo va yechimlar” mavzusidagi Xalqaro ilmiy-amaliy anjuman. Toshkent shahridagi YoDJU texnika universiteti. Elektron to’plam. 3-qism. 2021-yil 21-aprel. - B.405-407.
  8. Salaeva M.S. Personal and professional self-development of a teacher to achieve a professional level // Washington DC, USA International Journal of Engineering and Information Systems (IJEAIS) ISSN: 2643-640X. With Impact Factor: 3.2. Vol.5 Issue 3, March - 2021.- P. 234-237.
  9. Яценко Т.С. Активная социально-психологическая подготовка учителя к общению с учащимися. Книга для учителя. – Киев: Освіта, 1993. – 208 с.

## YANGI O’ZBEKISTONNING IBRATLI OILASI

*Qobulova Nodira Bahodirovna (f.f.f.d (PHD))*

*Aziza Amonova Saydulloyevna*

*NavDPI boshlang’ich ta’lim yo`nalishi 2-bosqich talabasi*

**Annotatsiya.** Ushbu maqolada oilaning yurtimiz ravnaqi uchun qanchalar muhim ekanligi haqida fikrlar bildirilgan va buning uchun qilinayotgan sa’y-harakatlar haqida qisqacha izohlar keltirilgan.

**Kalit so`zlar:** ibratli oila, innovatsion tadqiqot, oila instituti, barqaror oila, taraqqiyot strategiyasi.

**Abstract.** In this article, opinions are expressed about how important the family is for the development of our country, and brief comments are made about the efforts being made for this.

**Key words:** exemplary family, innovative research, family institution, stable family, development strategy.

**Аннотация.** В данной статье высказываются мнения о том, насколько важна семья для развития нашей страны, и делаются краткие комментарии о предпринимаемых для этого усилиях.

**Ключевые слова:** образцовая семья, инновационные исследования, институт семьи, стабильная семья, стратегия развития.

**Kirish.** Boy ilmiy-madaniy merosimiz, qadimiy urf-odat hamda an’analarimizdan ayonki, har qanday zamon va makonda ham oila biz uchun muqaddas qadriyat sanalgan. Binobarin, tarbiyaviy, ma’naviy-ma’rifiy, ruhiy-huquqiy munosabatlarga asoslangan ijtimoiy birlik hisoblanmish oila qanchalik mustahkam bo`lsa, jamiyat ham shunchalik barqaror taraqqiy etishini ajdodlarimiz

juda yaxshi anglashgan. Shu bois ota- bobolarimiz oilaga juda katta e'tibor bilan qarashgan. Buyuk allomalarimiz Mahmud Koshg'ariy, Ahmad Yugnakiy, Kaykovusdan tortib Beruniy, Ibn Sino, Forobiy, Alisher Navoiy, Mirzo Ulug'bek va boshqalargacha o'z asarlarida oilaviy masalalar, xususan, oila a'zolari o'rtasidagi o'zaro munosabatlar, bola tarbiyasida ota-ona, bobo-buvining o'rni, komil va vatanparvar shaxsni yetishtirishda bu muhim ijtimoiy institutning roliga alohida yondashib, ibratli hikoyatlar, rivoyatlar, farzandlarga maktublar, hikmatli so'zlar, she'riy satrlar orqali pand-nasihatlar, hayotiy xulosalar yozib qoldirganlar.

**Asosiy qism.** Bugungi shiddat bilan o'zgarib borayotgan globallashuv davriga kelib ham O'zbekiston o'z istiqboli va kelajagini oilani rivojlantirish, uni e'zozlashda, deb bilayotgani yuqoridagi an'anaviy qadriyatimizni yanada boyitgan holda zamonaviy, namunali va farovon oilani barpo etish davlat siyosatining ustuvor yo'nalishlaridan biriga aylanganida ham yaqqol namoyon bo'lmoqda. Muhtaram Prezidentimiz Shavkat Miromonovich Mirziyoyev "Oila va xotin- qizlarni tizimli qo'llab-quvvatlashga doir ishlarni yanada jadallashtirish chora-tadbirlari to'g'risida"gi farmonni imzolagani haqida xabaringiz bor. Mazkur hujjatga muvofiq Yangi O'zbekistonimizda "Ibratli oila" ko'krak nishoni ham ta'asis etildi. "Ibratli oila" ko'krak nishoni farovon va barqaror oilalarning hayotiy tajribalarini ommalashtirish maqsadida oila institutini mustahkamlash, oilaviy qadriyatlarni saqlash va rivojlantirishga munosib hissa qo'shgan oilalarga beriladi. Farmon bilan uni 15-may kuni – Xalqaro oilalar kunida topshirish tartibi belgilangan. Shubhasiz, Yangi O'zbekistonimizning tayanchi va negizi ham oila hisoblanadi.

Xususan, tadqiqotlarimiz natijasi shuni ko'rsatmoqdaki, bugun oila atalmish muqaddas dargoh ostonasidan xatlayotgan ko'pchilik yoshlarimiz (shu o'rinda tengdoshlarim ham) mustaqil hayotga na iqtisodiy, na huquqiy, na ruhiy, va na diniy-ma'rifiy tomondan tayyor. Shu sababli ham mutaxassislarimiz tomonidan oila masalalariga yangicha innovatsion yondashuv joriy etilmoqda. Oilalar bilan ishlash bo'yicha treninglar tashkil etish orqali soha mutaxassislariga mukammal bilim va ko'nikmalar berilib kelinmoqda. Albatta, oilalar bilan ishlashda soha mutaxassislaridan yuqori bilim hamda ko'nikma, o'ziga xos tajriba talab etiladi. Bundan tashqari, oilani mustahkamlash va rivojlantirish, oilalarda ma'naviy-axloqiy muhitni yaxshilash, jamiyatda eng ibratli oilaviy an'analarni saqlab qolish hamda targ'ibot qilish masalalari bo'yicha hududlarda qator fundamental, amaliy va innovatsion tadqiqotlar olib borilayotir.

Oila - nafaqat bir yurtning, balki umuminsoniyatning katta siyosati. Aytish kerakki - davlat siyosati. Nega deganda, bashariyatning tirikligi, uzluksizligi – oiladan! Axir oilaning eng birlamchi va bevosita vazifasi, ma'naviyat tili bilan aytganda, muqaddas vazifasi – insoniyatning zanjirini sog'lom va iqtidorli avlodlar bilan ulab borishdan iborat-ku! Bu - hamma millat, hamma davlat, hamma xalqlar zimmasidagi sharaflil vazifa. Bundan tashqari, taraqqiyot strategiyasida ham oila masalalariga e'tibor qaratilgan. Jumladan, Yangi O'zbekistonimizda ibratli oilalarni ko'paytirish maqsadida kam ta'minlangan oilalarga ijtimoiy yordam va

xizmatlarni ijtimoiy shartnoma asosida taqdim etish, ko'plab oilaviy shifokor punkti, oilaviy poliklinikalarni tashkil qilish bo'yicha bir qator ishlar belgilanib qo'yildi. Shubhasiz, oila nizomsiz bo'lsa, uning yomon oqibati butun millatga ta'sir etadi. Shuning uchun ham Yangi O'zbekistonimizda oilaning barqarorligini saqlash maqsadida bir qator ishlar olib borilmoqda va ularni amalga oshirish talab etiladi.

**Xulosa.** Mamlakatimizdagi har bir oilani huquq manfaatlarini to'liq ro'yobga chiqarish, ular uchun munosib turmush sharoitini yaratish, oilaviy munosabatlar muvozanatini ta'minlash, oila farovonligini oshirish, muxtasar aytganda, oila institutini har tomonlama qo'llab – quvvatlagan holda, Yangi O'zbekistonimizning izchil va barqaror taraqqiyotiga erishish uchun biz yoshlar ham o'z hissamizni qo'shishimiz darkor. Hammamizning niyatimiz, har bir oila ma'naviy sog'lom, baxtli va xotirjam hayot kechirsin. Zero, oila jamiyatning asosiy bo'g'ini ekan, uning mustahkam bo'lishi, farovonligi davlatimiz va jamiyatimiz ravnaqiga xizmat qilishi, shubhasizdir.

#### Foydalanilgan adabiyotlar

1. “Xalq so'zi” gazetasi. Guvohnoma:1191. 26.04.2018-yil.Toshkent shahri. Elektron manzil: [info@xs.uz](mailto:info@xs.uz)
2. “2022-2026-yillarga mo'ljallangan Yangi O'zbekistonning taraqqiyot strategiyasi to'grisida” gi farmoni.2022-yil 31-yanvar
3. “ Oila va xotin-qizlarni tizimli qo'llab-quvvatlashga doir ishlarni yanada jadallashtirish chora-tadbirlari to'g'risi”dagi PF.11.03.2022-yil
4. “Oila psixologiyasi” G'ayrat Shoumarov.

#### ВОПРОСУ ОБ ОСОБЕННОСТЯХ ХУДОЖЕСТВЕННОГО ПЕРЕВОДА

*Наврүзова Елена Павловна  
студентка 3 курса ДжГПИ  
Узбекистан, Джизак*

**Аннотация.** Статья посвящена некоторым трудностям, с которыми могут сталкиваться профессиональные переводчики при работе с художественным текстом. Также приводятся мнения известных ученых-лингвистов по вопросу решения таких трудностей, возникающих в процессе перевода.

**Ключевые слова:** художественный перевод, средства выразительности, индивидуальный стиль автора, национальная специфика, хронологическая адаптация.

**Abstract.** The article is devoted to some of the difficulties that professional translators may face when working with a literary text. The opinions of well-known linguists on the issue of solving such difficulties that arise in the translation process are also given.

**Key words:** literary translation, means of expression, individual style of the author, national specificity, chronological adaptation.

**Annotatsiya.** Maqola professional tarjimonlar badiiy matn bilan ishlashda duch kelishi mumkin bo'lgan ba'zi qiyinchiliklarga bag'ishlangan. Tarjima jarayonida yuzaga keladigan bunday qiyinchiliklarni yechish masalasida taniqli tilshunos olimlarning fikrlari ham berilgan.

**Kalit so'zlar:** badiiy tarjima, ifoda vositalari, muallifning individual uslubi, milliy o'ziga xoslik, xronologik moslashuv.

Мир художественной литературы может угодить даже самому искушенному читателю. В наше время на полках книжных магазинов, в библиотеке или в интернете каждый из нас может найти тот жанр, который придётся ему по вкусу. Благодаря кропотливой работе переводчиков читатели также могут выбирать произведения зарубежных писателей.

В данной статье мы бы хотели осветить некоторые особенности, которые встречаются в работе переводчика художественных текстов.

Как следует из названия, художественный перевод включает в себя перевод всех жанров художественной литературы (проза, поэзия, детская литература, фольклор, драматургия, и т. д.). По мнению многих переводоведов, художественный перевод считается наиболее сложным, т. к. автор использует всё богатство своего родного языка для передачи сообщения читателю.[1] Так и профессиональный переводчик должен задействовать соответствующие лексические единицы языка перевода для максимально полной передачи всех средств выразительности, использованных в тексте. К подобным лексическим единицам можно отнести такие тропы как метафоры, эпитеты, сравнения, синекдохи и т. д.

Также отдельные сложности представляют переводы лексических (фразеологизмы, диалектизмы, неологизмы и т. д.) и синтаксических средств выразительности (градация, параллелизм, инверсия и т. д.). В этом и заключается одна из особенностей художественного перевода – создать письменный художественный текст на языке перевода, сохранив при этом его художественно-эстетическую ценность.

Особую трудность для переводчиков представляют поэтические произведения. Помимо богатого разнообразия стилистических особенностей, переводчик должен постараться сохранить ритм и рифму. Некоторым переводчикам такая задача кажется невыполнимой, но профессиональные переводчики доказывают, что это возможно[2]. Отдельно стоит отметить, что переводчик не должен просто копировать каждую деталь, он адаптирует их под нормы языка перевода, в некоторых случаях использует другие стилистические средства для достижения нужного эффекта [3].

Следующая особенность заключается в передаче индивидуального стиля повествования автора оригинала. По мнению Л. С. Бархударова, переводчику «абсолютно необходимо знать переводимого автора, его мировоззрение, эстетические взгляды и вкусы, литературное течение, к которому принадлежит этот автор, его творческий метод, а также описываемую в

данном художественном произведении эпоху, обстановку, условия жизни общества, его материальную и духовную культуру и многое другое». [4]

Каждый переводчик, будучи творческой личностью, чувствует себя автором. Некоторые пытаются добавить что-то от себя в текст перевода, игнорируя стиль автора. Но это считается недопустимым в профессиональной переводческой сфере, ведь переводчик – это посредник между автором и читателем, он не должен «улучшать» текст по своему собственному желанию путем изменения стиля автора. Очевидно, что полностью передать авторский стиль со всеми стилистическими приёмами достаточно сложно ввиду литературной традиции языка перевода. Иногда сложно найти эквивалентный перевод тем или иным средствам выразительности. Тогда переводчик использует свой талант, языковую догадку и средства родного языка, пытаясь как можно точно передать индивидуальный стиль автора, при этом не перенося свой собственный «переводческий» стиль.

По мнению В. В. Сдобникова, «чтобы читатель перевода увидел лицо автора, переводчик должен найти не формальные, а функциональные соответствия каждому авторскому приему, а это уже требует от него не самоустранения, а активной творческой позиции» [5].

Таким образом, процесс перевода можно назвать сотрудничеством автора, желающего донести определенный посыл до читателя, и переводчика, понимающего эстетику создателя оригинала и вживающегося в его мировосприятие и художественный стиль.

Зачастую произведения художественной литературы полны специфических реалий страны языка перевода. Если переводчик считает, что необходимо передать информацию так, чтобы читатель перевода не заметил инокультурной среды, то он сглаживает выступающие в тексте культурные реалии, делая их незаметными, такими же, как для читателя оригинала. Конечно, в таком переводе приходится жертвовать национальной спецификой. Таким методом обычно пользуются при написании адаптированного перевода или вольного пересказа, например, при переводе литературы для детей.

Следует отметить, что чаще всего такое решение проблемы не является верным, так как невозможно полностью подстроить всё произведение под культурные особенности и реалии языка перевода. В таком случае текст может потерять свою специфичность, а переводчик просто-напросто напишет новый текст, несколько похожий на оригинал.

Другой крайностью является полная передача национальных черт. Переводчик превращает текст в страноведческое пособие, где использует множество непонятных терминов, дословно переведенных пословиц или примет, характерных для той или иной культуры. В таком случае читатель не сможет правильно понять посыл автора, так как он не знаком с особенностями менталитета и культуры. Так нарушается художественно-

эстетическая функция текста. Так как целью является достижение эквивалентности тексту оригинала, переводчику следует прибегнуть к компромиссу. «Читатель должен воспринимать его как «иной», т. е. понятный, но не ассоциирующийся со своей родной национально-культурной средой» [6].

В переводе всё так же должны присутствовать национальный колорит, менталитет, объясняющий поступки персонажей, но так, чтобы не сбить с толку читателя. Таким образом, в тексте перевода получается слияние двух культур.

Еще одной трудностью, часто встречающейся в практике переводчиков, считается хронологическая адаптация текста. Она встречается в практике в нескольких случаях: когда оригинал написан задолго до перевода и, когда в произведении речь идет о событиях прошлого.

Разбираясь с такой проблемой, переводчик может поступить тремя способами. Первый предполагает, что переводчик осовременивает стиль повествования, тем самым делая текст легким для восприятия читателем перевода. Конечно, как следствие, это приводит к противоречиям между системой ценностей, поступками героев произведения о прошлом и настоящим сознанием читателей.

Считается, что «переводчик лишает произведение его социальной и психологической основы» [7]. Именно поэтому нельзя сказать, что этот вариант преодоления трудности передачи исторического контекста является верным.

Также переводчик может полностью погрузить читателя в атмосферу прошлого. Конечно, для этого придется использовать много архаизмов, историзмов, диалектизмов, и нет гарантии, что читатель сможет понять, что хотел сказать автор. Лингвисты подчеркивают тот факт, что у читателей может сложиться неверное представление об исторической эпохе, так как будут использоваться эквиваленты переводящего языка, что добавит в текст неправильной исторической окраски.

Наконец, третье решение традиционно считается правильным во многих источниках. Частичная архаизация позволяет найти баланс между прошлым и настоящим. Такой компромисс позволит читателю понять, что действие происходит в других хронологических реалиях, но не будет препятствовать его пониманию.

Такой способ «позволяет сохранить социально-историческую и психологическую мотивированность сюжета и в то же время сохранить характер общения автора с читателем как со своим современником» [8].

Итак, мы разобрали некоторые особенности, с которыми сталкиваются переводчики художественных текстов в своей практике.

Очевидно, что художественный перевод – многогранная работа, требующая особой подготовки, навыков и большой теоретической базы от

переводчиков. Вопрос преодоления описанных в статье трудностей волнует многих специалистов и переводоведов.

#### Примечания

1. Алимова М. В. Особенности и основные критерии перевода художественного текста // Русистика. 2012. № 2.
2. Огнева Е. А. Художественный перевод: проблемы передачи компонентов переводческого кода: Моногр. 2-е изд., доп. М.: Эдитус, 2012.
3. Нелюбин Л. Л., Хухуни Г. Т. Наука о переводе: (История и теория с древнейших времен до наших дней): Учеб. пособие. М.: Флинта; МПСИ, 2006.
4. Бархударов Л. С. Язык и перевод: (Вопросы общей и частной теории перевода). М.: Междунар. отношения, 1975. С. 35–36.
5. Сдобников В. В., Петрова О. В. Теория перевода: Учеб. для студентов лингв. вузов и фак. ин. яз. М.: АСТ; Восток – Запад, 2007. С. 408.
6. Там же. С. 400.
7. Там же. С. 404.
8. Там же. С. 405.

## IQTISOD FANLARI

ECONOMIC SIGNIFICANCE OF THE ORGANIZATION OF THE  
TRANSPORT LOGISTICS SYSTEM

*Safarov Qodiri Qoplonbek Abdjalil o'g'li*  
*Jizzakh Polytechnic Institute*

**Abstract.** In the article, the impact on the efficiency of industrial production in all parts of the logistics chain was studied, it was considered to increase it and reduce costs, in particular, issues related to important elements of goods movement, such as procurement, storage, packaging and means of transport were considered. Problems faced by logistics companies were analyzed. The advantages and disadvantages of the technologies introduced in logistics were identified and suggestions were made to increase the efficiency of their use.

**Key words:** logistics, delivery time, transport infrastructure, organization of international transportation.

**Аннотация.** В статье изучено влияние на эффективность промышленного производства всех звеньев логистической цепи, рассмотрено ее повышение и снижение затрат, в частности вопросы, связанные с важными элементами товародвижения, такими как заготовка, хранение, учитывались упаковка и транспортные средства. Проанализированы проблемы, с которыми сталкиваются логистические компании. Выявлены преимущества и недостатки внедренных технологий в логистике и сделаны предложения по повышению эффективности их использования.

**Ключевые слова:** логистика, сроки доставки, транспортная инфраструктура, организация международных перевозок.

**Annotatsiya.** Maqolada logistika zanjirining barcha qismlarida sanoat ishlab chiqarishi samaradorligiga ta'siri o'rganildi, uni ko'paytirish va xarajatlarni kamaytirish, xususan, tovarlar harakatining muhim elementlari, xususan, xarid qilish, saqlash va boshqalar bilan bog'liq masalalar ko'rib chiqildi. qadoqlash va transport vositalari ko'rib chiqildi. Logistika kompaniyalari duch keladigan muammolar tahlil qilindi. Logistikaga joriy etilgan texnologiyalarning afzalliklari va kamchiliklari aniqlanib, ulardan foydalanish samaradorligini oshirish bo'yicha takliflar berildi.

**Kalit so'zlar:** logistika, etkazib berish muddati, transport infratuzilmasi, xalqaro tashishni tashkil etish.

The logistics system of the enterprise is one of the most complex and at the same time well-functioning mechanisms that combine various elements. The continuous operation of this mechanism is mainly determined by the precise operation of each of its components, the perfection of the methods and technologies used in it, therefore, it is necessary to study logistics in every enterprise. In the modern world, the rapid growth of production, the expansion of the nomenclature of goods produced by various enterprises, the organization of

warehouses, which in turn affects the growth of the enterprise's turnover. All this increases the role of logistics in enterprise management.

Increasing the efficiency of industrial production and reducing costs in all parts of the logistics chain mainly depends on the rational organization of the distribution network, in particular, the important elements of goods movement, such as procurement, storage, packaging and vehicles. Transport logistics is also part of the economic policy of any enterprise, its main task is to accompany the cargo from the time it leaves the manufacturer to the delivery to the consumer. Large manufacturing enterprises usually have their own transport. Small firms are forced to rent cars or contract with transport companies [1]. High-quality transport logistics implies timely delivery of cargo and its safety. Therefore, logistics and transport managers must organize the most reasonable process of cargo transportation with minimal damage, constantly monitor its movement, know the location at the same time and ensure that it arrives at the company on time. By following these two basic rules, businesses can significantly reduce their costs. Currently, no solid enterprise can operate without transport logistics, otherwise there is a risk of bankruptcy[2]. With the emergence of "logistics departments" in enterprises, the process of delivery of raw materials and finished products became more systematic, which led to the rational selection of road stock, loading, unloading, efficient management of transport and, as a result, reduced transport costs. Analysis of literature on the topic. At the moment, it is difficult to imagine any trade or production enterprise that is not involved in solving logistics problems. Thus, according to T. Allegri, logistics in enterprise activity allows the company to optimize product, financial and information flows "significantly reducing the time interval between the purchase of raw materials and semi-finished products and the delivery of goods". Analysis and results. The relevance of studying the role of logistics in enterprise management is related to the process of globalization of the production and goods sector, therefore, the cost of logistics increases in any enterprise, because a large part of the costs are often transportation costs. Thus, if an enterprise looks for the cheapest resources outside the country in order to reduce production costs, then the share of logistics costs will increase significantly [16-30]. Due to the breadth and many aspects of this problem, the functions and purposes of using the logistics system in the enterprise should be comprehensively studied in each individual case, which makes the research problem more relevant.

Logistics is an important business that opens up wide opportunities for the use of human and material resources, which in turn affects national production. Logistics management has a significant impact on the state of financial and economic as well as legislative provision in the modern market economy. This situation should apply, first of all, to the market of motor transport services, warehousing institutions, formation of motor transport services in intermediary organizations. However, work in the field of logistics is not limited to these trends, it is very multifaceted. In addition, logistics work includes personnel supply of the

enterprise, sales activities, organization of information systems, etc. k. includes management activities. The unique novelty of the logistics approach in enterprise management is related to limited relationships in all areas of activity, which together form commodity-transfer organizational systems, which are easy to manage and show a high level of work efficiency. In the economic field, the practice of large enterprises of highly developed countries and Russia shows that logistics occupies an important place in the business processes of modern enterprises. Effective development of various business processes, their ability to compete in foreign and domestic markets is mainly determined by the development of the logistics system of the enterprise and the logistics management of the enterprise as a whole. The efficiency of transport logistics mainly depends on the company's strategy and tactics. At the same time, managers should conduct comprehensive marketing research (freight, prices, suppliers of raw materials, consumers of finished products, competitors), look at alternative methods of transportation and methods of transportation, keep records and their work to achieve the best result. it is necessary to analyze the costs to get the minimum costs. The policy of the provided services includes decisions and actions aimed at the comprehensive implementation of the transport process. Therefore, the organization of cargo transportation is planned along with the provision of additional services to customers, taking into account the distance, quantity and delivery time of their transportation. The fact that transport companies are very ready to diversify and expand their activities increases the potential of attracting customers, increases profits, accelerates the introduction of the latest transport technologies, and strengthens their position in the market of transport services. Manufacturing enterprises are no less willing to get rid of many non-specific logistics functions and focus on their core business in order to reduce overheads and lower wages.

According to logistics experts, an important reason preventing the expansion of cooperation between industry and transport companies in the field of logistics is the risk of the cargo owner losing control over the movement of raw materials and finished products. This reason, as a rule, has a subjective character, and can be eliminated as the experience of working together is accumulated and mutual trust is strengthened. This is confirmed by the rapid development of the transfer of logistics functions from production companies to transport companies. This is also facilitated by the rapid development of information technology, as a result of which transport companies expand and improve interactions with shippers through electronic data exchange. Unfortunately, today, both ways are developing separately, each with its own advantages and disadvantages. The way out of this situation is seen in their merger and thus synergistic effect, which helps further development of transport companies and reduces transport costs of production enterprises. Logistics is part of the supply system of the enterprise, which includes the effective planning, implementation and control of the main stages of the enterprise, as well as the storage and movement of goods and products produced

by the enterprise. In addition, the logistics system of the enterprise includes the direction of relevant services and information flows from the place of delivery to the final consumer, while fulfilling all the customer's requirements. Transport is one of the main components of the enterprise's logistics system, because no organization can function properly without the service of delivering finished goods and manufactured products to consumers. The activity of resource management logistics ensures a high level of adaptability of the enterprise and spending time on the reorganization process or production process in accordance with external influencing factors. The interaction of various components of the logistics system of the enterprise is carried out simultaneously at several levels: financial, economic, industrial, etc. The use of the logistics system speeds up the process of obtaining information and increases the service level of the production cycle. Introducing the "just-in-time" principle of enterprise management into the logistics process, which is actively used in lean production, firstly, to eliminate losses at the production stage, excess production stocks and waiting time, secondly, to significantly reduce the value and price of goods, and finally, thirdly, it allows to improve the quality of logistics service of the enterprise. At the same time, it is reasonable for enterprises to organize the production cycle system in accordance with the principles of logistics. It is possible to organize the company's production cycle, choose suppliers and organize independent production processes, purchase materials and raw materials. Historically, the interest in logistics development problems in industrialized countries was primarily due to economic reasons. Gradually, the attention of entrepreneurs was focused on the search for new forms of optimization of market activity and reducing costs in this area. It should be clarified that the development of logistics is determined by two factors: the complexity of the system of market relations and the increase in requirements for the quality characteristics of the distribution process; Creating flexible production systems. Consider what drives the need and what is likely to be the widespread use of logistics

The need for logistics is explained by a number of reasons, two of which are the main ones. The first reason is the development of competition due to the transition from a buyer's market to a seller's market. The second reason is the economic crisis of the 70s, which clearly showed the world community the importance and necessity of introducing logistics methods into the economic sphere. The possibility of applying logistics is connected with the modern achievements of scientific and technological development. As a result of scientific and technological progress, various tools for working with material and information flows have been created and are widespread. It is possible to use the equipment suitable for the specific conditions of the logistics process. At the same time, the computerization of logistics process management is important for the development of logistics. Material flows from the main sources of raw materials to the final consumer through the chain of production, transport and intermediary relations are constantly expensive. Research conducted in Great Britain has shown

that more than 70% of the cost of a product to the final consumer is the cost of storage, transportation, packaging and other operations that promote the material flow. The use of logistics in production and application areas allows: reduction of costs in all ways of movement of material flows; Reducing the transit time of goods through the logistics chain; Reducing transportation costs; Reduce manual labor costs and associated costs for shipping operations. The logistics approach creates conditions for improving many other indicators of the performance of the materials of the transmission system, as the overall organization improves, the interaction of individual contacts increases, and management improves. The integrated quality of logistics systems represents the ability of these systems to realize the final goal called the "six rules of logistics": Cargo-required product; Quality-necessary quality; Quantity-required quantity; Must be delivered on time; The place is in the right place; Costs-with minimal costs. The goal of logistics activity is achieved if these six conditions are met, that is, if the right product is delivered in the right amount, with the right quality, at the right place at the right time and at the lowest cost. Conclusions and suggestions. Logistics is a relatively young science, therefore, many issues related to the conceptual device and terminology are constantly updated, changed and filled with new content with the development of market relations. For example, today there are three dozen different definitions of logistics in Uzbek and Russian literature. However, logistics based on it is not a completely new and practically unknown phenomenon. The problem of rationalization has always been in the center of attention. Logistics innovations, first of all, consist of changing priorities in the economic practice of enterprises. Secondly, the novelty consists in a comprehensive comprehensive approach to the issues of the movement of material values in the process of restoration. Logistics includes the coordination of processes related to material and information flows, production, management and marketing, and also implies the use of agreements in economic practice. As a result, the movement of flows often achieves directly opposite goals of the participants of the logistics chain, which indicates the fulfillment of the function of logistics to balance, optimize and coordinate various relationships. This allows you to move away from managing the different functions of the property separately and integrate them. This leads to the overall result of the activity, which is several times greater than the amount of individual effects

#### References

1. Qudbiyev, N. T., Qudbiyeva, G. A. Q., & Abduraximov, B. U. O. (2022). LOGISTIKADA RAQAMLI TEXNOLOGIYALARNI JORIY ETISH VA ULARDAN FOYDALANISHNING DOLZARBLIGI. Scientific progress, 3(1), 133-142.
2. Mustafayevich U. M. Using of Cloud Technologies in the Process of Preparing Future Specialists for Professional Activity //International Journal of Trend in Scientific Research and Development (IJTSRD)-2020.

3. Mustafayevich U. M. Educational Aspects of using Cloud-Based Network Services in Training Future Engineers //Spanish Journal of Innovation and Integrity. – 2022. – Т. 2. – С. 13-19.
4. Усанов М.М. СОВРЕМЕННАЯ ИНФОРМАЦИОННО-ОБРАЗОВАТЕЛЬНАЯ СРЕДА КАК ОСНОВА МОДЕРНИЗАЦИИ СИСТЕМЫ ОБРАЗОВАНИЯ //Global Science and Innovations: Central Asia (см. в книгах). – 2021. – Т. 4. – №. 1. – С. 61-65.
5. Bakhridinovich A. V. THEORETICAL BASES OF FORMATION OF DESIGN-DESIGN COMPETENCE OF FUTURE ENGINEERS IN THE PROCESS OF HIGHER EDUCATION //Web of Scientist: International Scientific Research Journal. – 2022. – Т. 3. – №. 5. – С. 1791-1795.
6. Ю. М. Мустафаевич. ИННОВАЦИОННЫЕ ТЕХНОЛОГИИ КАК ФАКТОР РАЗВИТИЯ ПРОФЕССИОНАЛЬНОЙ КОМПЕТЕНЦИИ СТУДЕНТОВ - Web of Scientist: Международные научные исследования..., 2022.

## DEVELOPMENT DIRECTIONS OF LOGISTICS AND TRANSPORT INFRASTRUCTURES IN UZBEKISTAN

*Safarov Qodiri Qoplonbek Abdujalil o'g'li*  
*Jizzakh Polytechnic Institute*

**Abstract.** In this article, the directions of development of logistics and transport infrastructures in our country are introduced with new information. A number of instructions have been given to develop logistics, transport infrastructure and strengthen international relations.

**Key words:** logistics, transport infrastructures, action strategy, economy, road transport, modernization, digital development, innovative logistics.

**Аннотация.** В данной статье направления развития логистической и транспортной инфраструктур в нашей стране представлены с новой информацией. Дан ряд поручений по развитию логистики, транспортной инфраструктуры, укреплению международных связей.

**Ключевые слова:** логистика, транспортные инфраструктуры, стратегия действий, экономика, автомобильный транспорт, модернизация, цифровое развитие, инновационная логистика.

**Annotatsiya.** Ushbu maqolada mamlakatimizda logistika va transport infratuzilmasini rivojlantirish yo'nalishlari yangi ma'lumotlar bilan tanishtiriladi. Logistika, transport infratuzilmasini rivojlantirish, xalqaro aloqalarni mustahkamlash bo'yicha qator topshiriqlar berildi.

**Kalit so'zlar:** logistika, transport infratuzilmasi, harakatlar strategiyasi, iqtisodiyot, avtomobil transporti, modernizatsiya, raqamli rivojlanish, innovatsion logistika.

**Introduction.** The logistics concept of process organization cannot be implemented only by specialists in the field of logistics. The philosophy of process-systematic organization should be the basic philosophy of business.

Traders, economists, managers of various networks should understand and accept the concept of logistics, know the main methods of logistics organization and processes, and be able to foresee the results to be achieved. That is why today the task of higher education in the field of logistics is extremely important.

**Literature analysis and methodology.** In the paragraph of the Action Strategy on the five priority directions of the development of our country, devoted to the priority directions of economic development and liberalization, "Deepening structural changes, increasing its competitiveness due to the modernization and diversification of the leading sectors of the national economy, free economic zones, technological parks and establishment of small industrial zones, increasing the efficiency of existing zones, organization of cluster activities, rapid development of the service sector, increasing the role and share of services in the formation of the gross domestic product, fundamentally changing the structure of the provided services, first of all, at the expense of modern high-tech types of services change, further development of logistics and road transport infrastructure, introduction of digitization methods to the economy, social sphere, management system, storage of agricultural products, further expansion of the infrastructure for transportation and sales, financial and other modern market services" are listed. Based on this, today the successful implementation of all our plans to modernize and update our country, create a new Uzbekistan, create a qualitatively new, modern structural structure of our economy, comprehensive development of our regions, and improve road transport and communication infrastructure networks. is inextricably linked to development with horses. In Uzbekistan, in recent years, the issues of rapid development of logistics, clusters, innovative activities, digitalization have become one of the priorities of the state economic policy. This is a full-scale study on the digital development of Uzbekistan in order to draw conclusions about the contribution of digitalization to developing the competitiveness of our country's economy, increasing the level of human development, ensuring the employment of young people, and increasing labor productivity. A long-term strategic state requires the development of innovation policy and digitization of our economy.

**Discussion and results.** All those engaged in production and sales activities are directed to a certain level of coordination. Marketing and supply information, production departments, transport, warehousing, receiving service participate in the organization of goods movement. Disagreements and conflicts arise in the work of these departments. It is in the decision-making process of the management system that ensures the elimination of conflicts and the creation of conditions for the movement of goods. Logistics management is carried out through a system of management tasks. Duties of logistic management. The tasks of logistics management are assigned to the group: planning and coordination of the activities of the participants of the logistics chain, regulation of the work carried out on the task of fulfilling the received orders, and the development of material transport corridors is the main direction of the foreign economic activity of the Republic of

Uzbekistan. The rapid development of the foreign economic relations of the Republic of Uzbekistan depends on the solution of the existing problems in the development of the transportation of foreign trade goods faced by all the countries of Central Asia. As noted by Academician V. Barthold, "The future of Turkistan is determined by the place it will occupy in world trade. Its commercial importance is completely connected with the development of railways, land and sea trade. After the disintegration of the former Soviet Union, the number of landlocked countries reached 29, and Uzbekistan occupies a special place in this list, as it is one of the countries separated from the world ocean by at least two countries. Before gaining independence, Uzbekistan carried out its foreign trade relations through the sea ports of Ilyichevsk (going to the Black Sea), St. Petersburg (going to the Baltic Sea), and Vladivostok (going to the Far East). The distance from the republic to these ports was 3000, 4300 and 8000 km, and this situation made the transportation of goods extremely expensive. As a result of the active measures of the Government of the Republic of Uzbekistan and the coordinated work of the relevant ministries and organizations on the search for and effective use of alternative transport corridors for the transportation of foreign trade goods, a wide range of international transport corridors has been created and is being improved. The success of the radical economic reforms carried out in our country is largely due to the effective operation of the trading sector, the wide development of wholesale trade with production tools, and the correct relations between producers and consumers of products intended for production techniques. , will be more related to the quality of transport serving the public economic sectors of the regions, associations of shareholders, production and commercial entities of various forms of ownership. In order to achieve these goals, along with studying the experience of developed countries, it will be of some importance to use the advanced directions of optimizing product movements in the field of production relations, taking into account different forms of ownership in the market economy in our country. Specialists in logistics are striving to ensure the integration of information about material and technical supply, transport and goods movement into a single system, which should lead to an increase in the efficiency of work of each of these areas and inter-sectoral efficiency. In foreign countries, logistics as a theory is distinguished as an independent science and is studied in higher educational institutions, in the field of research and scientific production. In many higher education institutions, along with informatics and marketing, there is a "logistics" specialty for training management personnel, and graduates are given a suitable specialty. The reforms implemented in the higher education system in our country had an impact on the organization of educational processes in the training of specialists for the expanded spheres of production and trade. "Commercial logistics" - logistic activity in the field of commercial activity. But "trade" is common in our minds, it is a complex of trade, trade problems on a large scale. The field of commerce - the establishment of direct relations with the mass of commercial buyers, is skillfully separated from production, not only here, but also

in the West, for different reasons and consequences. In this case, "trade" in logistics may be more appropriate in terms of quality. For example, to the Faculty of Economics of the Institute of Trade, which is prepared only for the implementation of brokerage transactions between economists and traders in trade and commerce. Nevertheless, production - the realization and sale of products designated for technical purposes, in the field of production and construction, with 90% of the volume of consumption flow of material equipment, in the West and in modern conditions, manufacturers have their own tasks and commercial remains the basis of their activities. In such cases, it is logical to call LOGISTICS in this field of production, supply and sales of commercial activities as "production - commercial logistics". The training of experts in this field is undoubtedly the task of the University of Economics and Finance. Such a course gives the same content to "commercial logistics". The purpose of this course is to organize the basics of commercial (business) logistics both in our country and abroad, and to develop the theoretical and practical aspects of economic activity, as well as the practice of teaching as a specialist in higher education institutions of developed countries. consists of studying taking into account the real informational possibilities of the period. In our country, until 1991, there was no practical training in the scientific expression of logistics and the organization of logistics activities, thus conducting research in the process of studying available foreign information, organizing the logistics of foreign countries and the national economy of our country - economic sectors the production and commercial conditions of the rapidly changing dynamics of the market and all problems should be put and studied in a completely new conceptual way.

**Conclusion.** Ignorance of logistics as a science, as a system of knowledge, principles and methods characterizes the professional shortcomings of the employee, which leads to the additional expenditure of certain costs in the subject's work (business). That is why training in logistics occupies an important place in the training of the central participant of the market economy - the businessman. Knowledge of logistics is necessary for economists as a basis for successful business activities. At this point, it is worth noting that the use of digitization, information and communication technology, and innovative logistics in the transportation of goods in the system of transport and logistics clusters is of great importance. The essence and tasks of logistics management. The system of managing the movement of goods serves to achieve the desired level of presentation with the lowest costs. In this case, the management implements specific target instructions of the product manufacturing enterprise. For example, there may be instructions such as to ensure the delivery of the product at the required time with the lowest costs, and to maintain the service level at the appropriate level.

### References

1. Qudbiyev, N. T., Qudbiyeva, G. A. Q., & Abduraximov, B. U. O. (2022). LOGISTIKADA RAQAMLI TEXNOLOGIYALARNI JORIY ETISH VA

- ULARDAN FOYDALANISHNING DOLZARBLIGI. Scientific progress, 3(1), 133-142.
2. Mustafayevich U. M. Using of Cloud Technologies in the Process of Preparing Future Specialists for Professional Activity //International Journal of Trend in Scientific Research and Development (IJTSRD)-2020.
  3. Mustafayevich U. M. Educational Aspects of using Cloud-Based Network Services in Training Future Engineers //Spanish Journal of Innovation and Integrity. – 2022. – Т. 2. – С. 13-19.
  4. Усанов М.М. СОВРЕМЕННАЯ ИНФОРМАЦИОННО-ОБРАЗОВАТЕЛЬНАЯ СРЕДА КАК ОСНОВА МОДЕРНИЗАЦИИ СИСТЕМЫ ОБРАЗОВАНИЯ //Global Science and Innovations: Central Asia (см. в книгах). – 2021. – Т. 4. – №. 1. – С. 61-65.
  5. Bakhridinovich A. V. THEORETICAL BASES OF FORMATION OF DESIGN-DESIGN COMPETENCE OF FUTURE ENGINEERS IN THE PROCESS OF HIGHER EDUCATION //Web of Scientist: International Scientific Research Journal. – 2022. – Т. 3. – №. 5. – С. 1791-1795.
  6. Ю. М. Мустафаевич. ИННОВАЦИОННЫЕ ТЕХНОЛОГИИ КАК ФАКТОР РАЗВИТИЯ ПРОФЕССИОНАЛЬНОЙ КОМПЕТЕНЦИИ СТУДЕНТОВ - Web of Scientist: Международные научные исследования..., 2022.

## BUXGALTERIYA HISOBINI AVTOMATLASHTIRISH MASALALARI

***Kudbiev Davlatbay***

*Farg‘ona Politexnika Instituti*  
*“Buxgalteriya hisobi va audit” kafedراس*  
*iqtisod fanlari doktori, professor*  
[\*davlatbay.kudbiyev@gmail.com\*](mailto:davlatbay.kudbiyev@gmail.com)

***Tursunova Dilrabo Davlatboy qizi***

*Farg‘ona Politexnika Instituti*  
*“Buxgalteriya hisobi va audit” kafedراس*, assistenti  
[\*dkudbiyeva@mail.ru\*](mailto:dkudbiyeva@mail.ru)

***Qudbiyev Nodir Tohirovich***

*Farg‘ona Politexnika Instituti*  
*“Buxgalteriya hisobi va audit” kafedراس*, assistenti  
[\*nodir.qudbiyev@ferpi.uz\*](mailto:nodir.qudbiyev@ferpi.uz)

**Annotatsiya.** Maqolada xo‘jalik yurituvchi subyektlar buxgalteriya hisobini avtomatlashtirish va undan foydalanish samaradorligini oshirish masalalari muhokama qilingan. Raqamli texnologiyalarni mamlakatimizdagi xo‘jalik yurituvchi subyektlar buxgalteriya hisobini tashkil etishdagi duch keladigan eng muhim muammolarni belgilandi. Zamonaviy buxgalteriya hisobini avtomatlashtirishning asosiy istiqbollari bayon etilgan.

**Kalit soʻzlar:** raqamli transformatsiya, raqamli texnologiyalar, innovatsion yondashuv, raqamli iqtisod, buxgalteriya hisobi, hisob siyosati.

**Аннотация.** В статье рассмотрены вопросы автоматизации бухгалтерского учета хозяйствующих субъектов и повышения эффективности его использования. Определены важнейшие проблемы, с которыми сталкиваются хозяйствующие субъекты нашей страны при организации бухгалтерского учета с использованием цифровых технологий. Изложены основные перспективы автоматизации современного учета.

**Ключевые слова:** цифровая трансформация, цифровые технологии, инновационный подход, цифровая экономика, бухгалтерский учет, учетная политика.

**Abstract.** The article discusses the issues of automation of accounting of business entities and improving the efficiency of its use. The most important problems faced by economic entities of our country in the organization of accounting using digital technologies are identified. The main prospects of automation of modern accounting are outlined.

**Keywords:** digital transformation, digital technologies, innovative approach, digital economy, accounting, accounting policy.

**Kirish.** Ayni paytda Oʻzbekiston raqamli iqtisodiyotga oʻtish bosqichida. Unga koʻra, Oʻzbekiston Respublikasi Prezidentining “RAQAMLI OʻZBEKISTON — 2030” strategiyasini tasdiqlash va uni samarali amalga oshirish chora-tadbirlari toʻgʻrisi” da 2020-yil 5-oktabrfagi, PF-6079-sonli farmoni yurtimizda raqamli iqtisodiyotga oʻtish siyosatida yangi sahifa ochdi.[1]

Shu maʼnoda maqola mavzusining dolzarbligi, xoʻjalik yurituvchi subyektlar buxgalteriya hisobini avtomatlashtirish va raqamli texnologiyalar foydalanish hozirgi paytda juda muhim vazifalardan biri hisoblanadi. Ayniqsa, avtomatlashtirish pandemiya sharoitida juda muhimdir, chunki koʻplab korxonalar masofadan ishlashga oʻtishgan, bu esa ilgʻor axborot va raqamli texnologiyalarni qoʻllashni talab qiladi.

**Mavzuga oid adabiyotlarning tahlili.** Raqamli texnologiyalar ostida turli xil muammolarni qisqa vaqt ichida hal qilish imkonini beradigan maʼlumotlarni kodlash va tarqatishning maxsus usullaridan foydalanadigan tizim tushuniladi.

Rus olimi T. P. Karpovning taʼkidlashicha, "raqamlashtirish buxgalteriya maʼlumotlarining xususiyatlari va uni qoʻllash imkoniyatlarini sezilarli darajada yaxshilashga taʼsir qiladi "[2]. Va bunga qoʻshilmaslik qiyin.

Shu sababli, respublikamiz xukumati tomonidan bu sohaga katta eʼtibor qaratilayotgani va bir qancha muhim qarorlar qabul qilindi eʼtirof etish zarur. Jumladan, Oʻzbekiston Respublikasi Prezidenti tomonidan 2020 yilga “Ilm, maʼrifat va raqamli iqtisodiyotni rivojlantirish yili”[3], deb nom berilishi, 2018 yil 19 fevraldagi PF-5349 sonli “Axborot texnologiyalari va kommunikatsiyalari sohasini yanada rivojlantirish chora-tadbirlari toʻgʻrisida”gi farmoni, [4] 2018 yil 3 iyildagi PQ-3832 sonli “Oʻzbekiston Respublikasida raqamli iqtisodiyotni rivojlantirish chora-tadbirlari toʻgʻrisida”gi qarori, [5] shuningdek, Vazirlar

Mahkamasining 2018 yil 31 avgustdagi raqamli iqtisodiyotning maqsad va vazifalarini belgilab beradigan “O‘zbekiston Respublikasida raqamli iqtisodiyotni joriy qilish va yanada rivojlantirish bo‘yicha qo‘shimcha chora-tadbirlar to‘g‘risida”gi Qarorlarining qabul qilinishi respublikamizda raqamli iqtisodiyotni davlat boshqaruv tizimiga tadbiiq qilish, zamonaviy axborot texnologiyalarni jadal rivojlantirish uchun sharoitlar yaratish, axborot havfsizligini ta‘minlash maqsadida mamlakatimizda raqamli iqtisodiyotni rivojlantirish uchun qonuniy asos yaratdi.[6], [7], [8]

**Tadqiqot metodologiyasi.** Maqolani yozishda quyidagi metod va usullar qo‘llanildi: tizim tahlillari, detallar, raqamli texnologiyalardan foydalanish orqaliy buxgalteriya hisobini samaradorligi oshirish bo‘yicha faktor tahlil.

**Tahlil va natijalar.** Xozirgi kunda korxonaning buxgalteriya hisobini avtomatlashtirishda dasturiy mahsulotlar juda keng tarqalgan, kichik va o‘rta korxonalarda ham, mashhur yirik iqtisodiy gigantlarda ham. Aynan shu sababli, iqtisodiy subekt boshqaruv tizimiga avtomatlashtirilgan axborot tizimlarini har joyda faol joriy etish kuzatilmoqda. Bularning barchasi tushunarli, chunki buxgalteriya hisobi avtomatizatsiyasi korxonada mavjud bo‘lgan barcha buxgalteriya ma‘lumotlarini to‘liq va har tomonlama qayta ishlashni ta‘minlaydi, shuningdek, muayyan ko‘rsatkichlar bo‘yicha asosiy iqtisodiy tahlilni ta‘minlaydi, shuningdek, korxonada yuzaga keladigan barcha soliq to‘lovlarini samarali rejalashtirish, xo‘jalik yurituvchi sub‘ektning axborot imkoniyatlarini oshiradi.

Keling, buxgalteriya hisobi bo‘yicha avtomatlashtirish tushunchasini ko‘rib chiqaylik. Shunday qilib, avtomatlashtirish zamonaviy ilmiy va texnologik taraqqiyotning yo‘nalishlaridan biri sifatida tushunilishi kerak, bu o‘z – o‘zini tartibga soluvchi texnik vositalar va matematik usullar majmuasidir, o‘z navbatida firma xodimlarini bevosita ishlab chiqarish, shuningdek, energiya, turli materiallar, mahsulotlar yoki axborotdan foydalanish jarayonlarida ishtirok etishdan ozod qilish uchun faol foydalanadi. Xodimning amalga oshirilayotgan operatsiyalarda ishtirok etish darajasini sezilarli darajada kamaytiradi. Shunga qaramay, avtomatlashtirilgan tizimni tashkilotning buxgalteriya hisobiga joriy etishning soddaligiga qaramasdan, bu oson emas.[9] Buxgalteriya hisobi bo‘yicha avtomatlashtirishni juda muvaffaqiyatli amalga oshirish uchun, birinchi navbatda, ushbu jarayonda xosil bo‘lishi mumkin bo‘lgan muammolar hamda samara va foydalar haqida juda aniq tasavvurga ega bo‘lish kerak.[10],[11]

Bunga asoslanib, zamonaviy raqamli texnologiyalarni va umuman iqtisodiyotni rivojlantirish sharoitida xo‘jalik yurituvchi subyektlar buxgalteriya hisobini tashkil etish jarayonlarida avtomatlashtirish vositalaridan tobora ko‘proq foydalanmoqda, bu o‘z navbatida quyidagi xatolar bartaraf etishga yordam beradi:

- davrlashtirish xatolar (moliyaviy hisobotni zarur vaqt davriga tegishlilikini aniq aks etirish);

- yozishmalar xatolar (korxonaning iqtisodiy faoliyati faktlari noto‘g‘ri hisob-kitoblar bo‘yicha ko‘rsatila olmasligi);

- baholashda xatolar (masalan, daromad, xarajatlar, qarzlarni, aktivlarning qiymati, majburiyatlar va boshqalar);

- kompaniyaning moliyaviy yillik hisobotlarida axborotni taqdim etishda xatolar (noto'g'ri joy yoki aksincha, hisobotlarda zarur ma'lumotlarning yo'qligi).

Shunga qaramay, mahalliy xo'jalik yurituvchi sub'ektlar buxgalteriya hisobini avtomatlashtirishda turli xil muammo va to'siqlarga duch kelmoqda. Shunday qilib, eng muhim muammo va to'siqlarni sanab o'tamiz:

- jarayonlarini samaradorligi hisoblash (qaysi bosqichda qancha foydaga erishdik)

- avtomatlashtirish texnologiyalari foydalana olish malaka talablari (kadrlar salohiyati muammosi) [12]

- uzluksizlik printsiplari (biznes-jarayonlar o'z navbatida birinchi operatsiyadan oxirigisiga qadar avtomatlashtiriladi va shu bilan operatsion ketma-ketlikni buzmaydi)

- xarakatchanlik printsiplari (biznes jarayonida axborotni yig'ish, qayta ishlash va uzatish masalalari)

- avtomatlashtirish texnik jihatlarini (infrastruktura masalalari)

Yuqorida keltirilgan muammo va to'siqlar bilan bir qatorda avtomatlashtirish tizimining samaraliy va foydaliy xususiyatlari quyidagilar:

1. Qayta ishlangan ma'lumotlarning sifat darajasini oshirish. Axborot texnologiyalari sohasidagi zamonaviy yutuqlar buxgalteriya hisobi jarayonida arifmetik xatolar sonini kamaytirishga va yagona axborot bazasini tashkil etish orqali amalga oshirilgan hisob-kitoblar sifatini oshirishga qodir.

2. Taqdim etilgan hisob ma'lumotlarining tezkorligi, o'z vaqtida va dolzarbligini oshirish. Buxgalteriya hisobi jarayonida zamonaviy axborot texnologiyalaridan foydalanish uning tezkorligi darajasini sezilarli darajada oshiradi, xo'jalik yurituvchi sub'ektning joriy moliyaviy ahvolini baholashga qodir. Bundan tashqari, zamonaviy axborot tizimlari kompaniyaning mavjud analitik buxgalteriya imkoniyatlarini sezilarli darajada kengaytirmoqda, bir vaqtning o'zida bir nechta standartlarda parallel ravishda buxgalteriya hisobini yuritish imkoniyati mavjud.

3. Korxonada vaqt va mehnat xarajatlarini sezilarli darajada tejash imkonini beradi. Zamonaviy axborot texnologiyalaridan foydalanish asosiy axborotni qayta ishlash uchun zarur bo'lgan vaqtni sezilarli darajada kamaytirishi mumkin. Bundan tashqari, axborot texnologiyalari kerakli iqtisodiy hisobotni, turli xil ma'lumotnoma shakllarini, shuningdek, kerakli yakuniy natijani olish uchun foydalanuvchi harakatlarini minimallashtirishga qaratilgan.

4. Kompaniyaning moliyaviy-xo'jalik faoliyati ustidan nazorat funksiyasini kuchaytirish. Zamonaviy kompyuter tizimlari kerakli ma'lumotlarga kirishni va funksiyalarni ajratishni farqlay oladi. Kompaniyaning rahbariyati tomonidan tezkor baholash va nazorat qilishning haqiqiy imkoniyati mavjud.

Axborot tashkilotning muhim strategik resurs bo'lib, u korxonada samaraliy faoliyatining asosi hisoblanadi, shundek ekan kun tartibiga yana bir muhim masala chiqadi bu ma'lumotlar saqlash ishonchliligini oshirishdir.

**Xulosa va takliflar.** Shunday qilib, buxgalteriya hisobini avtomatlashtirishning rivojlanishi, albatta, professional buxgalter ishining samaradorligi va sifatini oshirishga, shuningdek, xo'jalik yurituvchi subyektning moliyaviy-xo'jalik faoliyatini nazorat qilishni takomillashtirishga yordam beradi. Shuning uchun buxgalteriya hisobini avtomatlashtirish jadal rivojlanib, korxonada buxgalteriya tizimini rivojlantirishning butunlay yangi imkoniyatlarini va istiqbollarni ochib beradi. Xulosa qilib aytganda, hozirgi dunyodagi murakab sharoitda va koronavirus pandemiyasi tufayli ko'plab kompaniyalar buxgalteriya hisobini avtomatlashtirishning ahamiyatini o'sdi, chunki zamonaviy axborot texnologiyalarini qo'llashni talab qiladigan masofaviy ishlashga o'tildi.

#### Foydalanilgan adabiyotlar ro'yxati

1. O'zbekiston Respublikasi Prezidentining "RAQAMLI O'ZBEKISTON — 2030" strategiyasini tasdiqlash va uni samarali amalga oshirish chora-tadbirlari to'g'risi" dagi 2020-yil 5-oktabr, PF-6079-sonli farmoni.
2. Карпова Т.П. Направления развития бухгалтерского учета в цифровой экономике // Известия Санкт-Петербургского государственного экономического университета. – 2018. – №3 (111). – С. 52-57.
3. O'zbekiston Respublikasi prezidenti SH.M.Mirziyoevning 2020 yil 25 yanvardagi 2020 yil uchun eng muhim ustivor vazifalar haqidagi Oliy Majlisga Murojatnomasi.
4. O'zbekiston Respublikasi prezidentining "Axborot texnologiyalari va kommunikatsiyalari sohasini yanada rivojlantirish chora-tadbirlari to'g'risida"gi Farmoni. Toshkent sh., 2018 yil 19 fevraldagi PF-5349 sonli.
5. O'zbekiston Respublikasi prezidentining "O'zbekiston Respublikasida raqamli iqtisodiyotni rivojlantirish chora-tadbirlari to'g'risida"gi qarori. Toshkent sh., 2018 yil 3 iyuldagi PQ-3832 sonli.
6. Abduraximov, Boburjon Umarjon O'g'li, Qudbiyev, Nodir Tohirovich, & Mominov, Ikromjon Luxmonjon O'g'li (2021). AYLANMA MABLAG'LARNI BOSHQARISH TIJORAT KORXONASI MUVAFFAQIYATINING ASOSI. *Oriental renaissance: Innovative, educational, natural and social sciences*, 1 (10), 724-733.
7. Qudbiyev, N. T. (2021). Xalqaro moliyaviy hisob standartlariga o'tish dolzarbligi-Relevance of the transition to international financial accounting standards. *SJ international journal of theoretical and practical research*, 1(2), 56-64.
8. Kudbiev, D., Qudbiyev, N. T., & Imomova, Z. T. Q. (2022). MOLIYAVIY HISOBOTLARDAN MOLIYAVIY MENEJMENTDA FOYDALANISH MASALLALARI. *Scientific progress*, 3(4), 1030-1037.
9. Shokiraliyevich, G. I., Erkinjon o'g, M. U. B., & Tohirovich, Q. N. (2022). MOLIYAVIY HISOBOTLARNI MHXS BO'YICHA

TRANSFORMATSIYASINING ZARURATI, MOHIYATI VA DOLZARBLIGI. BARQARORLIK VA YETAKCHI TADQIQOTLAR ONLAYN ILMIY JURNALI, 339-344.

10. Qudbiyev, N. T., Ulug'bek Erkinjon, O. G. L., & Mominov, I. L. O. (2022). TADBIRKORLIK SUBYEKTLARIDA ICHKI NAZORATNING SAMARALI TIZIMI SIFATIDA ICHKI AUDITNING O'RNI VA AHAMIYATI. Scientific progress, 3(1), 449-457.
11. Кудбиев, Н. Т. (2021). Актуальность Организации Аудиторской Деятельности На Основе Компьютерных Технологий. BARQARORLIK VA YETAKCHI TADQIQOTLAR ONLAYN ILMIY JURNALI, 1(6), 424-431.
12. Qudbiyev, N. T., Axmadaliyeva, Z. A., & No, D. M. O. G. L. (2022). SOLIQ YUKINING BIZNES UCHUN AHAMIYATI. Scientific progress, 3(3), 699-708.

## YO'L-TRANSPORT TIZIMINI TASHKIL ETISHNING EKOLOGIYA TA'SIRI KAMAYTIRISH MASALALARI

*Otaboyev Nodirjon Ibragimovich*

*Farg'ona Politexnika Instituti, texnika fanlari nomzodi, dotsent*

*Qudbiyeva Gulzodaxon Abdupatto qizi*

*Farg'ona Politexnika Instituti, magistr*

[gulzodaxon.qudbiyeva@ferpi.uz](mailto:gulzodaxon.qudbiyeva@ferpi.uz)

**Annotatsiya.** Ushbu maqola avtomobillarni ekspluatatsiya davrida ekologik xavfsizligini oshirish: muamolari va yechimlari, zararli moddalar va toksinlarning meyoriy ko'rsatkichlari kamaytirish masalasi ko'rib chiqildi. Yo'l-transport tizimlarini tashkil etish transport harakati xavfsizligini ta'minlashda atrof-muhitga salbiy ta'sirni kamaytirishning mavjud muammolari tahlil qilindi.

**Kalit so'zlar:** zararli moddalar, toksinlar, transport oqimlari, transport infratuzilmasi, avtomobil yo'llarini rekonstruksiya qilish, davlat yo'l siyosati, yo'l-transport kompleksi, ekologiya va atrof-muhitni muhofaza qilish.

**Аннотация.** В данной статье рассмотрены вопросы повышения экологической безопасности автомобилей в эксплуатационный период: методы и решения, снижение нормативных показателей вредных веществ и токсинов. Организация дорожно-транспортных систем проанализированы существующие проблемы снижения негативного воздействия на окружающую среду при обеспечении безопасности дорожного движения.

**Ключевые слова:** Вредные вещества, токсины, транспортные потоки, транспортная инфраструктура, реконструкция автомобильных дорог, Государственная дорожная политика, дорожно-транспортный комплекс, экология и охрана окружающей среды.

**Abstract.** This article discusses the issues of improving the environmental safety of cars during the operational period: methods and solutions, reduction of

regulatory indicators of harmful substances and toxins. The organization of road transport systems analyzes the existing problems of reducing the negative impact on the environment while ensuring road safety.

**Keywords:** Harmful substances, toxins, traffic flows, transport infrastructure, reconstruction of highways, state road policy, road transport complex, ecology and environmental protection.

**Kirish.** Yo‘l harakati tashkil etilganda, avtomobilni boshqarishni optimallashtirish muhim ahamiyatga ega, chunki zararli moddalar emissiyasi va yoqilg‘i iste‘moli asosan ishlatiladigan yoqilg‘i va moylash materiallari sifati, ularning iste‘mol darajasi, harakat tarkibini saqlash usullari, oqilona usullardan foydalanish va avtotransport vositasini boshqarish va haydovchilarga va xizmatchilarga bog‘liq bo‘lgan bir qator boshqa omillarni o‘z ichiga olgan mashinalardan foydalanish qoidalariga rioya qilishga bog‘liq.

Ushbu ro‘yxatda ekologik xavfsizligiga sezilarli ta‘sir ko‘rsatuvchi omil bu mashinalarning harakat usullari va rejmlari, chunki bu chiqindi gazlarining toksikligi bilan bog‘liq. [6]. Ushbu rejimlar belgilangan va aniqlanmagan bo‘limlarga bo‘linadi. Umuman olganda, avtomobil harakatlanayotganda, tezlashtirish, sekinlashuv, ichki yonish dvigatellarining bekorchilikdagi ishlashi va shahar transport oqimlarida mashinalarni ishlatishda turli kombinatsiyalarda taxminan doimiy tezlikda harakatlanishi farqlanadi.

Aholi punktlari sharoitida haydashda mashinani juda yuqori tezlikka tezlashtirish, odatda, svetofor yoki qarama-qarshi to‘siqlardan oldin keskin tormozlash zarurligiga olib keladi, bu esa qo‘shimcha yonilg‘i sarfini keltirib chiqaradi.

Yoqilg‘i sarfini kamaytirish va yaxshi yo‘lda zararli moddalarni olib tashlash massasini kamaytirish uchun eng yuqori qabul qilinadigan transmissiyadan foydalanish kerak va bu yerda ichki yonish dvigatellarining yuqori yedirilishini va eskirishini oldini olish uchun past aylanish tezligida ishlashiga yo‘l qo‘ymaslik muhimdir.[7], [8].

Normativ hujjatlarda transport-yo‘l kompleksining atrof-muhitga salbiy ta‘sirini kamaytirish uchun bir qator tadbirlar belgilangan bo‘lib, ularning amalga oshirilishi avtomobil yo‘llarini loyihalashtirish, qurish, ta‘mirlash va saqlashga bo‘lgan ekologik talablarning ortishi bilan birga bo‘lishi kerak.[9] Avtotransport kompleksini ekologizatsiyalashning mazkur yo‘nalishlarini amalga oshirish ekologiya va atrof-muhitni muhofaza qilish, bo‘lajak muhandislarning ekologik savodxonligini oshirish borasida muayyan bilim va ko‘nikmalarni talab etadi.

**Mavzuga oid adabiyotlarning tahlili.** So‘ngi yillarda jamiyatning atrof-muhit bilan o‘zaro hamkorligi muammolariga bo‘lgan e‘tibori keskin oshdi. Shu o‘rinda O‘zbekiston Respublikasining “Yo‘l harakati xavfsizligi to‘g‘risida»gi qonuning 2021-yil 25-fevral O‘RQ-677-sonli yangi tahriri qabul qilinishi va qonun talablarida transport vositalarining atrof-muhitga ta‘siriga alohida e‘tibor qaratilganligi bunga yaqqol misol bo‘la oladi.[1] Bundan tashqari Sapayev M.S. va Qodirov F.M.ning “Hayot faoliyati xavfsizligi va ekologiya” nomli o‘quv

qo'llanmasida [2] hamda J.R. Qulmuhamedov, K.M. Nazarov, R.S. Hikmatov, Sh.A. Shoislomov.larning "Yo'l harakati qoidalari va xavfsizligi" nomli o'quv qo'llanmalarida transport vositalarining atrof-muhitga tasirini kamaytirish yuzasidan atroflicha fikr yuritilgan.[3], [10]

**Tadqiqot metodologiyasi.** Ishning uslubiy asosi tadqiqot muammosini hal qilish, tizimli tahlil qilish, ekspert baholari va boshqa usullar yordamida kerakli ma'lumotlarni olish bo'yicha aniq, mavjud baholar va fikrlarni o'rganish edi.

**Tahlil va natijalar.** Avtomobil harakati rejimining zararli moddalarni chiqarishga ta'siri avtomobil yo'llarida tezlik chegarasini belgilashda e'tiborga olinishi kerak, shuning uchun tezlikni oshirish bilan ichki yonish dvigatellarining uglerod oksidi va uglevodorodlarining o'ziga xos emissiyasi kamayadi va azot oksidi chiqishi ortadi. Xususan, yo'lovchi avtobuslari uchun 90 km/soatgacha bo'lgan tezlikni cheklash va 70 km/soatgacha bo'lgan yuk mashinalari uchun azot oksidi emissiyasini 1,5 marta kamaytirish imkonini beradi. Umuman olganda, oqilona haydash usullaridan foydalanish yoqilg'ining 20% ga tejash va zararli moddalarning emissiyasini 81 % ga kamaytirish imkonini beradi. [5]. Qayd etilganidek, mashinani haydashda ta'qib qilinishi kerak bo'lgan quyidagi asosiy qoidalar tavsiya etiladi:

- \* yaxshi o'rganilgan marshrutlarni tanlash bilan bir xil barqaror harakatni saqlashga harakat qiling;

- \* ichki yonish dvigatellarining aylanish tezligi oshgani sayin yonilg'i ta'minotini asta-sekin oshirib, o'z vaqtida uzatishni tezlashtirganda, tezlikni kamaytirish yoki burilish harakati bilan to'xtash kerakligini oldindan belgilab, keraksiz tormozlardan saqlaning;[4].

- \* ichki yonish dvigatellarining ortiqcha yuk bilan ishlashiga yo'l qo'ymang (ichki yonish dvigatellari milining past aylanish tezligida maksimal yonilg'i bilan ta'minlangan harakat);

- \* uzoq to'xtashlar va avtoparklarda ichki yonish dvigatellarining ishlashiga yo'l qo'ymang;

- \* ichki yonish dvigatellarining harorat rejimini kuzatib borish va havo filtri havosini atrof-muhit haroratiga mos keladigan joyga o'z vaqtida qayta joylashtirish, qishda esa ichki yonish dvigatellarining kapotini va radiatorini isitish;

- ishlab chiqaruvchi tomonidan tavsiya etiladi yoqilg'i va yog ' moylari bilan to'ldiring;

- \* quvvat va ishlash tizimlari samaradorligini va ularni sozlash faqat tegishli nazorat va diagnostika asboblari yordamida amalga oshiriladi;

- \* yoqilg'i sarfini o'z vaqtida saqlash va nazorat qilish, chunki uning ortiqcha sarflanishi o'zgarishlar buzilganligini yoki ichki yonish dvigatellarining chiqindi gazlari bilan zararli emissiya darajasini oshiradigan nosozliklar paydo bo'lishini ko'rsatadi.

Shu bilan birga, avtotransport kompleksining ekologik xavfsizligini yaxshilash uchun tashuvlarga xizmat ko'rsatishni tashkil etishni takomillashtirish chora-tadbirlari ham muhim hissa bo'lib xizmat qilishi mumkin:

- \* elektron hisoblash mashinalari, kompyuterga asoslangan matematik usullardan foydalangan holda transportni yo‘naltirish;
- \* treylerlar va yarim tirkamalarni keng qo‘llash;
- \* transport jarayonini boshqarish tizimini takomillashtirish;
- \* avtotransport vositalaridan foydalanish koeffitsientlarining ahamiyatini oshiradigan tadbirlar.

Shu bilan birga, transport vositalarining tiqilishini ortib borayotgan ko‘cha kesishmalarida transport vositalarining optimal ishlashini ta‘minlash juda qiyin, masala xisoblanadi, tiqinlar hosil bo‘lishi, bunga asosiy sabab noma‘lum harakat rejimi mavjudligidir bu o‘z navbatida yoqilg‘i sarfini va zararli moddalarni atmosferaga chiqarishni oshiradi. Shu bilan birga, chorrahalarda, ularning kichik bir qismi bilan bog‘lashda yo‘l-transport hodisasining 30% dan ko‘prog‘i sodir bo‘ladi.[5]. Shuning uchun, kesishmalarda samarali va xavfsiz harakatni ta‘minlash uchun avtomatlashtirilgan yo‘l harakati nazorat qilish tizimlari asosida zamonaviy svetoforlarni qo‘llash kerak.

Ilmiy va texnologik taraqqiyot mashinaning o‘zida kompyuter texnikasini qo‘llash bilan bog‘liq bo‘lgan yangi darajaga xizmat ko‘rsatishda mashinalarning ekologik xavfsizligini saqlab qolish masalasini ko‘taradi. Shu bilan birga, quyidagi vazifalar hal etiladi:

- \* yoqilg‘i quyish, agregatlar va tizimlarning ishlashini nazorat qilish.;
- \* ruxsat etilgan qiymatlardan chetga chiqish yoki axborot tizimlarini saqlash to‘g‘risida xabardor bo‘lgan video va ovozli signalli oddiy tizimlardan foydalangan holda texnik holatni nazorat qilish;
- \* haydovchining oqilona harakat rejimlari va mashinaning asosiy agregatlarining muayyan ish sharoitlarida ishlashi haqida tavsiyanoma berish;
- \* haydash va haydash usullari, cheklovlar, bort kompyuterining tavsiyalariga rioya qilish, shuningdek, haydovchining holati, masalan, mastlik mavjudligi, mashina harakati to‘xtatilganligini aniqlash bo‘yicha ishlarni nazorat qilish;
- \* sun‘iy yo‘ldosh aloqasi orqali navigatsiya ma‘lumotlari, haydovchiga yer maydoni sxemasi va uning joylashgan nuqtasi bo‘lishi va yo‘llardagi vaziyat haqida ma‘lumot olish imkonini beradi;
- \* haydovchining yo‘qligida ichki yonish dvigatellarini ishga tushirish va saqlash, qishda zarur bo‘lgan haroratni saqlash yoki mashinani ma‘lum bir vaqtga ishlashga tayyorlash.

Operatsiya jarayonida avtomobilning barcha chiqish parametrlarini dastlabki darajada saqlashni ta‘minlash muhimdir. Amaliyot shuni ko‘rsatadiki, avtomobil parkini yaxshi holatda saqlash atrof-muhit ifloslanishini kamaytirish ta‘sirini keltirib chiqaradi, bu esa ishlab chiqarilgan mashinalar uchun standartlarni kuchaytirish bilan mos keladi.

**Xulosa va takliflar.** Avtomobil yo‘llari, boshqa texnik tuzilmalar singari, atrof-muhitga tabiiy tizimlar parametrlarining o‘zgarishiga bevosita ta‘sir qiladi. Yo‘llarni loyihalashtirish va ishlatish uchun ekologik xavfsizlik nuqtai nazaridan eng muhim tarkibiy transport ifloslanishi, yerlarni olib tashlash va hududlarni

ajratish muhim ahamiyatga ega. Ekologik xavfsizlik avtomobil yo‘llarini rivojlantirishga qaratilgan investitsiyalarning asosiy ko‘rsatkichlaridan biridir.

Avtomobil yo‘lining ekologik xavfsizligi (uning ekologik jihatdan xavfsiz holati) avtomobil yo‘lining muhandislik inshootlari va konstruktsiyalari tomonidan shakllantirilgan yo‘llar atrofidagi hududlarning tabiiy muhitining minimal zararli ta‘sirini va ifloslanishini va ularning avtomobil transporti faoliyatiga ta‘sirini ta‘minlash qobiliyatini anglatadi. Avtomobil yo‘lining ekologik jihatdan qulay holati quyidagi ko‘rsatkichlar:

1. Avtomobil yo‘llari va yo‘l inshootlarining texnik holati.
2. Yo‘l bo‘yidagi tabiiy muhitning ifloslanish darajasi.
3. Avtomobil yo‘lining texnik holatini avtomobil transportida zararli moddalar chiqarilishiga ta‘siri.

Avtomobil yo‘llarining ekologik xavfsizligi qurilish, rekonstruksiya qilish, ta‘mirlash va atrof-muhitga salbiy ta‘sir ko‘rsatadigan texnik yechimlarni saqlash uchun loyiha hujjatlarini ishlab chiqish va qo‘llash orqali erishiladi, bu esa aholi salomatligiga zararli ta‘sir ko‘rsatmaydi, tabiiy muhitda qaytarilmas o‘zgarishlar, odamlarning ijtimoiy-iqtisodiy yashash sharoitlari yomonlashuvi.

#### **Foydalanilgan adabiyotlar**

1. O‘zbekiston Respublikasining “Yo‘l harakati xavfsizligi to‘g‘risida»gi qonuni (yangi tahriri). Toshkent sh., 2021-yil 25-fevraldagi O‘RQ-677-sonli.
2. Sapayev M.S. Qodirov F.M. Hayot faoliyati xavfsizligi va ekoloyiya. O‘quv qo‘llanma, T.: “Aloqachi”, 2019, 276 b.
3. J.R. Qulmuhamedov, K.M. Nazarov, R.S. Hikmatov, Sh.A. Shoislomov. Yo‘l harakati qoidalari va xavfsizligi (yo‘l harakati xavfsizligi. O‘quv qo‘llanma, T.: “G‘afur G‘ulom”, 2013. – 89 b.
4. Экология и экологическая безопасность автомобиля: учебник / М. В. Графкина, В. А. Михайлов, К. С. Иванов. — М.: ФОРУМ, 2009. — 320 с.
5. Qudbiyeva, G. A. Q. (2022). YO‘L-TRANSPORT TIZIMINI TASHKIL ETISHDA EKOLOGIK TALABLARNING ZARURATI VA MOHIYATI. Nazariy va amaliy tadqiqotlar xalqaro jurnali, 2(1), 63-69.
6. Abduazizov, S. R., Qudbiyeva, G. A. Q., Abduraimov, I. A. O. G. L., & Ibrohimova, O. J. Q. (2022). O‘ZBEKISTON IQTISODIYOTIDA TEMIR YO‘L TRANSPORTINI AHAMIYATI. Scientific progress, 3(1), 1121-1131.
7. Otaboyev, N. I., Qudbiyev, N. T., & Qudbiyeva, G. A. Q. (2022). YO‘L-TRANSPORT TIZIMIDA EKOLOGIYA MASALALARI. Scientific progress, 3(2), 909-916.
8. Rasulova, S. X., Qudbiyeva, G. A. Q., Mexmonaliyev, U. E. O., & Raximjonov, U. R. O. (2022). BOZOR IQTISODIYOTI TIZIMIDA LOGISTIKANING MOHIYATI VA O‘RNI. Scientific progress, 3(1), 607-616.
9. Qudbiyev, N. T., Qudbiyeva, G. A. Q., & Abduraximov, B. U. O. (2022). LOGISTIKADA RAQAMLI TEXNOLOGIYALARNI JORIY ETISH VA

ULARDAN FOYDALANISHNING DOLZARBLIGI. Scientific progress, 3(1), 133-142.

10. Davlyatshayev, A. A. (2022). LOGISTIKANING MINTAQA RIVOJIDAGI O'RNI. Scientific progress, 3(2), 900-908.

## ЎЗБЕКИСТОНДА КОРРУПЦИЯГА ҚАРШИ КУРАШИШ МЕХАНИЗМЛАРИ

*Исомиддинов Юнусжон Юсуббоевич*

*Самарқанд давлат чет тиллар институти ўқитувчиси*

**Аннотация.** Мақолада коррупциянинг келиб чиқиш тарихи, ижтимоий-сиёсий жараёнлардаги ўрни ва роли, коррупцияга қарши курашда маънавий-маърифий соҳаларнинг аҳамияти ҳақида сўз юритилган.

**Калит сўзлар:** коррупция, очиқ мулоқот, давлат, мансабдор шахс, ҳуқуқбузарлик, жамоатчилик, ҳокимият, қарорлар, жинойтчилар, масъулиятсизлик, қонун устуворлиги.

**Аннотация.** В статье рассматривается история коррупции, ее место и роль в общественно-политических процессах, роль духовно-образовательной сферы в борьбе с коррупцией.

**Ключевые слова:** коррупция, открытый диалог, государство, должностное лицо, преступление, общественность, власть, решения, преступники, безответственность, законность.

Мамлакатимизда демократик ислохотларни амалга оширишнинг бугунги шароитида коррупцияга қарши муросасиз курашиш давлат ва жамият олдидаги муҳим ва устувор вазифалардан бири ҳисобланади. Мазкур вазифаларни амалга ошириш мустаҳкам ҳуқуқий асос ва самарали ҳуқуқий механизмни жорий этилишини талаб этади. Давлатнинг барча тузилмаларида коррупциянинг инсон ҳаётидаги хавфли жиҳатлари бўйича тегишли меъёрий ҳужжатлар яратилди. Жумладан, коррупцияга қарши курашишни самарали тизимини яратиш мақсадида 2017 йил 3 январда “Коррупцияга қарши курашиш тўғрисида”ги Қонуннинг кучга кириши бу соҳадаги ислохотларни янгича босқичга олиб чиқди. Бундан кўзланган мақсад жамиятда адолатни ўрнатиш, ҳар бир фуқаронинг давлат бошқарувида коррупцияни олдини олишда фаол бўлиши муҳимлиги кўрсатиб ўтилди.

Мазкур қонунни қабул қилиш орқали қуйидаги муҳим вазифалар ҳал этилди:

– давлат хизмати ва давлат хизматчиларининг жамиятдаги ўрнини белгилашга қаратилган механизмларни йўлга қўйиш;

– давлат хизматининг жамиятдаги мавқеини миллий қонунчилик доирасида ривожлантириш;

– ҳар бир давлат хизматчисининг меҳнатини қадрлаш ҳамда ахлоқий сифатларини ҳисобга олган ҳолда рағбатлантириб бориш;

– давлат хизматчисининг жамиятдаги мақомини ошириш учун замонавий билим олишига шароит яратиш, халқ манфаатлари учун бор куч-

гайрати билан сидқидилдан ишлаш бўйича ахлоқий мезонлар ва стандартлар тизимини яратиш [1.2017й. 13 январ].

Юртимизда барча соҳаларда бўлаётган ислохотлар сингари таълим, тиббиёт, ҳуқуқни муҳофаза қилувчи органлар тизимларида ҳам коррупцияга қарши курашиш борасида тизимли чора-тадбирлар ишлаб чиқилиб, амалиётга татбиқ этилмоқда. Жумладан, 2018 йилнинг ўзида 1177 та амалдорларнинг коррупция учун жавобгарликка тортилишининг ўзи бу соҳани қийинлигини кўрсатиб беради. Бу ҳақда Президент Ш. Мирзиёев таъкидлаб, шундай дейди: «Коррупцияга қарши курашда ҳуқуқни муҳофаза қилувчи идоралар қанчалик ҳаракат қилмасин, халқимиз бу жирканч иллатга мурасасизлик бўлмас экан, таъсирчан жамоатчилик назоратини ўрнатмас экан, бу балого қарши самарали курашни ташкил эта олмаймиз» [2. 65-б].

Ўзбекистонда коррупцияга қарши курашиш соҳасининг самарадорлигини таъминлашда қуйидагиларни эътибор олиш мақсадга мувофиқ ҳисобланади.

**биринчидан** – коррупцияга қарши курашнинг самарадорлигига эришиш модели ишлаб чиқилиб, коррупцияга қарши курашнинг аниқ ҳуқуқий механизми, самарали институционал тузилмаси, молиявий ва меҳнат ресурслари билан доимий таъминлаб турилиши, мунтазам мониторинг фаолияти ҳамда холис ва шаффоф баҳолаш тизими аниқ қонунчиликда мустаҳкамланиши лозим. Амалдаги қонунчиликда коррупцияга қарши курашиш бўйича давлат сиёсатининг юқоридаги санаб ўтилган ҳуқуқий ва иқтисодий ҳамда ижтимоий элементлари ўртасида ўзаро ҳамкорлик ва бир-бирига таъсир қилиш механизми йўлга қўйилмаган. Демак, коррупцияга қарши курашиш бўйича яхлит комплекс тизимнинг узвий ишлашини жамиятда йўлга қўйиш қўйиш унинг самарадорлигини таъминлайди;

**иккинчидан** – коррупцияга қарши курашиш стратегиясида инновацион ёндашувни самарали қўллаш. Бунда давлат органларининг фуқаролик жамиятининг барча институтлари билан ҳамжиҳат фаол ҳаракатини таъминлаш, шунингдек, коррупцияга қарши курашишда миллий тузилмаларнинг халқаро ташкилотлар билан ҳамкорлигини янада кучайтириш масалаларига алоҳида эътибор бериш. Бунда, Ўзбекистонда коррупцияга қарши курашиш соҳасида интеграцияга эришишга тўсқинлик қилаётган омиллардан бири – жиноят ва жиноят процессуал қонунчилигини коорупцияга қарши курашиш бўйича моддаларини мукамал ишлаб чиқиш ҳамда коррупцияни келтириб чиқараётган ҳолатларни ўрганиш, таҳлил қилиш ва коррупцияни олдини олишга қаратилган дастурлар, чор-тадбирларни ишлаб чиқиш ва ҳаётга тадбиқ қилишда аниқ статистика ҳамда далилларга асосланган маълумотга таянган ҳолда иш олиб бориш коррупцияга қарши курашиш тизимининг самарадорлигини таъминлашга хизмат қилади;

**учинчидан** – жамиятнинг ижтимоий соҳаларида хусусан, тадбиркорлик, таълим, соғлиқни сақлаш жумладан, ҳуқуқни муҳофаза

қилиш соҳаларида коррупцияга қарши курашишни янада кучайтириш, коррупция билан боғлиқ айрим хатти-ҳаракатларни барҳам беришга қаратилган дастурлар ижросини барча соҳаларда таъминлаш ҳамда халқаро тажрибани ўрганиш асосида халқаро ҳужжатларда назарда тутилган стандартларни қонунчиликда мустаҳкамлаш яхши натижаларга эришиш имкониятини яратади;

**тўртинчи** – коррупцияга қарши курашиш бўйича давлат дастурини ижросини жамиятда таъминланиши ва бу борада тизимли мониторинг қилиш бўйича самарали ҳуқуқий механизмнинг ислохотлар талаблари даражасида ишлаб чиқиш ҳамда давлат хизматчиларининг коррупцияга қарши курашиш қоидаларига риоя қилиш даражасининг талаб даражасидан пастлиги, давлат органлари фаолияти очиклиги тамойилининг амалда таъминланиши, коррупцияни олдини олишга қаратилган қонунчилик нормаларини халқаро ҳуқуқ талаблари асосида такомиллаштириш жамиятда ижтимоий адолатни ўрнатишга хизмат қилади.

**бешинчи** – коррупцияга қарши курашишнинг замонавий тенденцияларидан келиб чиқиб амалда реал ишлайдиган стратегияни ишлаб чиқиш асосида замонавий тенденцияга кўра, коррупцияга қарши курашиш масалан мамлакатимизда давлат хизматлари агентлигини ташкил этилганлиги ва халқимизга халқаро талаблар асосида хизмат қилинаётганлиги жамиятда коррупцияга қарши курашишининг янги босқичини бошлаб бериб, фуқароларнинг коррупцияга қарши курашиш дахлдорлигини оширишда муҳим қадамлардан бўлаётганлигини қайд этиш ва оммавий ахборот воситаларида кенг ёритиш;

**олтинчидан** – коррупцияга қарши курашиш ва унинг олдини олиш ишларини ташкил этишда жамият аъзолари бўлган фуқароларимизни фаол иштирокини кучайтириш, коррупцияга тегишли бўлган маълумотларни ўрганиш имкониятини яратиш, янги технологиялардан фойдаланган ҳолда коррупция ҳолатлари ҳақида ахборот бериш, коррупцияга оид муаммоларни ҳал қилиш ва бартараф этишда жамоатчилик назоратини таъминлашнинг изчил тизимини яратиш ва ҳаётга тадбиқ қилиш;

**етинчидан**, Ўзбекистонда ҳар бир соҳада коррупцияга қарши курашишда соҳанинг хусусиятларидан келиб чиқиб ёндашиш, коррупция ҳолатлари олдини олишга қаратилган янги инновацион усулларини ишлаб чиқиш ва қўллаш, коррупция ҳолатларини экспертизадан ўтказиш, мониторинг қилиш ва баҳолаш жамиятда коррупциянинг олдини олишга қаратилган чора-тадбирларни ишлаб чиқиш жамиятни қонуний ривожланишига хизмат қилади.

Дарҳақиқат, бугунги кунда ҳар бир мансаб эгаси коррупцияга нисбатан шафқатсиз бўлиши, жамият ва давлатнинг манфаатларини барча нарсалардан устун қўйиши талаб этилади. “Коррупция феноменини нафақат маданий ва тарихий нуқтаи назарни ҳисобга олган ҳолда, балки иштирокчиларнинг ўзлари баҳоларини ҳам қамраб оладиган кенгроқ тушунча зарур” [3.81-б],

эканлиги Т.К.Сиссенер айтиб ўтади. “Бугунги кунда жамоатчилик фикрига кўра, биринчи навбатда, коррупциянинг сиёсий ёки ҳуқуқий, иқтисодий эмас, балки инсоний жиҳатлари қолдирилади – оммавий, ижтимоий инсоннинг бузуқ мавжудлик шартларини рад этишга ёки қабул қилишга тайёрлиги, ушбу шартларга мажбуран мослашиш чораси” [4.13-б] мавжуд. Бунда жамиятнинг ҳар бир соҳасида фаолият олиб бораётган шахслар бир мақсадни кўзлаб ишлашлари лозим.

Хулоса қилиб айтганда, коррупциянинг олдини олиш борасида юртимизда кейинги йилларда амалга оширилаётган давлат сиёсати муҳим аҳамиятга эга бўлиб, бу борадаги фаолиятида барча соҳа вакиллари бирлашишлари, турли салбий ҳолатлар учун биргаликда курашишлари мақсадга мувофиқ бўлади. Бунда:

биринчидан, бугунги кунда коррупцияга қарши курашишда давлат ва унда яшовчи фуқаролар ўртасида ижтимоий муносабатларини яқинлаштириш лозим. Сабабики жаҳондаги бирор бир давлат йўқки ўзини коррупция ва у билан боғлиқ ясарли иллатлардан тўлиқ “суғурта қилинган” деб айта олмайди. Коррупция алоҳида жамият ёки малум бир давлатнинг муаммоси бўлиб қолмай, балки глобал муаммога айланиб бормоқда. Бу тенденцияни эса ҳамма тан олиб улгурди. Бунга нафақат ривожланмаган ва ўтиш даври мамлакатларида, балки коррупция ҳамма учун хавfli эканлигидан далолат берувчи далилларни кўришимиз мумкин;

иккинчидан, жаҳонда коррупция ва унинг кўринишлари кескин кенгайиб бораётган бир даврда доимий равишда коррупцияга қарши сиёсат юритиш ҳар қандай давлатнинг стратегик вазифасига айланиши лозим. Хусусан, коррупцияга қарши сиёсатни олиб боришда давлат ва жамият полиция, назорат ва суд механизмларининг заиф томонларини кўриши ва ушбу механизмларни тўғрилаши, энг муҳими, юрисдикция органларининг ўзида коррупцияни минималлаштиришдир;

учинчидан, коррупцияни олдини олишга доир самарали механизмни ишлаб чиқиш ҳар бир давлатнинг устувор вазифасидир. Баъзи бир давлатларда бу каби ҳолат чуқур илдиз отмаган бўлса ҳам ўзини тўлиқ ҳимояланган деб айта олмайди. Яна бир ҳолат – ижтимоий ҳаётдаги ҳар бир соҳага таъаллуқли аниқ мезонлар мазмун-моҳиятини ишлаб чиқиш керак. Шу билан бирга, коррупцияни олдини олишга доир давлат функцияларининг мазмуни нафақат хусусий амалларни бажарганда, балки назарий ёндашувга асосланган коррупцияни чуқур таҳлил қилиш натижаларини, хусусан, коррупция сабаб ва оқибатларини муфассал ўрганиб чиққандан сўнг ҳам ҳисобга олиниши керак.

#### Адабиётлар руйхати

1. “Коррупцияга қарши курашиш тўғрисида”ги Ўзбекистон Республикаси Қонунини, 2017 йил 3 январь.
2. Мирзиёев Ш.М. Нияти улуғ халқнинг иши ҳам улуғ, ҳаёти ёруғ ва келажаги фаровон бўлади. 3-жилд, – Т.: Ўзбекистон, 2019. 65-бет.

3. Сиссенер Т.К. Феномен коррупции в антропологической перспективе // Борьба с ветряными мельницами? Социально-антропологический подход к исследованию коррупции / Сост. и отв. ред. И.Б. Олимпиева, О.В. Паченков. – СПб.: Алетейя, 2007. – С. 81.
4. Левада Ю. Человек в коррумпивном пространстве. Размышления на материалах и на полях исследования // 2000. – № 5. – С. 13.

## IQTISODIY RIVOJLANISH MAQSADLARINI AMALGA OSHIRISHDA SOLIQ SIYOSATI O'RNI

*Temirqulov Alisher Abduraimovich*

*Farg'ona politexnika instituti*

*“Buxgalteriya hisobi va audit” kafedrasi, katta o'qituvchi*

[alishertemirqulov@gmail.com](mailto:alishertemirqulov@gmail.com)

*Qudbiyev Nodir Tohirovich*

*Farg'ona Politexnika Instituti*

*“Buxgalteriya hisobi va audit” kafedrasi, assistenti*

[nodir.qudbiyev@ferpi.uz](mailto:nodir.qudbiyev@ferpi.uz)

**Annotatsiya.** Mamlakat iqtisodiyotini barqaror va dinamik rivojlantirish uchun moliyaviy siyosatning eng muhim yo'nalishi bo'lgan soliq siyosatini liberallashtirish, oqilona va samarali amalga oshirish dolzarb masalalardan biridir. So'nggi yillarda yangi soliq konsepsiyasi ishlab chiqildi va yangi soliq siyosatini liberallashtirish doirasida zamonaviy bozor iqtisodiyoti talablarini hisobga olgan holda unga bo'ysunadigan soliqlar va soliqqa tortish tizimini yaratish va rivojlantirishda ma'lum yutuqlarga erishildi. Davlatning bu boradagi fiskal siyosati soliq'larga munosabatini aniq belgilab bera olishi kerak. Ushbu muammolarni hal qilishda mamlakat moliyaviy siyosatini barqaror ta'minlash uchun moliyaviy, shu jumladan fiskal, pul-kredit va bojxona siyosati kabi iqtisodiy mexanizmlardan maqbul foydalanish iqtisodiyotimizda to'laqonli qiymat zanjirini yaratadi.

**Kalit so'zlar:** soliq siyosati, soliq yuki, soliq tizimi, soliq ma'murchiligi, rejalashtirish, prognoz, qo'shilgan qiymat solig'i, daromad solig'i, davlat boji, sug'urta badallari.

**Аннотация.** Одним из актуальных вопросов является либерализация, рациональное и эффективное проведение налоговой политики, являющейся важнейшим направлением финансовой политики для устойчивого и динамичного развития экономики страны. За последние годы разработана новая налоговая концепция, и в рамках либерализации новой налоговой политики достигнуты определенные успехи в создании, развитии системы налогов, и налогообложения, подчиняющихся ей с учетом требований современной рыночной экономики. Фискальная политика государства в этом отношении должна иметь возможность четко определять свое отношение к налогам. Оптимальное использование таких экономических механизмов, как финансовая, в том числе бюджетно-налоговая, денежно-кредитная и

таможенная политика, для стабильного обеспечения финансовой политики страны в решении этих проблем создает в нашей экономике полноценную цепочку добавленной стоимости.

**Ключевые слова:** налоговая политика, налоговая нагрузка, налоговая система, налоговое администрирование, планирование, прогноз, налог на добавленную стоимость, налог на прибыль, государственная пошлина, страховые взносы.

**Abstract.** One of the urgent issues is the liberalization, rational and effective implementation of tax policy, which is the most important direction of financial policy for the sustainable and dynamic development of the country's economy. In recent years, a new tax concept has been developed, and as part of the liberalization of the new tax policy, certain successes have been achieved in creating and developing a system of taxes and taxation subordinate to it, taking into account the requirements of a modern market economy. The fiscal policy of the state in this regard should be able to clearly define its attitude to taxes. The optimal use of such economic mechanisms as financial, including fiscal, monetary and customs policy, for the stable provision of the country's financial policy in solving these problems creates a full-fledged value chain in our economy.

**Keywords:** tax policy, tax burden, tax system, tax administration, planning, forecast, value added tax, income tax, state duty, insurance premiums.

**Kirish.** Har qanday davlat o'z vazifalarini bajarish uchun mablag'larga muhtoj. Ushbu moliyaviy resurslarning manbai faqat hukumat tomonidan jismoniy va yuridik shaxslardan yig'adigan mablag'lar bo'lishi mumkin.

Soliqlar-davlat qonunchiligi asosida davlat tomonidan yig'adigan majburiy to'lovlardir.

Aynan soliqlar daromad olayotgan barcha yuridik va jismoniy shaxslarning davlat moliyaviy resurslarini shakllantirishda ishtirok etish majburiyatini ifoda etadi. Shuning uchun soliqlar zamonaviy sharoitda davlatning moliyaviy siyosatining eng muhim bo'g'inidir.

Davlat bozor iqtisodiyotiga ta'sir ko'rsatadigan iqtisodiy vosita sifatida soliqlarga muhim o'rin beriladi. Bozor iqtisodiyotida har qanday davlat salbiy bozor hodisalariga ta'sir ko'rsatishning muayyan tartibga soluvchisi vosita sifatida soliq siyosatidan keng foydalanadi.

Soliqlarni qo'llash idoraviy bo'ysunishi, mulkchilik shakllari va korxonaning tashkiliy-huquqiy shaklidan qat'i nazar, milliy manfaatlarning tadbirkorlar, korxonalarning tijorat manfaatlari bilan aloqasini ta'minlash va boshqarishning iqtisodiy usullaridan biridir. Soliqlar yordamida tadbirkorlik subyektlarining davlat va mahalliy byudjetlar, banklar, shuningdek yuqori darajadagi tashkilotlar bilan munosabatlari aniqlanadi. Soliqlar yordamida soliq to'lovchilarning tashqi iqtisodiy faoliyati tartibga solinadi, shu jumladan investorlarga soliq imtiyozlari berish orqali xorijiy investitsiyalarni jalb qilish siyosati ham.

Soliqlar orqali davlat muayyan ijtimoiy jarayonlarga ta'sir qiladi, nazorat funksiyalarini bajaradi va konstitutsiyaviy huquqning kafolati sifatida ishlaydi.

**Mavzuga oid adabiyotlarning tahlili.** Soliqlar davlat byudjeti daromadlarining markaziy instituti bo‘lganiga hali 200-yil to‘lgani ham yo‘q. Ular qadimgi dunyoda ham olingan, ammo u vaqtlarda soliqlar ozod – erkin bo‘lmagan kishining belgisi bo‘lib xizmat qilgan. (1818-yil) N.I.Turgenev shuni ta’kidlaydiki, “bilim muvaffaqiyatlari ularning xalqlar urf – odatlariga foydalilik darajasiga qarab soliqlar tizimining takomillashuviga ham ta’sir etgan”, “...soliqlar bilimga ega bo‘lish bilan birga paydo bo‘lib, uning belgisi bo‘lib qoldi. ...Soliqlarning tayinlanishi, taqsimlanishi va yig‘ilishi usuliga qarab xalq orasida tarqalgan ma’lumotlar to‘g‘risida; yig‘iladigan soliqlar miqdoriga qarab uning boyligi haqida fikr yuritish mumkin; bu bilimlilik va ma’rifatni anglatadigan ikkita eng asosiy xususiyatlardir”. [2], [3], [4]

L. Mironovanning fikriga ko‘ra, soliqqa tortish jarayonida yuzaga keladigan munosabatlar soliq huquqining predmeti hisoblanadi. Ammo bu qarash soliqqa oid munosabatlarining barchasini o‘z ichiga olmaydi. [5]

I. Denisov esa soliq huquqining predmetini juda kengaytirib yuborgan. Unga ko‘ra “turli darajadagi byudjetlarga va ekvivalenti bo‘lmagan pul to‘lovlariga majburiy, xususiy ekvivalenti bo‘lmagan pul to‘lovlarining joriy etilishi va undirilishi bilan bog‘liq ijtimoiy munosabatlar”. [6]

E. Pokachalovanning fikriga ko‘ra esa “soliqning predmeti yuridik va jismoniy shaxslardan byudjet tizimiga va ba’zi hollarda byudjetdan tashqari maqsadli fondlarga soliqlarni belgilash va undirish bilan bog‘liq ijtimoiy munosabatlar”. [7]

**Tadqiqot metodologiyasi.** Maqolani yozishda quyidagi metod va usullar qo‘llanildi: tizimli va omiliy tahlil, funksional va qiyosiy tahlil, axborotni qayta ishlash amalga oshirildi.

**Tahlil va natijalar.** O‘zbekiston soliq tizimida yuridik shaxslarning mol-mulkiga solinadigan soliq to‘g‘ri soliqlar tarkibiga kiradi va mohiyatiga ko‘ra bu soliq asosiy fondlar shaklidagi resurslarga nisbatan belgilangan soliq hisoblanadi. Mazkur soliq bo‘yicha tushumlar summasi to‘liq mahalliy byudjetlarga tushadi va u budjetning barqaror daromad manbalaridan biri hisoblanadi.

Uzluksiz iqtisodiy rivojlanish va inqiroz hodisalarini muvaffaqiyatli bartaraf etish jarayonida har bir mamlakat hukumati iqtisodiyotni tartibga solishning qabul qilingan nazariy konsepsiyasiga va tanlangan iqtisodiy rivojlanish modeliga muvofiq iqtisodiyotga davlat ta’siri tizimida mavjud bo‘lgan usullarning arsenalidan foydalanadi. [8] Iqtisodiyotni davlat tomonidan tartibga solish davlat tomonidan unga xos bo‘lgan iqtisodiy funksiyalar to‘plamini bajarish bilan bog‘liq bo‘lib, ulardan eng muhimi:

- iqtisodiyotning samarali faoliyat yuritishi uchun qulay qonunchilik bazasi va ijtimoiy muhitni ta’minlash;
- iqtisodiyotning raqobatbardoshligini ta’minlash va milliy ishlab chiqarishni himoya qilish;
- daromad va milliy boylukning ijtimoiy teng taqsimlanishi jarayonini ta’minlash;

- uzoq muddatli rivojlanish strategiyasida ko'rsatilgan maqsadlarga muvofiq resurslarni qayta taqsimlash orqali milliy iqtisodiyot tarkibini optimallashtirish;
- iqtisodiy sikllarning milliy iqtisodiyotga ta'sirini yumshatish, iqtisodiy o'sishni rag'batlantirish.

Davlatning yuqoridagi barcha funksiyalari soliqlar va soliqqa tortish sohasida amalga oshiriladigan maqsadli chora-tadbirlar tizimi orqali hokimiyat organlari tomonidan amalga oshiriladigan soliq siyosatida aks etadi.

Soliq siyosati zamonaviy davlatning eng dolzarb muammolaridan biri bo'lib, uning rivojlanishi tobora murakkab vazifalarni hal qilishni talab qiladi. Buning asosiy sabablaridan biri milliy iqtisodiyotning integratsiyasi va investitsiyalar uchun global raqobatdir. Bunday sharoitda, boshqa ko'rsatgichlar teng bo'lib, raqobatdosh davlatlarga nisbatan soliq yukining ma'lum bir o'sishi yoki pasayishini investitsiyalarning parvozini, yoki qulashini ifoda etadi. [9]

Binobarin, investitsiya oqimlarini qayta taqsimlash uchun raqobat omillaridan biri bu iqtisodiyotni davlat tomonidan tartibga solish va uning tarkibiy elementi sifatida puxta o'ylangan soliq siyosati.

Shuni ham hisobga olish kerakki, har bir mamlakat soliq siyosatining mohiyati davlatning milliy maqsadlari, mulkchilikning turli shakllari va siyosiy tizim o'rtasidagi munosabatlar kabi turli omillar bilan belgilanadi. Milliy iqtisodiyotni qurish konsepsiyasi va milliy soliq siyosati davlat hokimiyati va ma'muriyatlari, ya'ni hozirgi paytda hokimiyatda bo'lgan siyosiy kuchlar tomonidan ishlab chiqilmoqda.

Davlatning soliq siyosati davlatning iqtisodiyotga aralashuvi turi, darajasi va maqsadini aks ettiradi va undagi vaziyatga qarab o'zgaradi. Yuqorida ta'kidlab o'tilganidek, bu soliqlar sohasidagi davlat choralari tizimi va moliyaviy siyosatning ajralmas qismi hisoblanadi. Soliq siyosatining mazmuni va vazifalari jamiyatning ijtimoiy-iqtisodiy tuzilishi, hokimiyatdagi ijtimoiy guruhlar, milliy iqtisodiyotning rivojlanishini belgilovchi strategik maqsadlar va davlat moliyasi sohasidagi xalqaro majburiyatlar bilan belgilanadi. [10]

Soliq siyosati-bu davlat tomonidan soliqlar va yig'implarni o'z vaqtida va to'liq to'lanishini ta'minlashga qaratilgan, uni zarur moliyalashtirishni ta'minlashga imkon beradigan hajmlarda amalga oshiriladigan chora-tadbirlar majmuidir.

Soliq siyosatining vazifalari davlatni moliyaviy resurslar bilan ta'minlash, umuman mamlakat iqtisodiyotini tartibga solish uchun sharoit yaratish, bozor munosabatlari jarayonida yuzaga keladigan aholi daromadlari darajasidagi tengsizlikni yumshatishdan iboratdir. Soliq siyosatining barcha vazifalarini uchta asosiy guruhga bo'lish mumkin:

- fiskal-davlatni o'z vazifalarini bajarish uchun zarur moliyaviy resurslar bilan ta'minlash uchun barcha darajadagi byudjetlarga mablag'larni safarbar qilish;
- iqtisodiy yoki tartibga solish davlatning iqtisodiy rivojlanish darajasini oshirishga, mamlakatda va xalqaro iqtisodiy munosabatlarda biznes va tadbirkorlik faoliyatini amalga oshirishga, ijtimoiy muammolarni hal qilishga yordam beradi;

- nazorat - xo'jalik yurituvchi subyektlar faoliyatini ustidan nazorat qilish.

Hozirgi bosqichda davlat soliq siyosatining asosiy vazifalaridan biri soliq to'lovchining ixtiyorida qolgan mablag'lar va soliq hamda byudjet mexanizmlari orqali qayta taqsimlanadigan mablag'lar o'rtasida maqbul nisbatga erishish orqali xo'jalik yurituvchi subyektlarning faol moliyaviy-iqtisodiy faoliyati uchun qulay shart-sharoitlar yaratish va iqtisodiy o'sishni rag'batlantirishdir.

Milliy iqtisodiyotni qurishning uzoq muddatli konsepsiyasiga ega bo'lgan mamlakatlarning soliq siyosatiga quyidagi xususiyatlar xosdir:

mamlakat iqtisodiyoti oldida turgan muammolarning aniq ta'rifi;

maqsadlarni ularning ahamiyatiga qarab tartiblash va ulardan eng muhimiga erishish bo'yicha sa'y-harakatlarni jamlashi

tahliliy ishlarni olib borish va soliq islohotlarining xorijiy tajribasini o'rganish, islohotlar dasturlarining har birini amalga oshirishdagi iqtisodiy natijalar, foyda va zararlar haqida aniq tasavvur;

o'tmishda shu kabi dasturlarni amalga oshirish samaradorligini baholash;

mavjud vositalarni tahlil qilish;

milliy xususiyatlar va vaqtning o'ziga xos xususiyatlarini hisobga olgan holda siyosatni sozlash. [11]

Amaliyotda soliq siyosati soliq menejmentining tashkiliy-huquqiy shakllari va usullari majmui bo'lgan soliq mexanizmi orqali amalga oshiriladi. [12] Davlat ushbu mexanizmga soliq qonunchiligi orqali huquqiy shakl beradi. Davlat soliq siyosatining yuqori samaradorligini ta'minlash uchun ma'lum bir mamlakatning o'ziga xos xususiyatlarini hisobga olgan holda to'g'ridan-to'g'ri va bilvosita soliqlar o'rtasida ma'lum nisbatlarni saqlash kerak. Mamlakat soliq tizimini to'g'ridan-to'g'ri yoki bilvosita soliqlarga yo'naltirish muammosiga ikkita yondashuv mavjud. Birinchi yondashuv yuqori daromadga ega bo'lgan jismoniy va yuridik shaxslar ham yuqori daromadli va qimmat mulkka ega bo'lmaganlarga nisbatan yuqori soliqlarni to'lashlari kerak (to'lov qobiliyati prinsipi).

Ikkinchi yondashuv yuqori soliqlarni jamiyat tomonidan ko'rsatiladigan xizmatlardan ko'proq foyda oladiganlar to'lashi kerakligiga asoslanadi, bu adolatlilik tamoyilini amalga oshirish deb hisoblanadi, chunki jamiyat tomonidan taqdim etilgan xizmatlar uchun aynan shu toifadagi aholi to'lashi kerak.

Ikkala tushunchaning asosiy kamchiligi shundaki, birinchidan, alohida soliq to'lovchilar yani xarbiy va huquqni muhofaza qilish idoralaridan oladigan imtiyozlar miqdorini aniqlash mumkin emas, ikkinchidan, har bir soliq to'lovchi uchun soliq to'lash imkoniyatini o'lchash usullari mavjud emas.

**Xulosa.** Soliqqa tortish tizimi doimiy ravishda o'zgarib turadi, ammo asosiy soliqlar o'zgarishsiz qoladi. O'zbekiston Respublikasi soliq tizimida umumdavlat soliqlari rejimi va maxsus soliq solish rejimlari qo'llaniladi. Umumiy soliqqa tortish rejimida soliqlar bilvosita, to'g'ridan-to'g'ri va aralash deb tasniflanadi. Bilvosita soliqlar, xususan QQS byudjetning soliq tushumlarida eng katta ulushni egallaydi. Maxsus soliq rejimlari orasida soddalashtirilgan soliq tizimi byudjetning soliq tushumlariga eng katta hissa qo'shadi. 2020-yildagi vaziyat tadbirkorlik

faoliyati va aholining daromadlariga ta'sir ko'rsatdi, bu eng muhimi to'g'ri dan to'g'ri soliqlarni (daromad solig'i va foyda solig'i) olishga ta'sir qildi.

2019-yilda O'zbekiston Respublikasi soliq kodeksining yangi versiyasi qabul qilindi,[1] unda soliq ma'muriyatini takomillashtirish va soliqqa tortishni soddalashtirish, soliqni hisoblash usullarining soddaligi va ravshanligi, soliq kodeksi normalarini idrok etish qulayligi, tashkilotga soliq yukini biroz pasaytirish maqsadlari ko'zda tutilgan edi. Tadbirkorlik va investitsiya faoliyatining kuchayishi daromad solig'i stavkalarining dividendlarga nisbatan farqlanishi, shuningdek ishga tushirilgan yangi obyektlarga ko'chmas mulk solig'i va yer solig'i bilan rag'batlantirildi.

#### Foydalanilgan adabiyotlar ro'yxati

1. O'zbekiston Respublikasining "Soliq kodeksi" (yangi tahriri) , 2019-yil 30-dekabr.
2. Исманов, И. Н., & Савинова, Г. А. (2021). Сопоставление Некоторых Аспектов Национальных Стандартов Бухгалтерского Учета и МСФО. CENTRAL ASIAN JOURNAL OF INNOVATIONS ON TOURISM MANAGEMENT AND FINANCE, 2(11), 14-19.
3. Tohirovich, Q. N. (2021). International financial accounting standards in Uzbekistan. ACADEMICIA: An International Multidisciplinary Research Journal, 11(4), 328-333.
4. Темиркулов, А. А. (2019). Государственное управление инвестиционной деятельностью. Проблемы современной науки и образования, (12-2 (145)), 97-101.
5. Temirkulov, A. A. (2020). ПРАВИЛЬНОЕ ПРИНЯТИЕ ИНВЕСТИЦИОННОГО РЕШЕНИЯ-ФАКТОР УСПЕХА ОСУЩЕСТВЛЕНИЯ ПРОЦЕССА. Theoretical & Applied Science, (5), 689-692.
6. Qudbiyev, N. T., No, D. M. O. G. L., Raximjonov, U. R. O. G. L., & Razzaqova, D. A. Q. (2022). SOLIQ ORGANLARIDA RAQAMLI TEXNOLOGIYALARNING ROLINI OSHIRISH AHAMIYATI. Scientific progress, 3(1), 927-933.
7. Кудбиев, Н. Т. (2021). Актуальность Организации Аудиторской Деятельности На Основе Компьютерных Технологий. Баркарорлик ва Етакчи Тадкикотлар онлайн илмий журнали, 1(6), 424-431.
8. Qudbiyev, N. T., Axmadaliyeva, Z. A., & No, D. M. O. G. L. (2022). SOLIQ YUKINING BIZNES UCHUN AHAMIYATI. Scientific progress, 3(3), 699-708.
9. Kudbiev, D., Qudbiyev, N. T., & Imomova, Z. T. Q. (2022). MOLIYAVIY HISOBTLARDAN MOLIYAVIY MENEJMENTDA FOYDALANISH MASALLALARI. Scientific progress, 3(4), 1030-1037.
10. Кундузова, К. И. (2022). СОВЕРШЕНСТВОВАНИИ ГОСУДАРСТВЕННОГО ФИНАНСОВОГО КОНТРОЛЯ. ZAMONAVIY

FAN, TA'LIM VA ISHLAB CHIQRISH MUAMMOLARINING INNOVATSION YECHIMLARI, 88-91.

11. Кундузова, К. И. (2022, June). ПРОБЛЕМЫ НАЛОГООБЛОЖЕНИЕ СТРАХОВЫЕ КОМПАНИИ. In E Conference Zone (pp. 8-15).
12. Кундузова, К. И. (2022, April). ОБ ЭФФЕКТИВНОСТИ НАЛОГОВОЙ СИСТЕМЫ. In E Conference Zone (pp. 92-95).

## QISHLOQ YOSHLARINING IJTIMOYIY-IQTISODIY AHVOLI VA UNI YAXSHILASH YO'LLARI

*Sultonova Ozoda Rajabovna*

*Samarqand davlat veterinariya meditsinasi, chorvachilik va biotexnologiyalar universiteti Gumanitar fanlar, madaniyat va jismoniy tarbiya kafedrasi o'qituvchi*

**Annotatsiya.** Qishloq yoshlarining turmush tarzi ijtimoiy-iqtisodiy, siyosiy, maishiy, psixologik omillar bilan belgilanadi, biroq shahar yoshlarinikidan farqli o'laroq qishloq aholisining yangi sharoitlarga moslashuvi qiyin kechdi, bu esa yosh avlod ijtimoiylashuvining mazmuniga ta'sir ko'rsatdi. Sosiologik so'rovlar ma'lumotlariga e'tibor bersak, qishloqdagi chuqur ijtimoiy-iqtisodiy inqiroz qishloq yoshlarida qadriyatlarni shakllantirishga salbiy ta'sir ko'rsatadi, yoshlar muhitida ayrim salbiy jarayonlarning tarqalishiga olib keladi

**Kalit so'zlar:** Qishloq yoshlari, yashash sharoit yaratish, ishsizlikni oldini olish, kasbga o'rgatish, kambag'allikni qisqartirish, bo'sh ish o'rinlarini yaratish.

**Аннотация.** Образ жизни сельской молодежи определяется социально-экономическими, политическими, бытовыми и психологическими факторами, но, в отличие от городской молодежи, сельским жителям было сложно адаптироваться к новым условиям, что сказалось на содержании социализации молодого поколения. Если обратить внимание на данные социологических опросов, то глубокий социально-экономический кризис на селе негативно влияет на формирование ценностей у молодежи села, ведет к распространению некоторых негативных процессов в окружающей среде молодежи.

**Ключевые слова:** Сельская молодежь, создание условий жизни, предотвращение безработицы, профессиональное обучение, сокращение бедности, создание рабочих мест.

**Abstract.** The lifestyle of rural youth is determined by socio-economic, political, domestic, and psychological factors, but unlike urban youth, it was difficult for rural residents to adapt to new conditions, which affected the content of the socialization of the young generation. If we pay attention to the data of sociological surveys, the deep socio-economic crisis in the village has a negative effect on the formation of values in the youth of the village, it leads to the spread of some negative processes in the environment of the youth.

**Key words:** Rural youth, creating living conditions, preventing unemployment, vocational training, reducing poverty, creating job vacancies.

Qishloq yoshlarining turmush tarzi ijtimoiy-iqtisodiy, siyosiy, maishiy, psixologik omillar bilan belgilanadi, biroq shahar yoshlarinikidan farqli o'laroq, ayrim o'ziga xos xususiyatlarga ega. Tarixga murojaat qilsak, 1980 yillar ikkinchi yarmi 1990 yillar boshlaridagi iqtisodiy islohotlar qishloq hududlari uchun qishloq xo'jalik ishlab chiqarishining tushkunlikka uchrashi, turmush darajasining keskin pasayishiga olib keldi. Qishloq iqtisodiyetning eng nochor sektorlaridan biriga aylandi. Qishloqdagi o'zgartirish jaraenlariga kiritilgan fuqarolik jamiyati g'oyalari birmuncha ijobiy ta'sir ko'rsatgan bo'lsa-da, salbiy holatlar ham uchradi. . Bu salbiy holatlarga reproduktiv funksiyaning pasayishi, jismoniy sog'likning, ijtimoiy-psixologik ahvolning yomonlashuvi, ertangi kunga ishonchsizlik, ishsizlik, dam olish faoliyati mazmunining ozayib ketishi. 2019 yilda o'tkazilgan sosiologik so'rovning ko'rsatganidek, qishloq yoshlarining ko'pchiligi moddiy qiyinchiliklarni boshdan kechirishmoqda. So'ralgan 200ta qishloq yoshlarining faqat 7%z igina hych narsaga muhtojlik sezmayotganliklarini aytishdi; 25,5% u yoki bu darajada o'z moddiy ahvolidan qoniqqan; 59,2% esa o'z kelajagidan xavotir olmoqda. Buning sababi qishloqning ish va ishdan tashqari vaqtda yoshlarga shaxsiy realizasiyasi uchun imkoniyatlarning cheklanganligi yoki mavjud emasligi bilan belgilanadi. Ish o'rinlari vakansiyalari, mehnat haqi, dam olishni tashkil qilish imkoniyatlari yoshlarning qiziqishlari, ehtiyojlari va hayotiy rejalariga mos tushmaydi. Ayrim chekka qishloqlarda yuksak darajadagi ma'lumotli bo'lib qaytgan yuqori malakali mutaxassislar o'z ixtisosligi bo'yicha ishlash imkoniyatiga, o'z malakalari darajasiga mos bo'lgan ish haqi olish imkoniyatiga ega emas. Qishloq yoshlarining katta qismi nafaqat o'z qishloqlarida, balki tuman markazi yoki yaqin shahardan ish topa olmaydi. Shuning uchun, ko'pchilik yoshlar, xattoki oliy ma'lumotlilar ham chet elga ishlashga ketishmoqda. Qishloq mintaqasining kambag'alligidan so'ralganlarning 69,8% xavotirlanmoqda [2]. Aytish mumkinki, aynan ana shu sabablar qishloqlardagi tug'ilish darajasining pasayishiga ham sabab bo'lmoqda. Sobiq sovet davrida qishloq yoshlari 18 yoshda xizmatga ketib, 20 yoshida qaytib o'ylanar edi. Yosh oilalarning kamida 4-5ta bolasi bo'lardi. Ayrim oilalarning 7-9 va undan ko'proq bolalari bo'lardi. Ana shu bolalarning ulg'ayib, oila qurishlari tufayli, migrasiyaga, ya'ni boshqa millat xalqlarining tarixiy vatanlariga ko'chib ketishlariga qaramay, O'zbekiston aholi sonida ko'payish kuzatilgan edi. Bugun esa qishloqdagi ko'pchilik yosh oilalarning 1-3 ta bolasi bor. Qishloqdagi murakkab ijtimoiy-iqtisodiy vaziyat yoshlarni shaharga ko'chib ketishlariga ham sabab bo'lmoqda. So'nggi yillarda mamlakatimizda yoshlarni ish bilan ta'minlash borasida ko'plab ijobiy ishlar qilinmoqda. Bularga yosh fermer va xususiy tadbirkorlarni qo'llab-quvvatlash, tomorqa uchun kreditlar ajratish, turli klaster korxonalarini barpo qilish va boshqalar kiradi. Bugungi kunda qishloq hududlarida yashash uchun sharoitlarni yaratib berish (namunaviy uylar qurish, tadbirkorlikni qo'llab-quvvatlash) qishloq xo'jaligi iqtisodiyetini yuksaltirish borasidagi birinchi navbatdagi vazifalardan hisoblanadi. Biroq, start kapitalining, texnikaning, hamkorlarning mavjud emasligi tadbirkorlik va fermerlik bilan shug'ullanishdan

voz kechish hollariga olib kelmoqda. Bundan tashqari, kriminallasuv jarayonlari ham qishloq yoshlarining ongiga ta'sir qilmoqda. Yosh avlodning nazarida soliqlardan bosh tortish, harbiy xizmatdan qochish, topilgan narsalarni o'zlashtirish kabi holatlar oddiy narsaga aylanib ketgan. Yoshlarning huquqiy ongi va xulqiga ommaviy axborot vositalari, birinchi navbatda, internet ham salbiy ta'sir ko'rsatmoqda. Internetda jinoyatni sodir etishning yo'llari va usullarini ko'rsatuvchi yoki batafsil yoritib beruvchi filmlar ko'payib ketgan. Jangari filmlardagi ko'zga ko'z, tishga tish, jonga jon kabilidagi tamoyillarga amal qiladigan —qahramonlar uchun o'z maqsadiga erishishda har qanday vosita va usullarni qo'llashi oddiy hol ekanligi ham yoshlar ongiga salbiy ta'sir qilmoqda. So'nggi yillarda qishloqlardagi kinoteatrlar, kutubxonalar, klublar, to'garaklar, sport maydonchalarining yopilishi qishloq ijtimoiy-madaniy muhitini og'ir ahvolga soldi. Bularning barchasi qishloq yoshlarining dam olish va bo'sh vaqtlarini foydali o'tkazish shakllarini tanlash spektrini qisqartirdi. Yoshlarning bo'sh vaqti va dam olish vaqti maroqli, tashkil etilmagan, individual-shaxsiy xarakterga ega. Bo'sh vaqtni maroqli o'tkazish uchun sharoitlarning yetishmasligi yoshlar orasida yakkalik, tarqoqlik, bir biridan uzilib qolganlik, madaniy va ta'limiy jihatdan shahar yoshlaridan orqada qolishga olib keladi. Bo'sh vaqtni mazmunli, sifatli, foydali o'tkazish va tashkil qilish uchun imkoniyatning yo'qligi, moddiy qiyinchiliklar, ishsizlik, hayotni yaxshi tomonga o'zgartirishga iloj yo'qligini anglash qishloq yoshlari muhitida salbiy illatlarning tarqalishiga olib kelishi mumkin. Bu muammolarni hal qilish uchun qishloq aholisi turmush darajasini har tomonlama oshirish zarur bo'ladi. O'zbekiston Prezidenti Shavkat Mirziyev raisligida 2020 yil 27 fevral kuni tadbirkorlikni rivojlantirish orqali kambag'allikni qisqartirishga qaratilgan chora-tadbirlar bo'yicha videoselektor yig'ilishi bo'lib o'tdi. Unda tadbirkorlikni rivojlantirish va kasbga tayyorlash orqali kambag'allikni kamaytirish choralari belgilandi. «Dastlabki hisob-kitoblarga ko'ra, 12–15 foiz yoki 4–5 million aholimiz kambag'al, - deya ma'lum qildi Prezident Shavkat Mirziyev. - Bu ularning bir kunlik daromadi 10–13 ming so'mdan oshmayapti, degani. Yoki bir oilada mashina ham, chorva ham bo'lishi mumkin, lekin bir kishi og'ir kasal bo'lsa, oila daromadining kamida 70 foizi uni davolatishga ketadi. Xo'sh, bunday oilani o'ziga to'q deyish mumkinmi? Prezident sifatida meni odamlarimizning ovqatlanishi, davolanishi, bolalarini o'qitishi, kiyintirishi kabi hayotiy ehtiylari nima bo'layapti, degan savol har kuni qiynaydi», - dedi Shavkat Mirziyev.«Kambag'allikni kamaytirish oylik yoki nafaqa miqdorini ko'paytirish, yoppasiga kredit berish, degani emas. Buning uchun, eng avvalo, aholini kasbga o'qitish, moliyaviy savodxonligini oshirish, odamlarda tadbirkorlik hissini uyg'otish, infratuzilmani yaxshilash, farzandlarini o'qitish, sifatli davolanish, manzilli nafaqa to'lash tizimini joriy qilish kerak», — dedi davlatimiz rahbari [1]. Yig'ilishda avvalo har bir mahalla, tuman, shahar va viloyat darajasidagi haqiqiy sharoit va ahvolni tahlil qilish kerakligi qayd etildi. Buning uchun, birinchi yo'nalishda kambag'allikka oid real ahvol, ya'ni mahallalardagi daromadi kam oilalar soni haqida ma'lumot yig'ilishi, ikkinchi yo'nalishda tuman va shaharning

salohiyati, tabiiy resurslari, yer va infratuzilma imkoniyatlari xaritasi tuzilishi belgilandi. «Odamlarning mehnat qilib, boy bo'lishi va yaxshi hayot kechirishi uchun barcha sharoitlarni yaratishimiz zarur», — dedi Prezident.[2] Qayd etilganidek, tadbirkorlik yaxshi rivojlangan va aholi zich joylashgan hududlar atrofida qishloq xo'jaligiga mo'ljallanmagan va bo'sh turgan yer maydonlarida kichik sanoat zonalari tashkil etiladi. Ulardagi yer uchastkalari tadbirkorlarga sotiladi. Foydalanishdan chiqib ketgan yerlarni kambag'al aholiga ajratib beriladi. Aholini tadbirkorlikka o'rgatish, kasbiy malakasini oshirish orqali kambag'allikni kamaytirish eng asosiy masala hisoblanadi. Hozirgi kunda mamlakatda rasman ish bilan band bo'lmagan 1 million 400 mingga yaqin ayollar va yoshlar bor. Xotin-qizlar o'rtasida ishsizlik darajasi 13 foiz, yoshlarda esa 15 foizni tashkil etmoqda. Shu bilan birga, bugungi kunda qurilishda 104 ming, kommunal sohada 71 ming, xizmat ko'rsatish sohasida 68 ming, yengil sanoatda 46 ming nafar mutaxassisga ehtiyoj mavjud. Yig'ilishda shu kabi talab bor joylarga malakali mutaxassislar yetkazib berish, bandlikni ta'minlash uchun har bir hududda ishsiz aholini tadbirkorlikka o'qitish kurslari tashkil etish zarurligi ta'kidlandi. Kasbga o'qish istagini bildirgan yolg'iz va ko'p farzandli ayollar, ishsizlar uchun kundalik hayotda ehtiyoj yuqori bo'lgan hunarlar, xususan, tikuvchilik, pazandalik, sartaroshlik va boshqa yo'nalishlarda kasbga o'rgatish kurslari tashkil etiladi. Kasbga tayyorlash markazlarini tashkil etishga nodavlat tashkilotlarni faol jalb qilish, ular o'rtasida eng yaxshi kasbga tayorlash o'quv dasturi bo'yicha tanlov o'tkazib, g'oliblarga Bandlikka ko'maklashish jamg'armasidan grant ajratish bo'yicha topshiriqlar berildi. O'ylaymizki, ana shu topshiriq va vazifalar bajarilsa, qishloqlarimizdagi ahvol yaxshilanib, yoshlarning ijtimoiy-iqtisodiy ahvoli ham ijobiy o'zgarishlarga uchraydi.

#### **Foydalanilgan manbalar ro'yxati**

1. Kambag'allikni kamaytirish choralari belgilandi
1. <https://www.gazeta.uz/uz/2020/02/27/qashshoqlik/> .
2. Kambag'allikni kamaytirish choralari belgilandi
3. <https://www.gazeta.uz/uz/2020/02/27/qashshoqlik/>
4. Mustaqil tadqiqot natijalari. 2018-2019 yillar. Sosiologik so'rov.

## YURIDIK FANLARI

JISMONIY VA YURIDIK SHAXSLAR MUROJAATLARINI KO'RIB  
CHIQUISH INSTITUTINING NAZARIY-HUQUQIY ASOSLARI

*Ergashev Ikrom Abdurasulovich*  
*Toshkent davlat yuridik universiteti*  
*Ma'muriy va moliya huquqi kafedrası dotsenti, y.f.d*

*Begatov Jasurbek Numonjanovich*  
*Toshkent Davlat Yuridik universiteti magistranti*  
[jbegatov96@gmail.com](mailto:jbegatov96@gmail.com)

**Annotatsiya.** Mazkur maqolda jismoniy va yuridik shaxslar murojaatlari bilan ishlash sohasidagi munosabatlarni huquqiy tartibga solish asoslari va mexanizmlarini takomillashtirish yuzasidan ilmiy-amaliy tahlil etish orqali amaliy takliflar berilgan. Bugungi kunda fuqarolarning asosiy huquq va erkinliklaridan biri fuqarolarning murojaat qilish huquqidir. Davlat hokimiyati va boshqaruv organlariga murojaat qilish huquqi - insonning asosiy va ajralmas huquqlaridan biridir. U yoki bu jamiyatda insonning davlat organlariga murojaat qilish huquqi huquqiy jihatdan rasmiylashtirilganligi va himoya qilinganligiga asoslangan holda ushbu jamiyatning demokratlashtirilganligi darajasi to'g'risida xulosa chiqarish mumkin.

**Kalit so'zlar:** fuqaro, yuridik shaxs, murojaat, davlat organi, qonun, ariza, norma, elektron hujjalar, yuridik xizmat.

**Abstract.** In this article, practical proposals are given through scientific and practical analysis on the basis of improving the legal regulation of relations in the sphere of working with the appeals of individuals and legal entities. Today, one of the main rights and freedoms of citizens is the right of citizens to appeal. The right to appeal to state authorities and administrative bodies is one of the basic and inalienable rights of a person. It is possible to draw a conclusion about the level of democratization of this society based on the fact that the right of a person to apply to state bodies is legally formalized and protected in this or that society.

**Key words:** citizen, legal entity, appeal, state body, law, application, norm, electronic documents, legal service.

**Аннотация.** В данной статье путем научно-практического анализа даны практические предложения на основе совершенствования правового регулирования отношений в сфере работы с обращениями физических и юридических лиц. На сегодняшний день одним из основных прав и свобод граждан является право граждан на обращение. Право на обращение в органы государственной власти и управления является одним из основных и неотъемлемых прав человека. Вывод об уровне демократизации этого общества можно сделать на основании того, что право человека на обращение в государственные органы законодательно оформлено и защищено в том или ином обществе.

**Ключевые слова:** гражданин, юридическое лицо, обращение, государственный орган, закон, заявление, норма, электронные документы, юридическая услуга.

**Kirish (Introduction).** Davlat organlari va mansabdor shaxslar faoliyatiga baho berishda qonuniylikni ta'minlash, fuqarolarning huquq va erkinliklari qanday himoya qilinayotgani, ularga davlat xizmatlari ko'rsatishning sifati va ochiqligi biz uchun eng asosiy mezon bo'lishi shart. Mazkur sohaga oid ishlar tizmi xususiyatga ega ekanligi jismoniy va yuridik shaxslarning yozma va og'zaki murojaatlarini ko'rib chiqishni tashkil etish tartibini takomillashtirish bo'yicha talablarni shakllantiradi. Jahonda shaxsning murojaat qilish huquqini huquqiy tartibga solishning o'ziga xos yo'nalishlarini belgilash va uni to'liq amalga oshirish asosida ushbu sohani takomillashtirish va fuqarolarning konstitutsiyaviy huquqlarini amalga oshirish bo'yicha ilmiy izlanishlarga alohida e'tibor qaratilmoqda. Shu munosabat bilan jismoniy shaxsning (shaxslarning) murojaat qilish huquqini ta'minlash, "aqlli huquqiy tartibga solish" shakllarida axborot texnologiyalari ulushini oshirish, ko'rib chiqishning yangi samarali mexanizmlarini takomillashtirish bilan bog'liq masalalarni huquqiy tartibga solishni o'rganish muhim ahamiyatga ega. Jismoniy va yuridik shaxslarning murojaatlari bilan ishlash bo'yicha davlat organlari faoliyatining tashkiliy-huquqiy asoslarini takomillashtirish, muammolarini milliy va xalqaro miqyosda o'rganishning alohida tizmi yartilishi lozim.

Murojaat qilish huquqini mazmunini fuqaroning davlat ishlarini boshqarishda ishtirok etish imkoniyati, o'zining huquqlari, erkinliklari va qonuniy manfaatlarini amalga oshirish va himoya qilish shuningdek, o'zaro bog'liq holda boshqa konstitutsiyaviy huquqlarini amalga oshirishni nazarda tutuvchi kompleks xarakter kasb etadi[1]. Murojaatlar har kimga davlat ishlarini boshqarishda ishtirok etish, o'zining fikrlari va qarashlarini bildirish, huquq va erkinliklarini himoya qilish yoki tiklash bo'yicha huquqlarini ifodalaydi. Bunda fuqarolar o'zlarining takliflari va tashabbuslari bilan murojaat qilgan holda davlat organlari tomonidan qarorlar qabul qilishda ishtirok etishi mumkinligi nazarda tutiladi.

"Murojaatlar – fuqarolarning davlat ishlarini boshqarishda ishtirok etish shakli" nazariyasi tarafdorlarining fikricha, murojaatning muhim jihati uning fuqaroning davlat va jamoat ishlarini hal qilishda ishtirok etish shakli, fuqaroning davlat organlari va mahalliy davlat hokimiyati organlarining faoliyatiga faol ta'sir ko'rsatish imkoniyatlari sifatida tavsiflanishi hisoblanadi[2].

Mamlakatimizda fuqarolar va davlat organlari o'rtasida samarali aloqani o'rnatishda zamonaviy axborot texnologiyalardan foydalanishga o'tilmoqda. Jumladan, inson va davlat o'zaro aloqalarida eng maqbul mexanizmni joriy qilish ham davlatimiz darajasida, ham hududiy miqyosidagi dolzarb masaladir. Fuqarolarning murojaat etish huquqining mazmuni yoritib berishda, dastlab "murojaat" tushunchasini yoritib berishimiz lozim. Izohli lug'atlarda murojaat deganda, ko'rib chiqish, taqqoslash, solishtirish, biror narsa so'rash, ishni qayta ko'rish, birovga qarata aytilgan gap, qilingan da'vat, chaqiriq va shu kabilar

tushunilishi, murojaat qilmoq deganda esa, biror ish, iltimos, chaqiriq va shu kabilar bilan birovga qarata ogʻzaki yoki yozma soʻz aytish bayon etilgan.

**Mavzuga oid adabiyotlarning tahlili (Literature review).** Mamlakat hududlaridagi ijtimoiy-siyosiy vaziyat ularning davlat organlariga murojaatlarni xususiyatlariga bevosita bogʻliq. Murojaatlarda koʻtarilgan muammolarni oʻz vaqtida va sifatli hal etish fuqarolarning ehtiyojlari va talablarini qondirishga katta yordam beradi, davlat hokimiyati va boshqaruv organlarining obroʻ-eʼtiborini oshirishga, ularning aholi bilan aloqasini mustahkamlashga xizmat qiladi.

Tadqiqotda analiz, sintez, ilmiy bashoratlash, induksiya, deduksiya, kuzatish, tarixiylik va tizimlashtirish, qiyosiy-huquqiy tahlil, *statistik va ilmiy bilishning boshqa metodlaridan foydalanilgan.*

Oʻzbekiston Respublikasida jismoniy va yuridik shaxslarning murojaatlari bilan ishlash jarayonida yuzaga keladigan tashkiliy-huquqiy masalalar, ularni amalga oshirish mexanizmlari, yuridik xizmatda jismoniy va yuridik shaxslar murojaatlarini samarali tashkil etish bilan bogʻliq mavjud huquqiy munosabatlar tizimi hisoblanadi.

Jismoniy va yuridik shaxslarning murojaatlari ularning huquq va manfaatlarini himoya qilish va samarali taʼminlashning eng muhim shakllaridan biri boʻlibgina qolmay balki uning vositadir. Ushbu murojaat qilish vositasi davlat organlari faoliyatiga, ularning qarorlari va harakatlarining mazmuniga sezilarli taʼsir koʻrsatishi mumkin.

Murojaatlarda koʻrsatilgan muammo va kamchiliklarni umumlashtirish va tahlil qilish fuqarolarning ijtimoiy-siyosiy faolligini aniqlash, aholining davlat organlariga boʻlgan ishonch darajasini aniqlash, davlat organlari faoliyatini tashkil etishdagi kamchiliklarni aniqlash va bartaraf etish vositasidir. Murojaatlarda koʻtarilgan muammolarni tahlil qilish va ularni umumlashtirish fuqarolik jamiyati institutlari ijtimoiy faolligining koʻrsatkichi (koʻrsatkichi) hisoblanadi. Ular davlat institutlariga ishonch bildirish, davlat hokimiyati organlari faoliyatidagi kamchiliklarni aniqlash vazifasini bajaradi.

Fuqarolarning murojaatlari jismoniy va yuridik shaxslar huquqlarini amalga oshirishning, davlat hokimiyati va fuqarolarning oʻzini oʻzi boshqarish organlarining aholi bilan aloqasini mustahkamlashning negizi hisoblanadi. Fuqarolarning murojaatlari, bir tomondan, davlat ahamiyatiga molik va ijtimoiy ahamiyatga ega masalalarni hal etish uchun zarur boʻlgan maʼlumotlarning jiddiy manbasi, ikkinchi tomondan – fuqarolarning jamiyat va davlat ishlarini boshqarishda ishtirok etish vakolatlarining eng muhim shakllaridan biridir.

Yuridik matnlarda esa, “murojaat” umumlashgan tushuncha boʻlib, fuqarolarning bevosita oʻzi murojaat etishi, shuningdek, mansabdor shaxslar va fuqarolar yigʻiniga yakka tartibdagi va jamoaviy murojaatlarni yuborishda ifodalangan konstitutsiyaviy huquqi tushuniladi. Shu oʻrinda taʼkidlab oʻtish mumkinki, murojaat qilish huquqi, uning oʻziga xos xususiyatlari yuzasidan aniq va yakdil ilmiy-nazariy qarash yoʻq. Jumladan, huquqshunos olim S.B Yusupovning taʼkidlashicha, jismoniy va yuridik shaxslarni murojaat qilish huquqi shaxsning

belgilangan tartibda murojaat qilishi, uning aniq vaqtda va belgilangan tartibda ko'rib chiqilishini talab qilish huquqi hisoblanadi.

A.P.Sunsov va A.A.Mishunina murojaat qilish huquqi xalq hokimiyatini amalga oshirish shakllaridan biri ekanligini ta'kidlaydi[3]. Bizning fikrimizcha, fuqarolar o'zlarining murojaatlari bilan davlat organlari tomonidan qarorlar qabul qilishda ishtirok etishi mumkinligi anglatadi.

Y.Xrumalova va M.Mixaylovskiyning qayd etishicha, "Murojaatlar davlat uchun jamiyatning ehtiyoji va zaruratiga o'z vaqtida va sifatli ta'sir ko'rsatish maqsadida muhim axborot manbai, shaxs erkinligi va manfaatlarini qanoatlantirish uchun aholi bilan samarali aloqa vositasi hisoblanadi[4].

Davlat organlariga murojaat qilish huquqi – bu inson va fuqaroning, shuningdek tashkilotlarning bevosita yoki o'z vakili orqali davlat organlariga o'zlarining, shuningdek boshqa shaxslarning huquqlari, erkinliklari va qonuniy manfaatlarini tiklash va ro'yobga chiqarish uchun davlat organlariga shaxsan yoki jamoa bilan yozma yoki og'zaki murojaat qilish imkoniyatidir.

Murojaat qilish subyekti sifatida O'zbekiston fuqarosi, chet el fuqarosi va fuqaroligi bo'lmagan shaxslar ishtirok etishlari mumkin. Jismoniy va yuridik shaxslar davlat organlariga murojaat etish huquqiga ega. Murojaat etish huquqi ixtiyoriy amalga oshiriladi. Qonunchilik bo'yicha hech kim biron-bir murojaatni himoya qilishga yoxud unga qarshi qaratilgan harakatlarda ishtirok etishga majburiy jalb etilishi mumkin emas.

"Fuqarolarning huquqlari va erkinliklarini buzadigan xatti-harakatlar va qarorlar ustidan sudga taklif qilish to'g'risida"gi Qonunning 1-moddasiga muvofiq, har bir fuqaro davlat organlari, korxonalar, muassasalar, tashkilotlar, jamoat birlashmalari, fuqarolarning o'zini o'zi boshqarish organlari yoki mansabdor shaxslarning g'ayriqonuniy xatti harakatlari (qarorlari) bilan o'z huquqlari yoki erkinliklari buzilgan deb hisoblasa, taklif bilan sudga murojaat qilish huquqiga ega.[5]

2017-yil 11-sentyabrda Jismoniy va yuridik shaxslarning murojaatlari to'g'risida"gi O'zbekiston Respublikasi qonuniga o'zgartish va qo'shimchalar kiritish haqida qonun qabul qilindi. "Jismoniy va yuridik shaxslarning murojaatlari to'g'risida"gi Qonun 5 bob, 31 moddadan iborat. Zamonaviy axborot-kommunikatsiya vositalari va texnologiyalaridan foydalanib, murojaatlarni kiritish imkoniyatining huquqiy jihatdan mustahkamlanishi ushbu qonunning muhim jihatidir. Unda fuqarolarning huquq va erkinliklarini, shuningdek, yuridik shaxslarning qonuniy manfaatlarini himoya qilishning qo'shimcha kafolatlari mavjud. "Jismoniy va yuridik shaxslarning murojaatlari to'g'risida"gi Qonunning qabul qilinishi davlat organlari va boshqa tashkilotlarning ushbu sohadagi ishini sifat jihatidan yuqori darajaga ko'tarish imkonini berdi. Shu o'rinda alohida ta'kidlash kerakki, qonun moddama-modda, puxta muhokama etilganidan keyin Qonunchilik palatasi tomonidan qabul qilindi. Deputatlar qonun loyihasini tayyorlash jarayonida murojaatlar sohasidagi chet el qonunchiligi va huquqni qo'llash amaliyotini o'rganishgan. Jumladan, Yevropaning ilg'or mamlakatlari,

amaliyoti chuqur o'rganildi. Bu esa, qonunning demokratik talablarga mos ravishda ishlab chiqilganidan dalolat beradi. Qonunda belgilangan tartiblarga ko'ra, jismoniy va yuridik shaxslar davlat organlariga murojaat etish huquqiga ega.

**Tadqiqot metodologiyasi (Research Methodology).** Murojaatlar bilan ishlashga doir huquqiy munosabatlarni tartibga soluvchi normativ-huquqiy hujjatlar, xorijiy mamlakatlar qonunchiligi va amaliyoti hamda ilmiy-nazariy qarashlar va boshqa manbalardan iborat.

Murojaatlar og'zaki, yozma yoxud elektron shaklda bo'lishi mumkin. Jahon amaliyotiga nazar tashlaydigan bo'lsak bugungi kunda elektron hujjatlar davlat hokimiyatini amalga oshirishda asosiy hujjat sifatida foydalanilmoqda. Yuqorida aytilganidek, amaldagi qonunchilikda elektron murojaatlar ham rasmiy maqomga ega bo'ldi. Elektron murojaat elektron raqamli imzo bilan tasdiqlangan va elektron hujjatning uni identifikatsiya qilish imkoniyatini beradigan boshqa rekvizitlariga ega bo'lgan elektron hujjat shaklida bo'lishi kerak. Elektron raqamli imzo bilan tasdiqlanmagan murojaatlar anonim murojaatlar deb hisoblanadi. Bundan xulosa qilish mumkinki, har qanday elektron murojaatlar rasmiy maqomga ega emas, faqat Yagona interaktiv davlat xizmatlari portali – My.gov.uz portali orqali yuborilgan murojaatlar og'zaki va yozma murojaatlarga tenglashtirildi. Murojaatlar tog'risidagi qonunga muvofiq murojaatlar: arizalar, takliflar va takliflar tarzida bo'lishi mumkin. Murojaatlar davlat organlari tomonidan qabul qilinishi va ko'rib chiqilishi shart. Davlat organiga kelib tushgan murojaatlar shu organ tomonidan yoki uning murojaatlarni ko'rib chiqish bo'yicha majburiyatlar zimmasiga yuklatilgan mansabdor shaxsi tomonidan ko'rib chiqiladi. Jismoniy va yuridik shaxslar o'z murojaatlarini ular ko'rib chiqilguniga qadar va ko'rib chiqilayotgan vaqtda murojaat yuzasidan qaror qabul qilinguniga qadar yozma yoxud elektron shaklda ariza berish orqali qaytarib olish huquqiga ega. Qo'yilgan masalalarni hal etish o'zining vakolat doirasiga kirmaydigan davlat organiga kelib tushgan murojaatlar besh kunlik muddatdan kechiktirmay tegishli organlarga yuborilib, bu haqida murojaat etuvchiga yozma yoxud elektron shaklda xabar qilinadi. Agar murojaatlarda ularni tegishli organlarga yuborish uchun zarur ma'lumotlar mavjud bo'lmasa, bu murojaatlar murojaat etuvchiga besh kunlik muddatdan kechiktirmay asoslantirilgan tushuntirish bilan qaytariladi. Ariza yoki taklif masalani mazmunan hal etishi shart bo'lgan davlat organiga kelib tushgan kundan e'tiboran 15 kun ichida, qo'shimcha o'rganish va (yoki) tekshirish, qo'shimcha hujjatlarni so'rab olish talab etilganda esa, bir oygacha bo'lgan muddatda ko'rib chiqiladi. Ariza va takliflarni ko'rib chiqish uchun tekshirish o'tkazish, qo'shimcha materiallar so'rab olish yoxud boshqa chora-tadbirlar ko'rish zarur bo'lgan hollarda, istisno tariqasida uzog'i bilan bir oyga uzaytirilishi mumkin, bu haqda murojaat etuvchiga xabar qilinadi. Taklif davlat organiga kelib tushgan kundan e'tiboran bir oygacha bo'lgan muddatda ko'rib chiqiladi.

**Tahlil va natijalar (Analysis and results).** Murojaatni ko'rib chiqqan davlat organi murojaat etuvchiga ko'rib chiqish natijalari hamda qabul qilingan qaror haqida murojaat ko'rib chiqilganidan so'ng yozma yoxud elektron shaklda darhol

xabar qilishi shart. Murojaat davlat organlari tomonidan ko'rib chiqilayotganda jismoniy va yuridik shaxs murojaat ko'rib chiqilishining borishi haqida axborot olish, shaxsan dalilarni bayon etish va tushuntirishlar berish, murojaatni tekshirish materiallari hamda uni ko'rib chiqish natijalari bilan tanishish, qo'shimcha materiallar taqdim etish yoki ularni boshqa organlardan so'rab olish to'g'risida iltimos qilish, advokat yordamidan foydalanish huquqiga ega.

Murojaatni ko'rib chiqayotgan davlat organlarining mansabdor shaxslari jismoniy va yuridik shaxsga ularning huquqlariga, erkinliklariga hamda qonuniy manfaatlariga daxldor hujjatlar, qarorlar va boshqa materiallar bilan, agar ularda davlat sirini yoki qonun bilan qo'riqlanadigan boshqa sirni tashkil etuvchi ma'lumotlar mavjud bo'lmasa, jismoniy va yuridik shaxslarning huquqlariga, erkinliklariga hamda qonuniy manfaatlariga, jamiyat va davlat manfaatlariga zarar etkazmasa, tanishib chiqish imkoniyatini ta'minlashi shart.

Mazkur tadqiqot natijalari murojaatlar bilan ishlashning nazariy asoslarini rivojlantirishga, murojaatlarga oid qonunchilikni takomillashtirishga xizmat qiladi, tadqiqot natijalarining ilmiy ahamiyati undagi ilmiy-nazariy xulosalar, taklif va tavsiyalardan kelgusi ilmiy faoliyatda, qonun ijodkorligi jarayonida, huquqni qo'llash amaliyotida, murojaatlarga oid qonunchilik normalarini sharhlashda, milliy qonunchilikni takomillashtirish hamda "Davlat va huquq nazariyasi", "Ma'muriy huquq", "Konstitutsiyaviy huquq", "Qiyosiy konstitutsiyaviy huquq", "Konstitutsiyaviy huquqning ilmiy-amaliy muammolari" fanlarini ilmiy-nazariy jihatdan boyitishga xizmat qiladi, shuningdek, tadqiqot natijalaridan yurisprudensiya va psixologiya yo'nalishlarida yangi ilmiy izlanishlar olib borishda foydalanish mumkin. Mazkur ishning ilmiy amaliy ahamiyati shundaki, rivojlanib borayotgan zamonda qonun hujjatlarini ham takomillashtirish natijasida jismoniy va yuridik shaxslar murojaatlarining kafolatlarini, huquqiy asoslarini yaratish hamda yanada rivojlantirish qonunchilik jarayonining bosh maqsadlaridan biridir.

Tadqiqot natijalarining amaliy ahamiyati qonun ijodkorligi faoliyati, xususan, normativ-huquqiy hujjatlar tayyorlash, ularga o'zgartirish va qo'shimchalar kiritish jarayoni hamda huquqni qo'llash amaliyotini takomillashtirishga hamda oliy yuridik ta'lim muassasalarida ma'muriy va konstitutsiyaviy huquq fanlarini o'qitishga xizmat qiladi.

Murojaatlar sohasida qonunosti hujjatlar orasida eng muhim qonunosti normativ-huquqiy hujjatlar orasida Qonun asosida qabul qilingan O'zbekiston Respublikasi Vazirlar Mahkamasining 2015-yil 31-martdagi "Davlat organlari va davlat muassasalarida jismoniy va yuridik shaxslarning murojaatlari bilan ishlash tartibi to'g'risida namunaviy nizomni tasdiqlash to'g'risida"gi Qarori, shuningdek O'zbekiston Respublikasi Vazirlar Mahkamasining 2015 yil 31 martdagi Qaroriga ilova qilingan "Davlat organlari va davlat muassasalarida jismoniy va yuridik shaxslarning murojaatlari bilan ishlash tartibi to'g'risida namunaviy nizom" hisoblanadi.[6]

**Xulosa va takliflar (Conclusion/Recommendations).** Biz yuqorida keltirgan barcha normativ-huquqiy hujjatlar, olimlarni qarashlari, nazariyalardan shunday xulosa qilishimiz mumkinki, jismoniy va yuridik shaxslarning murojaatlari ularning eng muhim konstitutsiyaviy huquqlaridan biri hisoblandi. Murojaat qilish huquqi har bir shaxsning muhim huquqi hisoblanib, tizimlashtirilgan huquqlar tizimining siyosiy huquqlar turiga mansubdir. Murojaat kelib tushgandan so'ng mansabdor shaxs tomonidan belgilangan tartibda va muddatlarda ko'rib chiqilishi lozim. Shuningdek, Konstitutsiyamizga asosan har bir shaxs o'zining huquq va erkinliklarini sud orqali himoya qilish, davlat organlari, mansabdor shaxslar, jamoat birlashmalarining g'ayriqonuniy xatti-harakatlari ustidan sudga shikoyat qilish huquqining kafolatlanishi maxsus qonunda va boshqa ko'plab normativ-huquqiy hujjatlarda o'z aksini topgan.

Tadqiqot ishini yakunlar ekanmiz, yuqorida keltirilgan barcha fikrlardan, qonun hujjatlaridan, ilmiy adabiyotlardan foydalanilgan jumladan, shuningdek xalqaro maydonda amalga oshirilayotgan islohotlardan kelib chiqib, mazkur mavzu yuzasidan ushbu tavsiyalarni berish maqsadga muvofiq deb hisoblaymiz:

Taklif tushunchasiga quydagicha ta'rif berilishini taklif qilamiz:

Taklif- bu aniq bir obyektga yoki shaxslar guruhiga qaratilgan, xulosaviy fikrlarga asoslangan davlat va jamiyat hayoti sohalarini yaxshilash uchun taqdim etilgan fikrlar, masala va maslahatlar majmuasi;

Murojaatlarni quydagi o'ziga xos jihatlarini ajratib ko'rsatish mumkin: a) fuqaroning asosiy konstitutsiyaviy huquqlaridan biri; b) fuqarolarning davlat boshqaruvidagi ishtiroki shakli; c) davlat xizmati (funktsiyasi)ni amalga oshirish vositasi; d) buzilgan huquqlarni amalga oshirish, ta'minlash, himoya qilish va tiklash usuli; e) fuqarolar va davlat organlari o'rtasidagi o'zaro aloqa shakli;

Murojaat subyektiga tegishli davlat organiga murojaat qilganligi haqidagi talon(kartochka) berish va unga murojaat sanasi, tashkilot nomi, arizani qabul qilgan tashkilot mas'ul shaxsining ism familiyasi va imzosi bilan rasmiylashtirishni joriy etish;

Telefon orqali murojaatlarni matnli shaklga o'tkazish texnologiyalarini joriy qilish;

Har bir davlat organi va mansabdor shaxsiga murojaatlar yakuni yuzasidan murojaatchi tomonidan onlayn ravishda tashkilot saytida baholash tizimini joriy etish;

Faoliyat yo'nalishi murojaatlar bilan ishlashga bog'liq bo'lgan mutaxassisliklarga oliy o'quv yurtlarida maxsus murojaatlar bilan ishlash bo'yicha o'quv kursni o'qitish;

Tegishli tashkilotlarni murojaatlar bilan ishlovchi hodimlarni malakasini oshirish uchun qisqa muddatli o'quv kurslarini tashkil etish;

Respublika miqyosida murojaatlarni umumiyashtirish, qayta ishalash hamda yo'naltirish bilan shug'ullanuvchi markazlashgan idorani tashkil etish.

## References

1. Румянцев В.Г., Им В.В. Институт обращений граждан в органы государственной и местной власти: понятие, сущность, содержание. // История государства и права. – 2008. – № 14. – С. 2.
2. Третьяков И.А. Место конституционного права на обращения в системе основных прав и свобод человека и гражданина. // Юристы-правоведы. – 2010. – № 2. – С. 16
3. Формирование системы бесплатной юридической помощи в Российской Федерации. / Под ред. Чеботарева Г.Н. – Тюмень, 2012. – С.
4. Хрумалова Ю.В. Право граждан на обращение в органы государственной власти как форма обратной связи между населением и государственным аппаратом. // Гражданское общество в эпоху глобальной Михайловский М. Обращения граждан и организаций – источник информации для законодательной деятельности. // Проблемы теории и практики управления. – 2011. – № 5. – С. 8.
5. “Fuqarolarning huquqlari va erkinliklarini buzadigan xatti-harakatlar va qarorlar ustidan sudga taklif qilish to‘g‘risida” O‘zbekiston Respublikasi Qonuni. // O‘zbekiston Respublikasi Oliy Majlisi Axborotnomasi, 1995 y., 9-son, 1-modda
6. O‘zbekiston Respublikasi Vazirlar Mahkamasining 2015 yil 31 martdagi “Davlat organlari va davlat muassasalarida jismoniy va yuridik shaxslarning murojaatlari bilan ishlash tartibi to‘g‘risida namunaviy nizomni tasdiqlash to‘g‘risida” 73-son qarori. //O‘zbekiston Respublikasi qonun hujjatlari to‘plami, 2015 y.,
7. Yusupov Sardorbek, Dildora Abdusattarova Tashkiliy va sud-huquq tizimini takomillashtirish Davlat organlarining murojaatlari bilan ishlash asoslari Innovatsion texnologiyalar va tadqiqot muhandisligi xalqaro jurnali (IJITEE) ISSN: 2278-3075, 9-jild, 1-son, 2019-yil noyabr
8. O‘zbekiston Respublikasining «Jismoniy va yuridik shaxslarning murojaatlari to‘g‘risida»gi Qonuniga sharh Asyanov.Sh.M, Axrarova D.G. Mas’ul muharrir A. X. Saidov. –T.: «ART FLEX» nashriyoti, 2015. –192 b;
9. Ikramov Sh.T "Jismoniy va yuridik shaxslar murojaatlari to‘g‘risida"gi Qonunning ichki ishlar organlari tomonidan ijro etilishi: O‘quv qo‘llanma Toshkent-2015;
10. I.A.Sottiyev Ichki ishlar organlarida xabarlarni qabul qilish, qayd etish va hal etish: O‘quv-amaliy qo‘llanma. T- 2015, 185 b;
11. Isakov.B. Murojaatlarni hal qilish bugunning eng muhim vazifasidir / Huquq va burch. No 3/2017. Y. 11-13 b;
12. Fayziyev.O.R. Jismoniy va yuridik shaxslar murojaatlariga oid qonunchilik hujjatlarini rivojlantirish 12.00.02 – Konstitutsiyaviy huquq. Ma’muriy huquq. Moliya va bojxona Yuridik fanlari doktori (Doctor of Science) dissertatsiya;
13. Bobojonov.P “Odamlarni og‘irini yengil qilish-aholining davlat va jamiyatga ishonchini mustahkamlaydi” / Huquq va burch. No 2/2017. Y. 19-23 b;
14. Turdimov.E. (Surxondaryo viloyati hokimi). Xalqimiz roziligi-islohotlarning

asosiy maqsadi / Huquq va burch. No 4/2017. Y. 9-17 b;

- 15.** Yusupov.S.B Davlat organlarining yuridik va jismoniy shaxs murojaatlari bilan ishlashning tashkiliy-huquqiy asoslarini takomillashtirish yuridik fan. falsafa doktori dis.: 12.00.02 112-b

## FILOLOGIYA FANLARI

ЎЗБЕК ҲИКОЯ ВА ҚИССАЛАРИДА КУЛГИ МАДАНИЯТИНИНГ  
ИЛДИЗЛАРИ*Khaitov Hamza Ahmadovich**Bux DPI Associate Professor f.f.f.d. (PhD)**Amonova Shakhlo Aminovna**Bux DPI Level 1 Master*

**Аннотация.** Ушбу мақолада XX аср узбек қисса ва ҳикояларида бадиий ифодасига ега кулги маданиятини маънавий илдизлари илмий-назарий таҳлил қилинган.

**Калит сузлар:** Муҳаммад Авфий Бухорий, Ҳ.Раззоқов, сатира, юмор, “латойиф”, руҳ, ривоят, эртак, ойтёк, кунтак ёруқ, урур, кофирлар, қисса, ҳикоя, аския ва хоказо.

**Аннотация.** В данной статье произведен научно-теоретический анализ духовных корней культуры смеха с художественным выражением в узбекских рассказах и рассказах XX века.

**Ключевые слова:** Мухаммад Авфий Бухари, Х. Раззаков, сатира, юмор, «латойиф», дух, повествование, сказка, лунный свет, кунтак яруқ, урур, неверные, қисса, рассказ, аския.

**Abstract.** In this article, a scientific and theoretical analysis of the spiritual roots of the culture of laughter with artistic expression in Uzbek short stories and stories of the 20th century is made.

**Key words:** Muhammad Avfiy Bukhari, H. Razzaqov, satire, humor, "latoyif", spirit, narration, fairy tale, moonlight, kuntak yaruk, urur, infidels, kissa, story, askiya.

Халқ кулгиси ва оғзаки томоша санъати намуналаридан ёзма адабиётда бадиий-эстетик тажриба сифатида фойдаланиш анъанаси мумтоз адабиётдан ҳозирги давр ёзувчилари ижодида ҳам муваффақиятли давом этиб келмоқда. Бу жиҳатдан ўтмиш ижодкорлари асарларида учрайдиган латифа, лоф, аския унсурлари алоҳида эътиборни тортади.

Ўзбек фольклорининг алоҳида, мустақил, қадимий ва анъанавий жанрларидан саналувчи латифалар ғоят оммавийлиги, ҳозиржавоблиги, беғараз кулгига йўғрилганлиги учун кўпинча майдон кулги томошаларида ижро қилинган. Арабча “латифа”, яъни “латиф ва лутф” сўзларидан олинган латифа жанри атамаси моҳиятан нозик қочиримли, майин кинояли кичик кулгили эпизодик ҳикояларга нисбатан қўлланади. 1223 йилда Муҳаммад Авфий Бухорий (1172/1176 – 1233/1242) халқ орасида форс-тожик тилида кенг тарқалган кулгили ҳикояларни “Жавомеъул-ҳикоёт ва лавомеъур-ривоёт” (“Ҳикоятлар тўплами ва ривоятлар зиёси”) номи остида махсус тўплаб алоҳида китоб қилган бўлса, 1532-33 йилларда Фахриддин Али Сафий ҳам “Латойиф ут-тавойиф” (ёки “Латойифуз-заройиф”, “Латофатнома”.

“Турли тоифадагиларнинг латифалари”) номли латифалар тўпламини тартиб бериб, нашр қилдирган. Уни Ҳожи Сотимхон Хожа Инъом Мунаввар ўзбек тилига ўгирган.

Кўриниб турибдики, Муҳаммад Авфий Бухорий китобида латифалар “ҳикоят” деб кўрсатилган бўлса, Фахриддин Али Сафий томонидан “латойиф” термини қўлланилган. Лекин фольклоршунос О.Сафаровнинг фикрича, “латойиф” сўзи гарчи латифа сўзининг кўплиги бўлса-да, латифа мазмунини инкор этмаса-да, “латойиф” – бу латифа эмас. Латойиф – турли-туман дилкаш, мароқли, характерли, хуллас, қимматли воқеа ва ходисаларнинг латифанамо ихчамликдаги баёнидир. Шунинг учун ҳам бу ҳикояларни латифа деб эмас, балки латофатлар, лутфлар деб аташ мантиққа яқиндир. Чунки бу латойифларни ўқиган киши худди латифаларни ўқигандек ҳам қаҳ-қаҳ солиб кулади, ҳам чуқур фикрга толади, сидқидилдан юм-юм йиғлайди ҳам.<sup>21</sup>

Ўзбек халқ оғзаки бадиий ижодида анча кенг тарқалган ва эпик жанрлардан бири бўлган латифалар ҳажвий-юмористик руҳ касб этиши туфайли яратилаётган асарнинг халқона кулги руҳини таъминлай оладики, шу жихатига кўра ижодкорлар ундан ўз асарининг кулги руҳини ошириш учун қадимдан фойдаланиб келишган. Жумладан, Носируддин Бурҳониддин Рабғузийнинг “Қисаси Рабғузий” асарида ҳам латифа термини ишлатилган. Асарда шу атама остида иккита жиддий, аммо кинояга йўғрилган воқеа баёни келтирилган.

Ўзбек фольклоршуноси Ҳ.Раззоқов сатира, юмор характеридаги ҳажвий эртақларнинг кичик ҳажмдагилари тобора ишланиб, ихчамланиши натижасида бора-бора латифа жанрига айланиб кетганини таъкидлайди.<sup>22</sup> Бу фикрни “Латифанинг жанр сифатида шаклланишида эртақ, ривоят, лоф, аския ва мақолларнинг таъсири кучли бўлган”лигини таъкидлаб, профессор Б.Саримсоқов ҳам тасдиқлайди.<sup>23</sup> Агар шундан келиб чиқиб, латифа ва лоф, латифа ва аския муносабатлари мисоллар орқали ўрганиб чиқилса, бизнингча ҳам, латифа жанрининг пайдо бўлишида ривоят, эртақ сингари эпик жанрлар қаторида лоф ва аския каби оғзаки драма жанрларининг ўзига хос таъсирчан ўрни борлиги аёнлашади. Чунки латифада ҳам ривоятдаги каби ҳаёт воқелиги асос қилиб олиниб, ҳаётий воқеа муболага орқали баён этилади. Фақат баёнда кулгининг иштирок этиши ҳамда воқелик баёнининг диалог кўринишида берилиши латифани ривоятдан ажратиб кўяди.

Матнда ҳаётий воқеликнинг бирор-бир тарихий шахс фаолиятига боғлиқ ҳолда ўтган замон шаклида, уйдирмали ва ҳамда кулгили баён этилаётгани латифаларнинг қачонлардир ривоятга яқин бўлганлигини кўрсатиб туради.

<sup>21</sup>Сафаров О. Латифаларнинг латифлиги // Фольклор бебаҳо хазина. – Т.: Муҳаррир, 2010.

<sup>22</sup>Раззоқов Ҳ. Ўзбек халқ оғзаки ижодида сатира ва юмор. – Т.: Фан, 1965. – Б.86.

<sup>23</sup>Имомов К., Мирзаев Т., Саримсоқов Б., Сафаров О. Ўзбек халқ оғзаки поэтик ижоди. Дарслик. – Т.: Ўқитувчи, 1990. – Б.126.

Оғзаки адабиётдаги каби латифалар стилизацияси асосида яратилган асарларда ҳам воқеалар махсус қаҳрамон атрофида кечади. Ёзма адабиётда ягона қаҳрамон кулгиси асосида фош қилувчи характерга эга асарлар анча салмоққа эга. Бунга Шарқ мумтоз адабиётидаги Саъдийнинг “Гулистон” ва “Бўстон”, Рабғузийнинг “Қисаси Рабғузий”, Жомийнинг “Баҳористон”, Навоийнинг “Насойим ул-муҳаббат”, “Мажолис ун-нафоис”, Восифийнинг “Бадоеъ ул-вақоеъ”, Хожанинг “Гулзор” ва “Мифтоҳул адил” каби таркибида латифа келтирилган асарларини мисол қилиш мумкин. Жумладан, “Қисаси Рабғузий”даги латифалар ҳақида айрим мулоҳазалар билдириб ўтилган. Масалан, Ҳ.Сафарова адиб Носируддин Рабғузийнинг ўз қиссасида латифалардан ўринли фойдаланганини алоҳида таъкидлаб: “Рабғузий ривоят, ҳикоят, латифалар орқали Юсуф алайҳиссаломнинг ҳаёти, ишқ можароси ва ватанпарварлигини баён қилган”, – деб ёзади.<sup>24</sup>

Дарҳақиқат, Носируддин Рабғузий бош қисса таркибида учта латифа келтирилган. Улардан бирида Яъқуб пайғамбарнинг олти хотини ва уларнинг ҳар биридан иккитадан, жами ўн икки ўғли борлиги осмондаги юлдузларга ўхшатилиб, нозик қочирим орқали баён этилган.<sup>25</sup> Латифада адабиётнинг нозик маънони ифодалашда ўхшатишдан (мажоздан) ўринли фойдаланиш маҳорати намоён бўлади.<sup>26</sup>

Молик Заър Юсуфни Мисрга олиб келганидан кейин уни сотиб олишни Миср Азизига илтимос қилиши ўрнида яна бир латифадан фойдаланиб, унда шундай киноя келтирилади: “Оқилларга ойтэк, кунтак ёрук урур кофирлар дунё Юсуфин телिम мол бериб олдилар оғир, темади. Ҳам мол олдилар, ҳам жамол элтдилар. Мусулмон манман тегучилар сизма охират Юсуфин тоат отлиғ баҳо бериб сотғин олурда ўсал қилманг, оғир тегманг, йўқ эрса иккисиндин қуруғ қолурсиз”.<sup>27</sup>

Юсуфни севиб қолиб, уни ҳар қандай йўллар билан ўзига оғдиришга ҳаракат қилган Зулайҳога қаратилган учинчи латифада Зулайҳонинг табиатан ўзгарувчанлигига ишора қилинган. У ўз гуноҳини эри Азиз ёнида Юсуфга тўнқайди. Шунда Юсуф шоҳ Азизга тўрт ойлик чақалоқни кўрсатиб, ундан ҳақиқатни сўраши мумкинлигини айтади. Азиз эса тўрт ойлик чақалоқ қандай қилиб гапириши мумкин деганда, бешиқдан шундай товуш келади: “Эй Азиз, Юсуфнинг кўнглакининг ўнги йиртиқ бўлса, Зулайҳо кўни, Юсуф ёлғон. Агар кўнглакнинг орти йиртиқ бўлса, Зулайҳо ёлғон ва Юсуф кўни.

<sup>24</sup>Сафарова Ҳ.О. “Қисаси Рабғузий”даги латифаларга доир мулоҳазалар // “Насриддин Афандининг дунё кулги маданиятидаги ўрни” мавзусидаги халқаро илмий-амалий конференцияси материаллари. Ўзбекистон, Бухоро шаҳри, 2019 йил 30 март. – Бухоро, 2019. – Б.86-89.

<sup>25</sup>Рабғузий, Носируддин Бурҳонуддин. Қисаси Рабғузий. Биринчи китоб. – Тошкент: Ёзувчи, 1990. – Б.101. (188).

<sup>26</sup>Сафарова Ҳ.О. “Қисаси Рабғузий”даги латифаларга доир мулоҳазалар // “Насриддин Афандининг дунё кулги маданиятидаги ўрни” мавзусидаги халқаро илмий-амалий конференцияси материаллари. Ўзбекистон, Бухоро шаҳри, 2019 йил 30 март. – Бухоро, 2019. – Б.86-89.

<sup>27</sup>Рабғузий, Носируддин Бурҳонуддин. Қисаси Рабғузий. Биринчи китоб. – Тошкент: Ёзувчи, 1990. – Б.117.

Андин хабар берур”.<sup>28</sup> Мана шу мўъжиза орқали Азиз Зулайҳонинг гуноҳкор эканлигини тушуниб етади.

Хуллас, Рабғузий латифалардан фойдаланиш воситасида ўзи тасвирламоқчи бўлган воқеа-ҳодисаларнинг таъсирчанлигини оширишга муваффақ бўлган.

Кулгидан фойдаланиш, унга муносабат жуда кўп буюк мумтоз ижодкорлар асарларида кузатилади. Муҳими, бундай асарлар гоҳ наср, гоҳ шеърый кўринишдаги турли жанрларда учрайди.

Абдурахмон Жомий ислом динида ҳазил-мутойиба жоизлиги ҳақида шундай дейди:

Бир бахтли гар ҳазил қилса уни айблама,  
Ақлу диннинг аҳкомида бу ишлар жоиз.<sup>29</sup>

Кейинчалик ХондамирАли (р.а)нинг фикрларини эслатиб ёзган “Бирор киши бадахлоқлик ва бадқовоқлик доирасидан чиқиб кетишига сабаб бўладиган даражада ҳазил-мутойиба қилса, бунинг ёмон жойи йўқ”<sup>30</sup> деган фикрлар ҳам буни тасдиқлайди.

Дарҳақиқат, баъзида дин улуғлари, тариқат соликлари, шоир ва ёзувчилар, машҳур тарихий шахсларнинг бир-бирларига ҳазил-мутойиба қилиб айтган сўзлари, латифалари мавжуд бўлиб, ҳатто, расули акрамдан ҳам кўплаб ҳазиломуз гаплар нақл қилингани айтилади. Бора-бора улар одамлар орасида кенг тарқалиб, оғиздан-оғизга ўтибкелганлиги маълум. Бу фикрни Алишер Навоий ва Биноий ҳақидаги латифалар билан ҳам тасдиқлаш мумкин. Қолаверса, Алишер Навоийнинг халқ кулги санъатига муносабати ва ундан фойдаланиш маҳорати алоҳида диққатга молик масаладир. Негаки, улуғ мутафаккир шоирхалқ ҳазил-мутойибаларига ҳамиша мойиллик кўрсатиб келган. Халқ орасида кенг тарқалган аския, лоф, латифалардан яхшигина хабардор бўлган. Бу ҳақда шоирнинг замондоши Гиёсиддин Хондамир шундай таъриф келтиради: “...Ҳазрат султоннинг яқин кишиси бўлган ул олий ҳазрат (Оллоҳ ул зотнинг қабрларини табаррук қилсин) баъзида ширин ва ёқимли сўзлар чиқувчи тилларига ҳазил ва мутойибалар келтириб, ўринли бўлган ҳолатларда латифасифат сўзларни баён ипига терардилар. Бундай сўзлар ул ҳазратнинг нозик ва муборак таъбининг ўткирлигидан далолат берган...”<sup>31</sup>

Дарҳақиқат, Алишер Навоий асарларида қўлланган *мутойиба*, *ҳазл*, *мазох*, *латойиф*, *лутф*, *зарофат*, *базла*, *базлагў*, *базласанж*, *базмафрўз*, *бадиҳа*, *бадиҳагўй*, *ҳаззол* каби сўзлар унинг халқ кулги санъатига бефарқ бўлмаганидан далолат беради. Лекин шоир ҳазил қилишнинг ҳадди, меъёрини ҳам ёдга солиб турган. Унинг шу маънода “Маҳбуб ул-қулуб” асаридаги 90-танбехда ўринсиз ҳазилнинг салбий оқибатлари ҳақида келтирилган: “Кўп ҳазиллашиш – номус ва ҳаё пардасини чок этади; адаб ва

<sup>28</sup>Рабғузий, Носируддин Бурхонуддин. Қисаси Рабғузий. Биринчи китоб. – Тошкент: Ёзувчи, 1990. – Б.127.

<sup>29</sup>Жомий А. – Б.180.

<sup>30</sup>Хондамир. Макорим ул-ахлоқ. – Т.: Академнашр, 2017. – Б.179.

<sup>31</sup>Хондамир. Макорим ул-ахлоқ. – Т.: Академнашр, 2017. – Б. 180.

хурмат эгаларини бевурд ва беобрў қилади”<sup>32</sup> деган фикрлари эътиборни тортади.

Хулоса қилиб айтганда, ўзбек адабиёти тарихида фольклорнинг насрий турига мансуб латифа, оғзаки драма турига мансуб аския ва лоф жанрлари услубидан ижодий фойдаланиш анъанаси мумтоз адабиётдан бошланиб, ҳозиргача давом этаётир. Шу тариқа ўзбек халқининг майдон кулги санъати асрлар давомида муайян тажриба тўплаб, ўзига хос анъаналар касб этиб келгани ва унга хосхусусиятлар ёзма адабиётда ҳам аста-секин турли эпик, лиро-эпик, шеърӣ ва драматик турдаги асарларда ўзлаштириб борилгани аёнлашади. Ҳатто публицистик жанрларда ҳам халқ кулгиси элементларидан фойдаланилганлиги кузатилади.

### References

1. 1.Nayitov N. A. QUSHLARGA IBRAT-HAZRATI XIZR! //Интернаука. – 2020. – №. 12-3. – С. 72-73.
2. 2.Nayitov Hamza Ahmadovich. "SHARQ MUMTOZ ADABIYOTIDA OHANG TALQINI." *Мировая наука* 8 (2019): 3-5.
3. 3.Nayitov Hamza Ahmadovich. "LITERARY INFLUENCE AND ARTISTIC IMAGE." *Экономика и социум* 8 (2019): 11-14.
4. 4.Ahmadovich Nayitov Hamza. "Expression of Folklorisms in the Works of Ghafur Ghulam." *European Journal of Life Safety and Stability (2660-9630)* 14 (2022): 101-105.
5. 5.Хайтов, Хамза. "Адабиётда кулгидан фойдаланиш анъанасининг асослари." *Общество и инновации* 2.3/S (2021): 49-52.
6. Akhmadov A.A., Orziyev M.Z. The second world war and the unopened afghan front. //Scientific reports of Bukhara State University. –2020. No. 3. – С. 243-249.
7. 7.Ahmadjon Asror o'g'li Ahmadov Afg'oniston va Buxoro amirligi diplomatik aloqalari (XVIII-XIX asrlar)//Scientific reports of Bukhara State University. –2029. No. 2. –С. 226.
8. Аҳмадов Аҳмаджон Асрор ўғли. Бухоро амирлиги ва Афғонистон дипломатик ва элчилик алоқалари ва Россия империяси ҳукуматининг таъсири// *Journal of Advanced Research and Stability* SSN: 2181-2608 [www.sciencebox.uz/index.php/jars/article/view/1401](http://www.sciencebox.uz/index.php/jars/article/view/1401)
9. Каримова Ф.М. Олов магияси, кул-олов тотеми, шомонликнинг кул-оловга доир талқинлари.// Таълим ва ривожланиш Таҳлили онлайн илмий журнал 2 (1), 227-230.
10. Каримова Ф.М. Олов култининг этнографик хусусиятлари ҳақида.// *Development and innovations in science* 1 (1), 149-154.
11. Karimova F.M. Xalq lirik qo'shiqlarida olovning ramziy-timsoliy ma'nolari.//Международный журнал искусство слова 4 (2).

<sup>32</sup>Навойи А. Махбубул кулуб. – Т.: Ғ.Ғулом номидаги Адабиёт ва санъат нашриёти, 1983. – Б.84.

## МИЛЛИЙ ТАЪЛИМ-ТАРБИЯ ТИЗИМИДА ЗАМОНАВИЙ БОШҚАРУВНИ МОДЕРНИЗАЦИЯЛАШ

*Минҳожиддин Рахимов*

*И.Каримов номидаги Тошкент давлат техника университети  
2-босқич таянч докторанти*

**Аннотация.** Мақолада таълим муассасаси бошқарув самарадорлигини оширишдаги асосий ёндашувлар ва усуллар берилган. Таълим муассасаларининг таркибий бўлинмаларида эришилган амалий фаолият натижалари асосида бошқарув жараёни самарадорлигини замонавий жиҳатдан модернизациялаш ёритилган.

**Калит сўзлар:** узлуксиз таълим тизими, самарадорлик кўрсаткичлари, замонавий бошқарув жараёни, таълим сифатини оширишда персонал кўрсаткичлари.

**Аннотация.** В данной статье рассмотрены основные подходы и методы оценки эффективности управления в учреждениях образования. Осуществлена оценка эффективности процесса управления на основе результатов практической деятельности структурных подразделений модернизации образовательного учреждения.

**Ключевые слова:** система непрерывного образования, показатели эффективности, современный менеджмент, кадровые показатели в повышении качества образования.

**Abstract.** In this article the basic approaches and methods for evaluating the effectiveness of management in higher educations. The estimation of the effectiveness of management based on results of the process of practical activity of structural divisions of the educational.

**Key words:** continuous education system, efficiency indicators, modern management, personnel indicators in improving the quality of education.

Янги Ўзбекистонда кенг қамровли, менежментнинг кафолатланган сифати ва самарадорлигини ошириш, таълим тизиминг барча босқичлари жумладан, узлуксиз таълим тизимининг қамровида ёшларида замонавий билим ва кўникмаларини шакллантириш ҳамда илм-фан соҳаси ўртасида яқин ҳамкорлик ва интеграцияни, унинг узлуксизлигини таъминлаш борасида замонавий бошқарув фаолиятдан мақсадли фойдаланишни тақозо қилмоқда.

Шунингдек, миллий таълим-тарбия тизимини бошқарувнинг амалдаги ҳолати, келажаги, уни замон талаблари асосида модернизация қилиш, ёшларни юксак билим-маърифат эгалари, жисмоний ва маънавий соғлом, рақобатбардош кадрлар, етук инсонлар этиб тарбиялаш, таълим муассасаларининг раҳбар ва педагог ходимлари нуфузини ошириш, уларнинг самарали етакчилик компетенцияларини ривожлантириш орқали фаолият юритиши учун зарур шарт-шароитлар яратиш бўйича жуда изчил чоратadbирлар амалга оширилмоқда. Айниқса, замонавий бошқарув соҳасида

таълим жараёнларида миллий кадриятлага очиклик механизими жорий қилинганлиги фаолият шаффофлигини таъминлашга хизмат қилмоқда.

Бу муаммога ҳукуматимиз томонидан алоҳида эътибор қаратилмоқда. Мамлакатимиз Президенти Ш.М.Мирзиёев “Ёшларимизни мустақил фикрлайдиган, юксак интеллектуал ва маънавий салоҳиятга эга бўлиб, дунё миқёсида ўз тенгдошларига ҳеч қайси соҳада бўш келмайдиган инсонлар бўлиб камол топиши, бахтли бўлиши учун давлатимиз ва жамиятимизнинг бор куч ва имкониятларини сафарбар этамиз” –деган даъватлари таълимнинг сифатига ва унинг самарали ташкил этилишини, айниқса, замонавий бошқарув ислохотлари орқали ёшларни мустақил фикрлайдиган, юксак интеллектуал ва маънавий салоҳиятга эга шахс сифатида тарбиялаш бугунги куннинг долзарб масалаларидан бири ҳисобланади. Янги Ўзбекистонда инсон кадри, унинг меҳнатларини эътироф қилиш куннинг муҳим ва долзарб мавзусига айланди. Шу ўринда корхона ва ташкилот персоналани бошқариш концепцияси тамойилига мос равишда ходим шахсий ролининг ошиб бориши, меҳнати ва фаолиятини соғлом рақобатбардошлик асосида ўсиб бориши келажак ворислари учун муҳим сабоқдир.

Ҳозирги вақтда корхона ва ташкилот персоналани бошқариш концепцияси асосини ходим шахсий ролининг ортиб бораётганлиги, унинг асосий йўл-йўриқларни билиши, уларни шакллантира олиши, корхона ва ташкилотлар олдида турган вазифаларга мувофиқ равишда йўналтира билиши ташкил этади.

Ўзбекистон Республикаси Президенти Шавкат Мирзиёев Ўзбекистон Конституцияси қабул қилинганлигининг 24 йиллигига бағишланган маросимдаги маърузасида мамлакатимизнинг бугунги кундаги ва истиқболдаги устувор вазифалари ҳақида тўхталиб, қуйидагиларни таъкидлади: “Биз таълим ва тарбия тизимининг барча бўғинлари фаолиятини бугунги замон талаблари асосида такомиллаштиришни ўзимизнинг биринчи даражали вазифамиз деб биламиз”. Рақобат муҳитининг кучайиб бориши таълим муассасаларининг, бошқарув қарорларини ишлаб чиқиш ва қабул қилишда масъулияти ва мустақиллигини оширади.

Бошқарув қарорларининг қанчалик самарали бўлиши кўп жиҳатдан муассасадаги бошқарув жараёнини, унинг натижаларини ўз вақтида, ҳар томонлама объектив баҳолаш билан боғлиқ. Бунинг учун эса, замон талабларидан келиб чиқиб, таълим муассасалари бошқаруви жараёни, унинг самарадорлигини баҳолашда замонавий усул ва услубларни қўллашни тақозо қилади.

Ҳозирги вақтда таълим муассасаси ички муҳитида бошқарувнинг турли бўғинларида самарадорлик баҳолашда содда, қулай, эгилувчан услублар етарли бўлмаганлиги учун уларга эҳтиёж мавжуд.

Турли характердаги муаммоларни аниқлаш, таҳлил қилиш ва баҳолашга қаратилган ва “энг мақбул қарорга келишни таъминлайдиган кўп мезонли комплекс таҳлил қилиш ва баҳолаш методларини таълим муассасалари

бошқаруви жараёнида самарали қўллаш ўзининг имкониятлари кенглиги ва истиқболлиги билан ажралиб туради. Таълим муассасаси бошқарув жараёни самарадорлигини комплекс баҳолаш кўпгина бозор субъектларида қизиқиш уйғотади ва долзарблигини юқорида келтирилган мулоҳазалар асослайди.

Республикамиздаги иқтисодий ва сиёсий тизимларда рўй бераётган ўзгаришлар ҳар бир шахс учун, унинг яшашининг барқарорлиги учун катта имкониятлар туғдириш билан бир қаторда жиддий хавф–хатар ҳам туғдиради, амалда ҳар бир кишининг ҳаётига маълум даражада ноаниқлик киритади. Бундай вазиятда персонални бошқариш алоҳида аҳамиятга эгадир, чунки у шахснинг ташқи шароитга мослашиш, ташкилотдаги персонални бошқариш тизимининг тузилишида шахсий омилни ҳисобга олиш масалаларининг бутун бир мажмуини амалга ошириш имконини беради. Шунинг учун ҳам маънавий ва кадриятларнинг устиворлигига бутунлай янгича ёндашувларни ишлаб чиқиш зарур бўлади. Корхона ва ташкилот ичидаги асосий жиҳат – ходимдир, ташкилотдан ташқарида эса – маҳсулот истеъмолчиларидир. Ишловчининг маънавий онгини бошлиққа эмас, балки ташаббускорга томон юз буриши зарур. Соғлом иқтисодий моҳиятга асосланадиган ижтимоий нормаларга ўтишни унутмаслик керак. Иерархия иккинчи ўринга ўтиб, ўз ўрнини маънавий, маданият ва бозорга бўшатиб беради.

Персонални бошқаришга доир янги хизматлар одатда анъанавий хизматлар: кадрлар бўлими, меҳнатни ташкил этиш ва иш ҳақи бўлими, меҳнатни муҳофаза қилиш ва хавфсизлик техникаси бўлими ва ҳоказолар асосида тузилади. Янги хизматларнинг вазифаси корхона ва ташкилотдаги кадрлар сиёсатини амалга оширишдан, меҳнат потенциални бошқариш соҳасидаги фаолиятини мувофиқлаштиришдан иборатдир. Шу муносабатлар билан бу хизматлар ўз вазифалари доирасини кенгайтира бошлайдилар ва соф кадрлар масаласидан меҳнат фаолиятини рағбатлантириш тизимларини ишлаб чиқишга, касбий жиҳатдан илгари силжишни бошқаришга, ихтилофларга барҳам беришга, меҳнат бозорини ва шу кабиларни ўрганишга ўтадилар.

Ўзбекистонда персонални бошқариш 90-йилларнинг бошларидан эътиборан шакллана бошлади. Бунга биринчи навбатда маъмурий–бўйруқбозлик тизимининг инқирозга учраши, корхоналарнинг мустақиллиги, бозор муносабатларининг ривожланиши ва тадбиркорликнинг авж олиши ҳамда энг асосийси, иқтисодиётнинг ривожланиш марказида инсон туришини англаб етиш куртаклари сабаб бўлди.

Персонални бошқариш (персонал менежменти) - Корхона (фирма) даражасида ишчи кучи потенциалининг нормал ривожланиши, амал қилиши ва ундан самарали фойдаланиш юзасидан ўзаро боғланган ташкилий - иқтисодий ва ижтимоий чора-тадбирлар тизимидир.

Функционал жиҳатдан кадрни бошқариш - Кадрлар соҳасидаги шлар билан боғлиқ бўлган барча вазифалар ва қарорлар (масалан, кадрларни

очиқлик тамойили асосида танлаш, улардан фойдаланиш, малакасини ошириш, уларнинг меҳнатига ҳақ тўлаш, ишдан бўшатиш, рағбатлантириб бориш ва х.к.) тушунилади.

Ташкилий жиҳатдан пенсонални бошқариш - Кадрлар билан ишлашга жавобгар бўлган барча шахслар ва институтлар (масалан, раҳбар шахслар, кадрлар бўлими, ишлаб чиқариш кенгашлари, касаба уюшмалари) қамраб олинади ва ҳамкорликда фаолият олиб боради.

Кейинги йилларда давлатимиз томонидан қатор меъёрий ҳужжатлар чиқди. Масалан, Ўзбекистон Республикаси Президентининг 2018 йил 5 сентябрдаги «Халқ таълими бошқарув тизимини такомиллаштириш бўйича кўшимча чора-тадбирлар тўғрисида»ги ПФ-5538-сон Фармони, 2018 йил 5 сентябрдаги «Халқ таълими тизимида бошқарувнинг янги тамойилларини жорий этиш чора-тадбирлари тўғрисида»ги ПҚ-3931-сонли Қарори, шунингдек, раҳбар ва педагог ходимларни танлаш, тайёрлаш, қайта тайёрлаш ва малакасини оширишнинг илғор ва шаффоф ташкилий-ҳуқуқий механизмларини татбиқ этиш йўли билан халқ таълими тизимида кадрлар сиёсатини шакллантиришнинг замонавий тамойилларини жорий этиш бўйича узлуксиз таълим тизими раҳбарлари ва директорларида менежерлик кўникмаларини шакллантириш ва касбий компетентлигини мунтазам ошириш зарурлиги белгилаб қўйилди.

Бу эса ўз навбатида қуйида келтирилган масалаларга эътибор қаратишни тақозо этади:

- «Таълимда персонални бошқариш» узлуксиз таълим тизими раҳбарлари ва директорларида менежерлик кўникмаларини шакллантириш ва касбий компетентлигини раҳбар кадрларининг персонални бошқаришида назарий ва амалий, педагогик-психологик, методик тайёргарлиги даражасини орттириш, ходимларни мотивациялаш ва бошқарувни ташкилий тузилмасини шакллантириш борасидаги илғор хорижий тажрибаларни ўрганиш;

- узлуксиз таълим тизими раҳбарлари ва директорларида менежерлик кўникмаларини шакллантириш ва касбий компетентлигини ривожлантириш орқали кадрларида таълим-тарбия жараёнининг самарадорлигини ошириш учун зарур бўладиган касбий билим, кўникма ва малакаларни мунтазам янгилаш, раҳбар ходимларга давлат талаблари асосида етакчилик имкониятларини ривожлантириш;

- таълим муассасалари раҳбар кадрларининг замонавий бошқарувга оид замонавий билим ва инновациялар, илғор хорижий тажрибалардан самарали фойдаланиш, ахборот-коммуникация технологияларини ўқув жараёнига кенг татбиқ этиш ҳамда чет тилларини интенсив ўзлаштириш даражасини ошириш ҳисобига уларнинг касб маҳоратини мунтазам юксалтириш.

Зеро, ушбу тизимли фаолият замонавий бошқарув тенденцияларини ҳаракатлар стратегиясидан тараққиёт стратегиясига юз тутишида унинг мақсад ва вазифалари юқорида юқорида қайд этилган ватанпарварлик хислатларига эга малакали ходимлардан иборат ташкилот персонали ва гуруҳ

аъзолари ўртасидаги муносабатларни тўғри тадбиқ этган ҳолда миллий иқтисодий-тимизнинг бошқарув салоҳиятига, ривожига ҳисса қўшишдир.

#### Фойдаланилган адабиётлар рўйхати

1. Мирзиёев Ш. Қонун устуворлиги ва инсон манфаатларини таъминлаш – юрт тараққиёти ва халқ фаровонлигининг гарови. Ўзбекистон Республикаси www.uza.uz. 07.01.2017й.
2. Саати Т. Л. Принятие решений при зависимостях и обратных связях. Аналитические сети. – М.: ЛКИ, 2008.
3. З.Қурбонов Ш., Сейтхалилов Э. Таълим тизимини бошқариш. -Т.: “Турон Иқбол”: 2006. – 592 б.
4. Колесников, Л.Ф. Эффективность образования. –М.: Педагогика. 1991. – 5. 269с.
6. Мескон М., Альберт М., Хедоури Ф. Основы менеджмента / пер. Л. И. Евенко. — М.: Дело, 1997. — 704 с.
7. Peter F. Drucker, «A New Discipline», Success! January-February 1987, 18 с.
8. Тебенкин А.В. Методы принятия управленческих решений. Учебник для бакалавров. М.:Юрайт, 2013. 572 с.

#### АДАБИЙ ТАЪЛИМДА ИНТЕГРАТИВ МУҲИТНИ ҲОСИЛ ҚИЛИШ

*Нилуфар Юлдашева п.ф.н.доцент*

*Тошкент Ирригация ва қишлоқ хўжалигини механизациялаш  
муҳандислари институти-Миллий тадқиқот университети  
Ўзбекистон Ёзувчилар уюшмаси аъзоси*

**Аннотация.** Педагогик интеграциянинг инфатузилмасини яратиш, аввало педагогик амалиёт ва назарияси соҳасидаги интегратив фактларни тўплашни назарда тутди. Интегратив ёндашув фаолиятининг таркибий (ташкилий-услубий, амалий ва назарий) қисмлари сифатида шахснинг индивидуал ривожланиш компонентларини юзага чиқаради.

**Калит сўзлар.** шахс, адабий таълим, узуксиз таълим, мустақкам эътиқод, соғлом дунёқараш, дидактика, интегратив–педагогик жараён.

**Аннотация.** Создание концепции педагогической интеграции, прежде всего, предполагает сбор интегративных фактов в области педагогической практики и теории. Интегративный подход выводит компоненты индивидуального развития человека как составные (организационно-методическую, практическую и теоретическую) части деятельности.

**Ключевые слова.** человек, литературное образование, непрерывное образование, крепкая вера, здоровое мировоззрение, дидактика, интегративно-педагогический процесс.

**Abstract.** Creation of the concept of pedagogical integration, first of all, involves the collection of integrative facts in the field of pedagogical practice and theory. Integrative approach brings out the components of individual development of a person as component (organizational-methodical, practical and theoretical) parts of activity.

**Key words.** person, literary education, continuous education, strong faith, healthy outlook, didactics, integrative-pedagogical process.

Маълумки, ёшларда шахсга хос сифатларни таркиб топтиришда адабиёт ўқув предмети алоҳида ўринда туради. Чунки адабиёт инсоннинг руҳиятини, ички оламини бойитишга, уларда мустақкам эътиқод, соғлом дунёқарашни тарбиялашга хизмат қилади. Инсон маънавий сифатларининг билимдан фарқли жиҳати шундаки, у инсонда исталган пайтда шакллантирилавермайди. Вақтидан биров кечиклдими, бас, бола маънавияти кемтик ҳолда қолаверади. Одам учун билим олиш, касб-хунар эгаллашнинг эрта-кечи бўлмаса-да, маънавий камолот учун вақтнинг аҳамияти катта. Астойдил интилган одам учун исталган вақтда билим олиш, хоҳлаган пайтда касб-хунар ўрганиш имконияти бор. Лекин инсонда ўз вақтида қарор топмаган бирор маънавий сифатни кейин шакллантириб бўлмайди. Шуниси борки, ёшлар маънавиятидаги кемтиклик уларнинг ақлий ўсишига ҳам, касб-хунар эгаллашига ҳам салбий таъсир кўрсатади. Шунинг учун адабиёт дарсида ўқувчиларнинг эркин фикрлайдиган, ўрганилган асардаги қаҳрамонларнинг хатти-ҳаракатларига мустақил баҳо бера оладиган шахслар сифатида шаклланиши алоҳида аҳамиятга эга.

Адабий таълимида барча педагогик тадбир ва воситалар ўқувчиларнинг адабий матн устида эркин ишлай олишини таъминлашга қаратилиши лозим. Мактаб ва академик лицейларда «Адабиёт» фани адабий ўқишга асосланади. Ушбу босқичларда ўзбек ва жаҳон адабиёти тизимли асосда юксак маънавиятли шахсларни тарбиялашга йўналтирилади. Яна ҳам соддароқ айтганда, узуксиз таълимда ўқувчилар адабиёт тарихи ҳақидаги билимлар баробарида адабий матннинг ўзи билан танишади. Бу босқичларда ўқувчиларда адабиёт бўйича назарий билимларни шакллантириш эмас, балки уларда муайян маънавий фазилатларни қарор топтириш кўзда тутилади. Шунинг учун айни айни босқичларда барча адабий материаллар ўқувчиларда шакллантирилиши зарур деб ҳисобланган маънавий сифатларни акс эттирадиган рунлар асосида жойлаштирилади. Таълимнинг турли босқичларидаги адабиёт дарсларида интерфаол усулларни қўллаш йўлларига доир тадқиқотлардан маълум бўладики, ўзбек педагогика илмида хусусан, адабиёт дарсларида ёшларни ватанпарвар этиб тарбиялаш тизими ишлаб чиқилмаган. Бу ёндашув, масалан, ўқувчилар фаоллигини оширишда, тил билиш (хорижий тил) жараёнларида ҳам интегратив ривожлантирувчи ҳисобланади. Интегратив ёндашув фаолиятининг таркибий (ташкилий-услубий, амалий ва назарий) қисмлари сифатида шахснинг индивидуал ривожланиш компонентларини юзага чиқаради. Кўринадикки, интегратив ёндашув асосидаги интерактив методлардан фойдаланишга йўналтирилган асарлардан бири проф. Н.Саидахмедовнинг «Дидактик жараён лойиҳасининг интерфаол методлари» китобидир. Муаллифнинг интерфаол методлар моҳиятини англатиш ва уларни амалиётда қўллаш бўйича фикрлари асосли эмас. У ёзади: «...ўқитиш методлари бевосита таълим амалиёти билан

алоқадор концепциядир. Ўқитиш методи дастлаб педагог онгида фаолиятнинг умумлашган лойиҳаси тарзида мавжуд бўлади». Маълумки, метод таълим объекти ва субъектининг (педагог ва ўқитувчи) ҳамкорликдаги фаолияти орқали таълим мазмунини ўзлаштириш усули ҳисобланади. «Таълимда ноанъанавий дарслар ва интерфаол усуллардан фойдаланиш», «Замонавий таълим технологиялари» китобларидаги қарашлар ҳам талаб даражасида эмас. Уларда ноанъанавий дарслар интерактив усулдаги дарслар билан бир саналган, илдизсиз, мантиққа мувофиқ келмайдиган «Интерфаол дегани ўта фаол таълим усули демасдир» тарзида ҳукм чиқарилган ўринлар фикримиз далилидир. Интегратив инновация тушунчасига изоҳ беришни лозим топдик.

Г.Қурбонова фикрича: «Педагогик интеграциянинг инфатузилмасини яратиш, аввало педагогик амалиёт ва назарияси соҳасидаги интегратив фактларни тўплашни назарда тутди. Ҳозирги замон таълим амалиёти таълим мазмуни, предметлар мазмунини интеграциялаш, интегратив шакл ва технологияларнинг пайдо бўлишига тегишли интегратив–педагогик характердаги кўплаб фактларини тўплаган. Педагогик интеграциянинг шахс психологик шароити биринчидан, интегратив – педагогик фаолиятни амалга оширишга мотивацион йўналтирилганликни; иккинчидан, ноанъанавий, ноилмий, номаданий, (номентал ва шу каби) қоидалар ва ҳодисаларини бағрикенглик билан идрок этишга тайёрликни; учинчидан, фикрлашнинг интегратив усуллари шаклланганлиги, интегратив фикрлаш қобилиятини ишлаб чиқиши кабиларни ифодалайди, булар сирасига умумлаштириб билиш, синтезлаш, қиёслаш, ўхшашликлар асосида хулосалар чиқаришни, тўртинчидан, шунчаки ўзаро ҳаракат эмас, балки “бирга”, “қўшиб” ишлаш малакасига эга бўлишини ҳам киритиш мумкин».

Демак, «Ин», «новация» – «олиб кириш», “ахборотларни тўплаш” «янгилик(ларни)» бирликларидан иборат бўлиб, «янгиликларни таълим жараёнига олиб кириш» маъносини билдиради.

Янгилик амалий натижа бериши учун, биринчидан, янгилик нималиги белгиланиши; иккинчидан, ўзлаштирилаётган янгилик ҳақида етарлича маълумотлар, асослар, ахборотлар тўпланиши, учинчидан, янгилик сифатида тўпланган билимлар сараланиши, тўртинчидан, сараланган янгиликлар апробациядан ўтказилиши, бешинчидан, амалиётда яхши натижа берган янгиликлар тизимида фаол қўлланиши зарур.

Ҳар қандай янгиликнинг нисбий эканлиги таълим жараёнида интегратив инновацион муҳитни ҳосил қилишда эътиборли бўлиш зарурлигини эсга солади. Шиддат билан ривожланаётган даврда ахборотнинг ниҳоятда кўплиги, инсонлардаги янгиликка ўчлик, қизиқиш, кучли мотивация (эҳтиёж, истак, хоҳиш), шунингдек, таълимий ислохотлар педагогик фаолиятга янгича ёндашувларни тақозо этади. Бугунги тезкор ўзгарувчан глобаллашув жараёнида энг бой инсон маълумот ва ахборотларга бой бўлган шахсдир.

Узлуксиз таълимда , айниқса адабиёт дарсларида инновацион муҳитни ҳосил қилишга ёрдам берувчи омиллар:

ўқитувчининг ташкилотчилиги;

дарс жараёнига, адабий таълимга коммуникатив ёндашув;

ўқитувчининг профессионал касбий билим даражаси, савияси ва маҳорати;

методологик маҳорати;

мақсадга олиб борувчи йўлнинг аниқлиги ва натижаларнинг кафолатланганлиги;

муҳит яратилиши учун қулай шароитнинг мавжудлиги; (интернет тармоғи, сайт ва бошқа ресурслар)

амалга оширилаётган ишларнинг рағбатлантирилаётгани;

шахснинг ўз фаолиятдан қониқиши;

ўқувчи эҳтиёжларига мос қулайликлар яратиш;

ишчанлик муҳитини яратиш;

ҳамкорлик, ҳамдардлик, ижодий муҳитни яратиш;

ўқувчиларни янгича муҳитда фикрлаш ва ишлашга ўргатиш;

дарс шакллари янгилаб, оммалаштириб бориш;

психологик муҳитнинг мавжудлиги кабилар.

Инновацион муҳит таълим-тарбиядаги интерфаол методларни қўллаш билан узвий боғлиқ. Илғор педагогик амалиётда ана шундай дарс беришнинг талайгина йўллари мавжуд ва адабий таълимга қўйилаётган янги талаблар уларни янада такомиллаштиришни тақозо қилмоқда.

Адабий таълимда ватанпарварлик туйғуларини ёшлар руҳиятига сингдиришнинг интерфаол методлари ҳақида гап кетар экан, ўқитувчи ўқитувчи ижодкорлар, машҳур замондошларнинг ҳаёт йўллари ҳақидаги ибратомуз ҳикояларни ҳам ибрат тариқасида келтириши мумкин. Масалан, Ўзбекистон халқ ёзувчиси Пиримкул Қодиров ҳаётидан қуйидаги лавҳалар ўқувчига ҳавола қилинади: «Мусулмон бўлишинг учун мусофир бўл! – деган ақида рост экан. Ватандан йироқда уни соғиниб яшаганда, бошқа жойларда топилмайдиган юз хил неъматларимизнинг қадри ўтаркан... Ўзга элларда Ватанни соғиниб яшайдиган одамга барча элдошлар бир бутун миллат бўлиб кўринади... Мен билан ўн йил бир бинода меҳнат қилган рус, украин, грузин, армени, латиш, эстон, қозоқ, тожик миллатига мансуб ҳамкасбларим ҳам ҳар бири ўз халқи ва адабиёти учун жон куйдириб ишлар эди. Уларда миллий ғурур ва маданий савия баландлигини сезганим сари ўзим ҳам шу-лардан қолишмасликка интилардим». Ёзувчи ўз ҳаёти ҳақида гапирар экан, ана шу интилиш ватанпарварлик, миллатпарварлик туйғуларини кучайтирганини таъкидлайди. Бундай ибратомуз ҳикоялар инсонни Ватан, халқ миқёсида фикр юритишга одатлантиради, катта мақсадларга интилиб яшашга ўргатади.

Ўқитувчи юқоридаги матннинг таъсир кучини ошириш, ватанпарварлик туйғуси моҳиятини тўлақонли очиш учун 10-синф ўқувчиларига қуйидаги мавзуга тамомила зид бўлган қуйидаги матнни ўқувчиларга тавсия этади:

«Ж.Жойс Италияда туғилган модернистик услубда қалам тебратувчи ёзувчи. У ўз ватани Италия Англия мустамлакасига айланганидан сўнг, она тилини унутиб, инглиз тилида асар ёзишга мажбур бўлган. У ватанида юрганида ўзини иккинчи даражали одамдек ҳис қиларди. Ёзувчи кадрсизлик туйғуси учун ўз туғилган юртини ва унинг халқини айбдор деб биларди. Бир асарида ёзувчи ўз прототипини яратиб, унинг тилидан ватани ҳақида шундай дейди: «Биласанми, Ирландия нима? Ирландия бу ўз болаларини ўзи ейдиган кекса чўчқа!» ёки «Шол бўлган мамлакат» .

Мана шу матнлар муҳокамасида ўқувчилар бир нечта гуруҳга ажратилади. Улар мазкур матнлар устида фикр юритадилар. Ўқитувчининг мақсади матнда илгари сурилган асосий ғояни ажратиб олиш ва фикр билдиришга қаратилган.

Атоқли ёзувчи ўз Ватани ҳақида гапираётгани, унинг қарашлари, ўзи туғилиб ўсган тупроғига муносабати таҳлил қилинади. Ватанпарварлик ва ватанида ўзини кадрсиз, деб билган муалифнинг ўзига хос кечмиши ҳақида фикр алмашинади. Ўқувчилар чиқарган хулосаларни ўқитувчи умумлаштиради, савол-жавоб орқали мустаҳкамлайди ва «Зиг-заг» (чувалчанг) усулида ишланади. Мазкур интерфаол методнинг бундай номланишига сабаб — унда кичик гуруҳдаги ўқувчилар фурсати билан ўрин алмашилиб турадилар, ўзаро келишган ҳолда материални ўзлаштиришади ва жавоб беришади. «Зиг-заг» (чувалчанг) усулида ҳар бир иштирокчи рақамланади. Агар бирор кичик гуруҳда бирорта аъзо кўп ёки кам бўлса, рақам ҳам шу каби битта ортиқ ёхуд кам бўлади. Ўқитувчи кичик гуруҳларнинг ҳар бирига бажариши керак бўлган ўқув вазифасини бергач, рақамлар асосида маслаҳат гуруҳларини ташкил этади, иштирокчиларнинг рақамланиши сабаби шунда. Яъни 1-рақамлилар алоҳида, 2- рақамлилар алоҳида, 3- рақамлилар... ва ҳ.к. тарзида муваққат маслаҳат гуруҳи ташкил этилади. Маслаҳат гуруҳи олдида ўқув муаммосини тўғри ечиш ва эса қоладиган йўсинда тақдим қилиш вазифаси қўйилади. Маслаҳатчилар фикрлашиб бўлгач, яна аввалги гуруҳларига қайтади.

«Чувалчанг» усули моҳиятини қуйидаги йўсинда эса қоларлироқ ифодалаш мумкин:

1-жадвал.

Босқичлар	Қилинадиган ишлар
1- босқич	Ўқувчилар ўрганиши кўзда тутилган ўқув материали ўқитувчи тарафидан муайян қисмларга ажратилади.
2- босқич	Ўқувчилар бир нечта кичик гуруҳга бўлинади ва ҳар бир аъзога маълум бир рақам берилади.
3- босқич	Ўрганилиши зарур бўлган материал ўқувчилар ўртасида тақсимланади.
4- босқич	Кичик гуруҳларнинг рақами ўхшаш иштирокчиларидан иборат маслаҳат гуруҳи шакллантирилади. Маслаҳат гуруҳи материални мукамал ўзлаштириш ва маълум тарзда тақдим

	этиш усулларини ишлаб чиқади.
5- босқич	Маслаҳат якунлангач, ўқувчилар яна ўз гуруҳларига қайтади. Улар материалнинг ҳар бир иштирокчи тарафидан тўлиқ ўрганилишини таъминлайди ва текширади.
6- босқич	Ўқувчиларнинг берилган материални қай даражада ўргангани ўқитувчи тарафидан аниқланади ва баҳоланади.

Матн мазмуни билан танишилгач, белгиланган вақт ичида гуруҳлар матн устида ишлайдилар. Гуруҳ сардорлари ўз гуруҳига ўрганилган мавзу ҳақида сўзлаб беради. Ўқитувчи гуруҳлардан ва гуруҳлар бир-биридан тушган саволларга жавоб беришади. Тақдимот қилиниши ва матн бир бутунликда яхлит ўзлаштирилиши, мустақил фикрлар, тўлдиришлар эшитилиши лозим. Муқобил ҳолатда «Қарорлар шажараси» методи асосида бош муаммо ажратиб олиниб, учта ёки тўртта кичик ғоялар ёзилиб, қуйидаги схема тарзида бир қарорга келиниши мумкин.

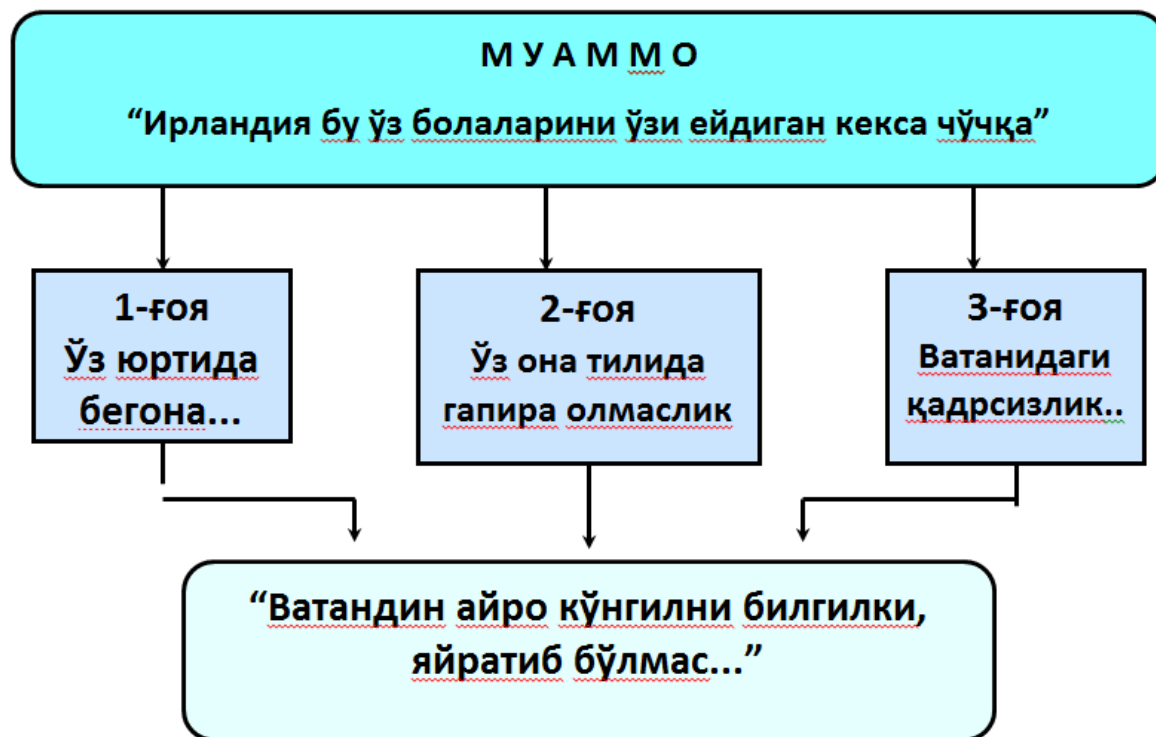

1-расм. Қарор қабул қилиш усули.

Шу тарика ўқувчиларга адабиётнинг вазифаси инсоний туйғу, эзгу фазилатлар билан таништириш, сўзлар орқали китобхонлар кўнглида шундай ҳисларни уйғотиш, мустаҳкамлашдан иборат эканлиги англатилади. Ўқитувчи бу самарани анъанавий йўсинда дарс ўтиб ҳам қўлга киритиши мумкин эди. Аммо у ҳолда жараён узоқ чўзилган, зерикарли-мажбурий тус олган, энг асосийси, ўқувчилар туйиши керак бўлган ҳислар фақат асар қахрамонларига тегишли эканлигича қолаверган бўларди. Таълимнинг замонавий усуллари эса ўқитувчига ўз ўқувчисига туйғуни юктириш, ўзига тегишли бўлгандай ҳис қилдириш имконини беради. Қадимги Рим

мутафаккири Квинтилиан таъкидлагани каби: «Агар ўқувчилар бир-бирига ўргатсалар, мустаҳкамроқ ва чуқурроқ билимларга эга бўладилар».

Инновацион муҳитда шакллантирилган таълимда ўқувчилар гуруҳларга ажратилиб, бир вақтнинг ўзида икки хил муаммоли вазият яратилиб, ана шу муаммо ҳақидаги қарашлар воситасида энг муҳим ғояга, яъни ватанпарварликни шакллантиришга йўналтириш ҳамкорликда ўқитишнинг учта назариясига олиб келади. Булар — билиш (интеллект) ривожланиши, ижтимоий ўзаро боғланиш; бихевиоризм ғоялари (хулқ-атвор).

Билиш ривожланиши назариясининг асосчилари Жан Пиаже (1896 – 1980) ва унинг тарафдорлари «Болалар фақат ўзлари кашф қилган нарсалар тўғрисида ҳақиқий тушунчага эга бўладилар. Биз тез ўргатишга ҳаракат қилганимизда уларни нарсаларни қайта кашф қилишдан тўхтатамиз», деб ҳисоблашган.

Бирга ишлайдиган одамлар орасида, албатта, мунозаралар, «интеллектуал жанжаллар» туғилади ва ўз ечимини топади. Натижада «билиш мувозанатсизлиги» пайдо бўлиб, интеллект ривожланишини рағбатлантиради. Тавсия этилган матн мазмунини ўзлаштираётган ўқувчилар ҳар иккала матн ғояларини қарама-қарши ҳолатларни таққослаш жараёнида ўрганиб, билиш мувозанатига эришадилар.

Инсонга оид барча нарса ижтимоий қиррага ҳам эга бўлади, зотан, инсон ижтимоий борлик ҳамдир. Ижтимоий ўзаро боғланиш назарияси тарафдорлари (Л.С.Виготский (1896 – 1934) ва бошқалар) шу каби «билиш ўз табиатига кўра ижтимоий ҳодиса» деб ҳисоблашади Билим ўқитувчи - ўқувчи ва ўқувчи-ўқувчиларнинг аниқ муаммоларни ўрганиш, тушуниш ва ечишга қаратилган биргаликдаги ҳаракатлари мевасидир.

Ижтимоий ўзаро боғланишли таълим ташкилотчилари: «Жамият мустаҳкам билим ва тушунчаларга муҳим муаммолар ва вазифаларни ечиш жараёнида мулоқот, фаолият ва ўзаро ҳаракат орқали эришган», деган ақидага амал қилади. Ўқувчилар бу назария қонуниятлари, мантиғи, умуман, нимадан иборат эканлигини тушунишлари учун ўқитувчи улар эътиборига ўзбек ёзувчиси П.Қодиров билан италян ёзувчиси Ж.Жойснинг ҳаёт йўлига тегишли икки хил тақдир ҳақида маълумот бериши мумкин. Гуруҳлар ўзаро ғоя алмашадилар, ахборотларни тўплайдилар. Улар ўзаро тушунганлик жиҳатларини ўрганишлари баробарида, ўзларининг заиф жойларини топадилар.

Ҳамкорликдаги таълимнинг бихевиористик назария (хулқ-атвор)си ХХ аср биринчи ярмида америка психологияси йўналишида ривожланган бўлиб, психология фани инсон онги эмас, балки унинг хулқ-атворини атроф-муҳит таъсирига реакция сифатида ўрганиши керак, деб ҳисоблаган. Масалан, ўзбек ижодкори П.Қодиров ўзбекона атворга эга — миллий характери юмшоқ, Ватанни кўмсайди, мусофирликни азоб билади, бутун имкониятини ўз халқи, миллий адабиётининг ривожига сафарбар қилади. Италян ёзувчиси Ж.Жойс миллий атвори бутунлай фарқли, шу туфайли Ватанга муносабати ҳам

ўзгача, юртга хизмат қилиш, унинг келажаги учун қайғуришдан кўра, «Ватан мен учун қайғуриши керак, мен Ватанда яшаб, бегонаман, қадрсизланган, мен ўз тилимда яйраб гапира олмасам», дган дунёқарашда. Шу тариқа ўқувчилар ҳар иккала ёзувчи хулқ-атворининг атроф-муҳитга таъсир этувчи реакцияларини таҳлил қиладилар, бу орқали эса ижодкорлар ва улар мансуб бўлган миллат дунёқараши моҳиятини тушунадилар. Чунки И. В. Гёте таъкидлаганидек: «Ҳар қандай санъат асариди, у хоҳ катта ё кичик бўлсин, барча воқеалар моҳиятга бориб тақалади». Моҳият эса бадиий матннинг ички устуни; ижодкор дунёқараши ҳамда иймон-эътиқодининг ифодаси бўлиб ақс этади.

XX асрнинг охирларидан шуҳрат қозона бошлаган конструктивизм фалсафий назарияси педагогиканинг назарий ва амалий йўналишини белгилаб берди. Бунга кўра бола ўзининг фикрлаши ёрдамида шакллантирилади. Конструктивизм педагогикаси ўқувчига тайёр билим бериб бўлмаслигига асосланади. Ўқувчи ўз билимларини муваффақиятли шакллантириши, уларнинг ривожланиши учун педагогик шарт-шароит яратиши лозим.

Конструктивизм оддий ҳақиқатни татбиқ этади: ҳаётимиз давомида ҳар биримиз атроф-муҳитни, дунёни идрокимиз, эътиқодимиз ва дунёқарашларимиз воситасида англаб борамиз. Шунинг учун инсон бошқаларнинг фикрига жуда қизиқади, ўзлигини асраш, ўзигагина хос фикрлаш, шахсий услубига эга бўлиш ўта муҳим саналади.

Конструктивизм (яратиш) — ўқувчининг нуқтаи назарини, у айна вақтда «хом» бўлса-да, диққат марказига қўяди. Бу эса билиш жараёнидаги боладаги ички тизим (тажриба, билимлар)нинг ташқи номаълум борлиқ билан юзага келган зиддиятини енгиб ўтиш орқали янги билим шакллантирилишининг бошланғич нуқтасидир. Ушбу зиддиятнинг бартараф этилиши илгариги тажриба асосида шакллантирилган билим билан тавсифланган вақтинчалик билиш фаолияти барқарорлиги (ёки когнитив мувозанат)ни тиклайди.

Конструктивизм назарияси ҳақиқатдан кўра унга қараб интилиш жараёнини кўпроқ қадрлайдиган педагогик фалсафадир. Чунки «Илмий билим статик ҳодиса эмас, аксинча бу тўхтовсиз шакллантириш ва қайта қуриш жараёнидир», дейди Ж. Пиаже.

Юқорида тавсия қилинган матнлар орқали ўзаро зид қарашлар тўқнаштирилади. Қарши мисолларни келтириш орқали зиддиятли, муаммоли вазият туғдирилади. Энг асосийси, ўқувчилар савол устида ўйлайдилар, бош қотиради, аввалги ва янги билимлар ўртасида боғлиқликларни топади, уйғун ва фарқли жиҳатларни қабул қилади. Ўқувчи учун бундай инновацион муҳитнинг яратилиши янги изланиш изланиш гипотеза ечим илова тарзидаги тадқиқот фаолиятини юзага келтиради. Конструктивизм назарияси асосида инновацион муҳит яратиш ва интерфаол методлардан фойдаланиш қуйидаги тамойилларга таянади:

ўқув дастуридан келиб чиқиб, умумий тушунчаларга урғу берилиб,  
«умумийликдан хусусийликка қараб» тамойилига;

ўзгартирилган мослашув-ўқитиш жараёнига;

дарслик ўқув маълумотларининг устувор манбаи бўлиб қолмасдан,  
балки турли манбалардан бири эканлигига;

ўқувчи атрофидаги олам ҳақида мустақил қараши ва тасавури мавжуд  
бўлган ўқув жараёнининг тенг ҳуқуқли иштирокчиси эканлигига;

ўқитувчи ўқувчиларнинг ўқув-билув ва тадқиқот фаолиятининг ташкил  
этувчиси эканлигига;

ўқувчининг мустақил мулоҳазалари кадрланишига;

ўқувчиларнинг нафақат ўқув-билув фаолияти натижалари, балки янги  
билимни конструкциялаш бўйича қилган ҳаракати ҳамда унинг ўқитишдаги  
ўсиши ҳам баҳоланишига;

назорат ва баҳо билимни кашф қилишга бўлган ҳаракатнинг ажралмас  
хусусиятлари бўлиб, ўқитиш жараёнининг таркибий қисмига айланишига;

дарсда ўқувчилар интерфаол методларнинг турли шаклларида фаолият  
юрйтишига.

Кўрсатилган тамойилларнинг барчаси умумлашиб, ягона мақсадга —  
ўқувчиларни бадиий асарни бир умр ўқийдиган, ундан таъсирланиб, ўз  
устида муттасил ишлайдиган шахсларни етиштиришга хизмат қилади.

#### **Фойдаланилган адабиётлар рўйхати**

- 1 Саидахмедов Н. Дидактик жараён лойиҳасининг интерфаол методлари. – Т.: “Университет”, 2005. 3-бет.
- 2 Ҳайитов А., Боймуродов Н. Таълимда ноанъанавий дарслар ва интерфаол усуллардан фойдаланиш. –Т.: “Янги аср авлоди”, 2006.
- 3 Олимов Қ., Ашурова С., Ўринов У. Замонавий таълим технологиялари. – Т.: Ўрта махсус касб-хунар таълими тизими кадрлари малакасини ошириш ва қайта тайёрлаш институти, 2007.
- 4 Ҳайитов А., Боймуродов Н. Таълимда ноанъанавий дарслар ва интерфаол усуллардан фойдаланиш. –Т.: “Янги аср авлоди”, 2006. 52- бет.
- 5 Қурбонова Г. Интегрatív- педагогик фаолиятининг амалга оширилиши. [XIV Международная научно-практическая интернет-конференция.](#) 30–31 мая, 2015.
- 6 Қодиров П. Мустақиллик даври адабиёти.Маънавият, модернизм ва абсурд.Т.: 2006, 28 – 29-бетлар.
- 7 Жойс Ж. Ёш санъаткорнинг портрети., Мустақиллик давр адабиёти. Т.: 2006, 31-бет.
- 8 Пиаже Ж. “Бола нутқи ва тафаккури”, 1923 й.
- 9 Виготский Л.С. «Психология искусства», 1968г.
- 10 Торндайк Э., Уотсон Дж. Б. Бихевиоризм. Принципы обучения, основанные на психологии. Психология как наука о поведении. М.: АСТ-ЛТД 1998 г. 704 с.

- 11 Гёте И.В. “Шеърят ва ҳақиқат” автобиографик асар 1811 – 1833-й.. Т.: 76-б.
- 12 Сафин Д.В., Мусина Р.Г. Интерфаол ўқитишнинг назарий асослари. Т.: 2007, 27-бет.

## СЎЗ МОРФЕМ ТАРКИБИ ФРАЗЕОЛОГИЯЛАШУВИНИНГ ИККИ ТУРИ ҲАҚИДА

*Бердиалиев Абдували*  
*ф.ф.д., профессор (академик*  
*Б.Гафуров номидаги Хужсанд давлат*  
*университети, Тожикистон Р.)*  
[berdialiev39@mail.ru](mailto:berdialiev39@mail.ru)

**Аннотация.** Мақолада “фразеология” атамасининг тилнинг кўчма маъноли турғун иборалари, уларнинг тизими ва тилшуносликнинг шу тизимни ўрганувчи соҳасига нисбатан ишлатилиши билан чекланмаслиги; унинг сўзларнинг морфем, сўз ва шакл ясалиш таркибига ҳам хос парадигматик ва синтагматик турлари ҳақида маълумот берилади. Сўз морфем таркибига хос фразеологиялашувнинг бу икки тури ўзбек тилининг характерли содда, кўшма ва жуфт сўзлари мисолида далилланади.

**Калит сўзлар:** фразеология, фразеологиялашув, кўп вазифалилик, морфема, сўзнинг морфем таркиби, парадигматик фразеологизациялашув, синтагматик фразеологизациялашув кўшма сўзлар, жуфт сўзлар ва б.

**Аннотация.** В статье речь идет о полифункциональном характере термина «фразеологизм», который употребляется, кроме устойчивых словосочетаний с метафорическими значениями, и к системе фразеологических единиц в целом и раздел языкознания, изучающий этой системы языка. В статье впервые в узбекском языкознании определены и объяснены парадигматические и синтагматические разновидности этого сложного явления, которое характерно и для морфемного строения слов, что иллюстрировано на основе характерных фактических материалов узбекского языка.

**Ключевые слова:** фразеология, фразеологизация, полифункциональность, морфема, морфемный состав слов, парадигматическая фразеологизация, синтагматическая фразеологизация, сложные слова, парные слова и др.

**Abstract.** The article deals with the polyfunctional nature of the term "phraseologism", which is used, in addition to stable phrases with metaphorical meanings, to the system of phraseological units in general and to the section of linguistics that studies this system of language. For the first time in Uzbek linguistics, the article defines and explains the paradigmatic and syntagmatic varieties of this complex phenomenon, which is also characteristic of the morphemic structure of words, which is illustrated on the basis of the characteristic factual materials of the Uzbek language.

**Key words:** phraseology, phraseologisation, polyfunctionality, morpheme, morphemic composition of words, paradigmatic phraseologisation, syntagmatic phraseologisation, compound words, paired words, etc.

Маълумки, “фразеология” тилнинг кўчма маъноли турғун ибораларига нисбатан илмий оммалашган атамалар. Шунингдек, бу атама, тилнинг кўчма маъноли ибораларидан (фраземаларидан) ташқари, шу лисоний бирликлар тизими ва тилшуносликнинг айти шу тизимни ўрганувчи соҳаси(бўлими) маъноларида ҳам қўлланувчи полифункционал (полисемик) терминдир[1]. Бу атама рус тилида равишларнинг предлоги ажратиб ёзилувчи *до смерти, при виде сингари* аналитик шаклларига нисбатан ҳам ишлатилади [2].

Тил ва унинг тизимлари шу даражада мураккаб ва серқирралики, унда турли сатҳ бирликларидан муштарақ амал қилувчи изоморф хусусиятлар анча. Фразеология ҳодисаси билан боғлиқ лисоний хусусиятлар, яъни муайян синтагматик бутунлик таркиби билан боғлиқ метафорик ифода ва уларга хос хусусиятлар тилнинг морфем ва сўз ясашиш сатҳи бирликларида ҳам яққол кўзга ташланади. Шу боис “фразеология” атамасининг амалий кўлами яна кенгайган ҳолда, сўз таркибининг метафорик маъно касб этган морфем унсурларига нисбатан ҳам қўллаш ва шундай хусусиятга эга луғавий бирликлар таркибини “морфем фразеологиялашув” деб аташ мумкин бўлади[3].

Морфем-морфологик сатҳга хос фразеологиялашув сўзнинг морфем қисмларга синхрон жиҳатдан ажрала олиш – ажрала олмаслик имконияти билан алоқадор жараён дур. Сўзнинг морфем қисмларга синхрон жиҳатдан ажрала олиши шу сўзни ташкил этган морфем қисмларнинг лисоний амалига таянади. Морфем қисмларга ажрала оладиган сўзларнинг вазифавий унсурлари бошқа сўзлар таркибида унга расмийлашган лисоний шакл (товуш қобиғи) ва маъно билан мунтазам равишда такрорланади; уларнинг ўзак қисми ўта умумлашган (мавхумлашган) луғавий маънони, аффикс қисми эса муайян бир дериватив ёхуд тавсифловчи(грамматик) маъносини ўзгаришсиз сақлайди. Сўз таркибий қисмларининг, ўзак ёхуд аффикс бўлишидан қатъий назар, уларга расмийлашган лисоний маънолар англатишдан четлашиши сўзнинг морфем-морфологик жиҳатдан фразеологиялашувига сабаб бўлади [4].

Сўз таркибининг морфем-морфологик фразеологиялашуви масаласини ўрганишга бағишланган тадқиқот ишларида бу жараён парадигматик фразеологиялашув ва синтагматик фразеологиялашув каби икки гуруҳга ажратилади [5].

**Парадигматик фразеологиялашувда** сўз морфем таркибининг аффикс характеридаги унсури маъно жиҳатдан асоснинг типиклашган маъносига мос келмайди: маълум бир сўз ясашиш типига хос асос у билан синтагматик алоқада бўлган кўп маъноли аффикс зиммасига бошқа бир маъно юклайди. Юкланган бу маъно унинг лисоний расмийлашган семантик инвентаридан четда бўлади. Бу хусусият окказионал сўз яшаш жараёнларида, айниқса,

аникроқ намоён бўлади. Унда ясовчи асос маълум бир лексик-грамматик гуруҳга ёки бир синонимик қаторга мансуб бошқа бир луғавий бирлик билан алмашинади.

«Бу юракнинг ватандошлари, ҳаводошлари, тупроқдошлари» (Э.Шукуров)... «Биз калтакчи қўпол сўз бўлганлиги учун, буларни хивчинчи деб атаймиз» («Ёшлик»). Ясовчи сўз унга зид маъноли (антоним) сўз билан алмаштирилади: «Аламзада бўлмай хурсанзада бўлсинми?»; Бу аҳволда чорвачилик зарархона бўлмай, фойдахона бўлармиди?» («Муштум»).

Ясовчи асос унга товушдош (оҳангдош) бўлган бошқа луғавий муқобили билан алмаштирилади: қўналга – йўналга; сўзлашгим – ўзлашгим ва б. [6].

**Синтагматик фразеологиялашувда** сўзнинг фразеологиялашган маъноси уни ташкил этган морф(ема)лар маъноси билан мувофиқлашмайди. Балки у морфем қисмлар маъноларининг номунтазам бирикувидан ҳосил бўлувчи семантик бутунлик характерида бўлади.

Масалан, *олмахон* (хайвон номи), *томорқа* (экин-тикин қилинадиган ер), *бангидевона* (ботаника термини, ўсимлик номи), *қўзиқорин* (ёмғирдан кейин ердан чиқадиган субтропик ўсимлик), *маймунжон* (ёввойи ўсимлик меваси) сингари содда ва қўшма сўзларнинг таркибий қисм(морф)лари шакли ва маъноси билан боғлиқ лисоний хусусиятлар **синтагматик фразеологиялашув** учун мисол бўлади. Морфем-морфологик фразеологиялашув *бешиктерватар*, *олачопон*, *қияошар* (алпинист), *чўлқувар* (чўлни обод қилувчи), *изқувар* (терговчи) сўзлари таркиби учун ҳам хосдир. Масалан, «*бешиктерватар*» сўзининг морфем қисмлари расмий маънодаги «*бешик*» ва «*тебратар*» сўзларининг; «*олачопон*» сўзининг морфем таркиби расмий маънодаги «*ола*» ва «*чопон*» сўзлари билан мантикий алоқаси йўқ. «*Чўлқувар*», «*изқувар*» сўзларининг морфем таркиби ҳам шу морфем таркибни эслатувчи тилда расмий маънога эга бўлган мустақил луғавий бирликлар билан мантиқан боғланмайди. Ана шу жиҳат С.Отамирзаева, Ҳ.Йўлдошева, Ж.Маматовлар томонидан ҳам тўғри эътироф этилган [7]. Бундай хусусият «*ошиқ-мошиқ*» (эшик, дарвоза, дераза ларнинг табақаларини кўшиб, тутиб турувчи ёғочга маҳкамлайдиган темир қисм) жуфт сўзи таркибида ҳам мавжуд.

**Синтагматик фразеологиялашув** сўзнинг шаклий ва мазмуний томонларини ўз ичига олади. Унинг фразеологиялашув даражаси сўзнинг морфем қисмларга ажралиш даражаси билан белгиланади. Синтагматик фразеологиялашувда ўзаро фарқли икки лисоний ҳолат кўзга ташланади. Биринчи ҳолатда лексема таркибида таксономик бирликлар ё тўлалигича, ё қисман мутаносиб бўлади. Бунда сўзнинг морфем қисмлари билан боғлиқ семантик ўзгаришни тилнинг амалдаги реал қонун-қоидалари асосида изоҳлаш ва характерлаш мумкин бўлади: сўзнинг морфем қисмлари ва уларнинг эркин ажралиши аниқ тасаввур этилади. «Оилада ҳамдам», «умр йўлдоши» маъносидаги «*ёстиқдош*» (*ёстиқ+дош*), «ҳамма вақт ҳамдам,

шерик» маъносидаги «*йўлдош*» (*йўл+дош*), «маълум бир ибратли фаолиятнинг биринчи бошловчиси» маъносидаги «*йўлчи*» (*йўл+чи*: йўлчи юлдуз) ана шундай характерда.

Морфем таркиби аниқ тасаввур этиладиган ва сўз таркибидан эркин ва осон ажраладиган фразеологиялашган луғавий бирликлар кўшма сўзлар тизимида ҳам анча. Масалан, «*зарпечак*» кўшма сўзи «*зар*» ва «*печак*» қисмларига эркин ажралади. Бу сўзнинг фразеологиялашувига унинг таркибидаги «*зар*» қисмининг кўчма маъноси сабаб бўлган. «Умр йўлдоши, оилада жуфти» маъносидаги «*ёстиқдош*» (*ёстиқ+дош*) ва «*бўтақўз*» (*бўта+қўз*), «*гулёр*» (*гул+ёр*), «*бўиштоб*» (*бўиш+тоб*) каби сўзлар маъноси билан боғлиқ фразеологиялашувда ҳам лексеманинг таркибини морфем қисмларга ажратиш ва уни кўшма сўзларнинг ҳосил бўлиш механизми талабида тавсифлаш мумкин.

Ўзбек тилшунослигида морфем-морфологик фразеологиялашув атамасидан фойдаланилмаган бўлса-да, **яхлитланиш (идеомотизация)** термини остида морфем-морфологик фразеологиялашувга дахлдор масалалар хусусида экскурс тавсифидаги маълумотлар учрайди. Ҳ.Неъматов ва Р.Расуловлар ҳаммуаллифлигида нашр этилган «Ўзбек тили систем лексикологияси асослари» номли кўлланмада бу ҳодиса куйидагича тасвирланади: «Яхлитланиш (яъни **фразеологиялашув** – А.Б.) деб тарихан ясама бўлган лексема маъносининг сўз ёки форма яшаш қолипидан маъносидан узилишига, узоқлашишига ва шу тарзда ихтисослашишига айтилади. Масалан, «*ўйнаш*» лексемасини олиб кўрайлик. Биринчидан, бу сўз ... «*феъл+иш=характ номи*» қолипидининг ҳосиласи, нутқ бирлигидир: *Болалар кўчага ўйнаб чиқиди*. Лекин бошқа «*ўйнаш*» лексемаси ҳам мавжуд бўлиб, у хусусий маънога эга. Бу маъно русча «*любовник*» // «*любовница*» сўзлари орқали берилади. Ушбу маънода «*ўйнаш*» сўзи алоҳида лексема сифатида тилда тайёрдир. *Ўхшаиш, қараиш, йўналиш, жўналиш, қурилиш, йиғилиш, таниш, кўриниш...* каби...бу сўзлар ҳам ихтисослашган маънога эга бўлган, яхлитланган (**фразеологиялашган** дейилмоқчи: А.Б.) ва лексемага айланган. Яхлитланиш натижасида нутқ бирликларининг тил бирликларига – лексемаларга ўтиши кунда содир бўлаётган фаол жараёндир»[8]. Дарҳақиқат, бундай фактлар тилда кўп. Лекин русча «*любовник*» // «*любовница*» маъносидаги «*ўйнаш*» ва кейин келтирилган «*ўхшаиш*», «*қараиш*» типидagi сўзларнинг фразеологиялашув даражаси ва бу жараёнга муносабатини бир хил деб бўлмайдди. «*Ўйнаш*» сўзи моделида ҳосил бўлган лексемаларнинг кейингиларини фразеологиялашган луғавий бирликлар қаторига кўшиш ҳозирча эрта. Чунки бундай сўзлар англатган маънолар сўз таркибидаги морфем қисмлар семантик мослиги ва уларнинг ўзаро муносабатига асосланган. Бу ўринда «*ўйнаш*» сўзи андозасида фразеологиялашган бошқа бир феъл шаклини эслаш тўғри ва ўринли бўларди. Бу сўз «*юриш*» (модели: «*феъл+иш=характ номи*») лексемасидир. «*Юриш*» сўзи фразеологиялашмаган маънога, яъни ўз маъносида «*юза бўйича олд ёхуд*

орқага қараб қилинган ҳаракат» маъносини англатади: *Машина текис йўлдан юрди; бемор юришдан тўхтади.* Бу сўзнинг фразеологиялашган муқобили («**юриш**») англатган маъно ҳам русча «**любовник**»// «**любовница**» сўзларининг ўзбекча муқобили –«**ўйнаш**»никига яқин. «*Икки жинсга мансуб шахснинг интим муносабати билан боғлиқ ҳатти-ҳаракати*»ни билдиради, «**севишмоқ**» сўзи билан деярли маънодош. Бу сўз рус тилида айни шу маънода ишлатилувчи «**ходить**» лексемасининг семантик калькаси дир. Масалан, «*Ўғлимиз қўшни қиз билан юраркан*». Икки шахснинг «яқин-яқин эмаслик» муносабатини билдирувчи «**чиқишмоқ**» (бўлишсиз шакли: «**чиқишмаслик**») феъли ҳам ҳозир фразеологиялашган лексемалар сафида туради.

Синтагматик фразеологиялашувнинг иккинчи кўринишида лексема таркиби унинг морфем бирликлари муносабати ва мажмуаси билан мутаносиб бўлади. Сўз таркибидаги ўзгаришларни, лексеманинг фразеологик маъносини тилнинг амалдаги қонун-қоидалари ёрдамида шарҳлаб бўлмайди. Сўз морфем қисмларга эркин ажралмайди, чунки морфемаларнинг, айниқса, улардан бири тилда расмийлашган шаклини инкор этади, уни тасаввур этиш қийин бўлади. Масалан, «*ҳар томонлама мукамал*» маъносидаги «**тўлақонли**»; таркибий қисмлари тилнинг синхрон ҳолатига кўра хиралашган «*бир зум*». «*дазмол*», «*авваламбор*», «*васваса*», «*жимжит*» [9] типдаги лексемалар ва улар маъносининг фразеологиялашуви ана шундай характерда.

Морфем-морфологик фразеологиялашувнинг, сўз морфем қисмлариаро мотивациянинг характериға кўра, “асосий мотивацияси сақланган” ва “асосий мотивацияси унутилган (сўнган) сўзлар” сингари турлари ҳам мавжудки, булар бошқа алоҳида илмий ахборот мавзусидир.

Хуллас, сўз морфем таркибига хос фразеологиялашув ва унинг жараёни бир-икки мақола билан тугал ечимига эга бўлмайди, балки бу масала замонавий тилшуносликнинг монографик режаларда ёритилиши зарур бўлган ўта долзарб муаммоларидан ҳисобланади.

#### Адабиётлар

1. Розенталь Д.Э., Теленкова М.А. Словарь-справочник лингвистических терминов. –М.: “Просвещение”, 1976. Б.516.
2. Касаткин Л.Л., Клобуков Е.В., Лекант П.А. Краткий справочник по современному русскому языку. Под ред. П.А.Леканта, -М.: “Высшая школа”, 1991. Б.60.
3. Бердиалиев А. Сўз таркиби ва шакл-маъно номуносаблиги. Монография. Бишкек, 2013.
4. Бердиалиев А. Ўша асар....
5. Гловинская М.Я. О зависимости морфемной членимости слова от степени его синтагматической фразеологизации // Развитие современного русского языка. 1972. –М.: Наука, 1975. Б.26 – 27.

6. Тошалиева С.И. Ўзбек тилида окказионал сўз ясалиши. НДА, Тошкент, 1998. Б. 16, 17.
7. Отамирзаева С., Йўлдошева Х., Маматов Ж. Қўшма сўз билан сўз бирикмасини фарқлашда паузанинг роли// Ўзбек тили тарққиёти масалалари. Илмий асарлар тўплами. Тошкент, 1992. Б.92.
8. Неъматов Х., Расулов Р. Ўзбек тили систем лексикологияси асослари. Тошкент: Ўқитувчи, 1995, 44-45 – бетлар.
9. Мисоллар А. Ҳожиёвнинг «Ўзбек тилида қўшма, жуфт ва такрорий сўзлар» китоби (Тошкент, 1963) дан олинди.

## O'ZBEK TERMINOLOGIYASINING LEKSIK-GENETIK XUSUSIYATLARI

*Suxanberdiyeva Sitara Sanjar qizi*

*Nizomiy nomidagi Toshkent Davlat Pedagogika Universiteti talabasi*  
[missbsivd@gmail.com](mailto:missbsivd@gmail.com)

**Annotatsiya.** O'zbek adabiy tili leksikasi tarkibidagi ajralmas bo'lakka aylanib ulgurgan terminologiya bugungi kunda jadal rivojlanib, o'zbek tili leksikasi boyishiga xizmat qilmoqda. Soha mutaxassislari terminologiya sohasini mufassal o'rganib, tilimiz leksikasining boy manbalar bilan boyishiga o'z hissasini qo'shmoqda. Zero, terminlar tilimizning o'ziga xos boyligidir.

**Kalit so'zlar:** terminologik leksika, o'zlashmalar, donor til, terminologik material, terminologik lug'atlar va tarixiy leksemalar.

**Abstract.** Terminology, which has become an integral part of the lexicon of the Uzbek literary language, is rapidly developing today and serves to enrich the lexicon of the Uzbek language. Specialists in the field study the field of terminology in detail and contribute to enriching the lexicon of our language with rich sources. After all, terms are a unique wealth of our language.

**Key words:** terminological lexicon, acquisitions, donor language, terminological material, terminological dictionaries and historical lexemes.

**Kirish:** Terminologiya tilshunoslikning terminlarni o'rganuvchi sohasi. Tor ma'noda ma'lum soha doirasidagi terminlar majmui. Terminlarning vujudga kelishi turli yo'llar bilan amalga oshiriladi. O'z navbatida u umumxalq tilining boyib borishiga xizmat qiladi. Tilning boyishi o'zga tillardan so'z olish, ichki boyish hisobiga ro'y beradi. Ba'zi o'zlashmalar donor tildan asl holda qabul qilinadi va kirib kelgan tili uchun ham norma bo'lib xizmat qiladi.

Terminologiyada ilmiy-texnikaviy inqilob davrida juda katta o'zgarishlar bo'lgan. Inqilob tilga turli yangi so'zlarni, terminlarni va til sohasiga doir o'zgarishlarni ham olib kirgan. Bunday jarayonlar, o'z navbatida, tilning boyishiga va unga yangidan yangi o'zgarishlari kirib kelishiga sabab bo'ladi. Donor tildan o'zlashgan so'zlar buning yorqin misolidir.

O'zbek tili terminologik leksikasining faollashish jarayoni respublikaning davlat qurilishi, iqtisodiy, ijtimoiy, ilmiy, madaniy va ma'naviy taraqqiyoti, shuningdek, ijtimoiy turmushning turfa jabhalariga doir talaygina yangi hodisa va

tushunchalarni ifodalash zaruriyati bilan chambarchas bog‘liqdir. Shu sababli hozirgi paytda o‘ta tezlik bilan to‘lishib borayotgan qator terminologik tizimlarni yana ham takomillashtirish, yuqori bosqicha ko‘tarish o‘zbek terminologiyasi oldida turgan dolzarb, kechiktirib bo‘lmas masalalardan hisoblanadi.

Terminlarni maxsus leksika deb ham atash mumkin. Terminlarda umumiylik yoki sohaviy jihatdan xoslanganlik xususiyati bo‘ladi. Shuningdek, terminlarning uch turi farqlanadi:

- 1) Tarixiy-an‘anaviy terminlar: (*solliq, isitma*);
- 2) Terminologik tizimning boyishiga sabab bo‘lgan nisbatan yangi termin-o‘zlashmalar: (*pragmatika, bakteriya*);
- 3) O‘zbek tili so‘z yasovchi qoliplari negizida hosil qilingan terminlar: (*kesim, to‘ldiruvchi*);

Turkiy leksik (terminologik) materialning umumiyliги haqida aniq- ravshan tasavvurga ega bo‘lish maqsadida biz tomondan ijtimoiy-siyosiy va sotsial-iqtisodiy terminlardan 503tasi ajratib olingan va ular ba‘zi qarindosh turkiy tillarning muvofiq leksik (terminologik) birliklari bilan qiyoslangan edi. Taqqoslash natijasida XI–XIV asr yozma manbalari tilida ishlatilgan 503 termindan 348 tasi uyg‘ur tilida, 230 tasi qozoq tilida, 244 tasi qirg‘iz tilida, 370 tasi turk tilida, 390 tasi o‘zbek tilida qo‘lanishda qolayotgani aniqlandi. (H.Dadaboyev)

O‘zbek terminologik leksikasining shakllanish manbalari ham bizga mavhum emas. U qadimgi turkiy til (VII-X), eski turkiy til (XI-XIV) va eski o‘zbek adabiy tili obidalariga borib taqaladi. Terminlar ham insonlarning ijtimoiy hayotidan kelib chiqib yuzaga kelgan. Jumladan, qadimda odamlar ko‘p sayohat qilganlari bois ularda osmon jismlari bilan bog‘liq savollar tug‘ila boshlaydi va terminlarning yuzaga kelishiga zamin yaratadi. Shuningdek, turli janglar ham terminologiyada harbiy terminlarning paydo bo‘lishi uchun asos vaziafasini o‘tagan. Insonlarning tabiat bilan qiziqishi biologik terminlarning paydo bo‘lishiga, umuman, insoniyatning ijtimoiylashuvi terminlarning taraqqiyotiga ham munosib omildir. Xulllas, genetik ko‘rinishi nuqtai nazaridan o‘zbek tilida qo‘llanuvchi terminlar: a) terminologiya tizimiga tayyor til birligi sifatida qabul qilingan so‘zlar; b) maxsus nom tarzida yasalgan so‘zlarga taqsimlanadi. Bunday ko‘rinishni muayyan lisoniy hodisa va vaziyatlarning mahsuli, deb baholash kerak bo‘ladi.

Tarixiy lug‘atlarda keltirilgan terminlarning qiyosiy tahlili

№	“DTS”	“Devonulug‘otitturk ”	“Attuhfat uzzakiyatu fil lug‘atit turkiya”	“Tarjumon” (XIV)
<b>ZOONIMLAR</b>				
1	O‘dirak- утка	SIG‘IR-SIGIR	JUNTAVLI-OLA-BULA OT	ASLAN - ARSLON
2	Irbich-леопард	KIRPI-JAYRA	SHO‘RSHAK-QARI TUYA	QAZ-G‘OZ
3	Īmya-коза	BULAN-	O‘QARCHIN-	TULLKU-

		SANDUVOCH	KAPTAR	TULKI
4	İqilach-ot	AZIG'-QIRG'IY	A:JG'IR-AYG'IR	O'KUZ-HO'KIZ
5	Kejik- олень	BUG'RA-NOR TUYA	SHISHAK-ECHKI BOLASI	AT-OT
6	Kersägu-лошадь	QAZ-G'OZ	JAPAG'LI-TOYCHA	QARLAG'ACH - QALDIRG'OC H
7	Orohitk-названиерыбы	YILON-ILON	BOTA-BO'TALOQ	SIRTLAN-SIRTLON
8	Ozunchi-волк-ябедник	TO'VA-TUYA	QODUQ-XO'TUK	QARTAL-BURGUT
9	Ćetük-кошка	JO'NAQ-ESHAK	TO'VA-TUYA	SARCHA-CHUMCHUQ
10	Qon-овца	JAG'AN-FIL	TAKA-ECHKI	BOG'A-BUG'U

O'n uch ma'noviy guruh asosida qiyosiy tahlil

№	Asar nomlari	At Tuhfatuz Zakiya	Tarjumon	Devonu lug'otit turk
1	Ijtimoiy-siyosiy terminlar	Aqtash-qul, tur-qonuq	Uchuzlik-arzonchilik, saray-saroy	
2	Harbiy terminlar	Utti,yutdi,sharu ,askar	Sunu-nayza, yiti-qilich	Su-askar,jag'i-dushman
3	Savdo-sotiq, va moliyaviy terminlar	Ajasi-hunarmand,		Janjuq-hamyon
4	Soliq va boj terminlari	Shuval-qop,	Sag`ish-hisob	Juy-yuk
5	Zoonimlar	Purcha-burga, itlaquz-qush	Yarasa-ko`rshapalak qartul burgut	Arslan-arslon
6	Astroponimlar	Tuna- kecha, asrakun-oldingi kun,kun-quyosh	Ulker-hulkar	Mushtari-yupeti ryulduzi
7	Anatomik terminlar	G`inirajak-qiyshiq dahan, bishko`krak	Kerpik-kiprtensisik,qo`ltuq-qo`ltiq	Yur-sulak,jamur-kurchak
8	Tibbiy terminlar	Inish-qovoqdan chiqadigan yara	Tikich-tepki,o`turnik-	Jamanig-yomonkassalik

			yo`tal	
9	Ma`dan nomlari	Guhar-gavhar, shirsha-shisha	Sircha-shisha,	Tuch-mis
10	Dunyoni 4 tomoni va vaqt bildiruvchi terminlar	Anju-juma, kindik, qovsuq-markaz	Tayin-saharvaqti, oylan-tushvaqti	Jish-yuqoritomon
11	Ilm-fanga oid terminlar	Naxyvanafy-bo`lishsizlik bo`limi, jazm tinish belgilari bo`limi	Yakilchi-rubobchi, bitikchi-yozuvchi	Jirag`u-ashulachi
12	Diniy tushunchalarni ifodalovchi terminlar	Rasul payg`ambar, tangri-Alloh	Tamu-jahannam, ug`an-Alloh	Javalach-payg`ambar
13	Ekologik terminlar	Talas-to`lqin, atrof muhit	Teniz-dengiz,	To`bi-shamol,jashin-chaqmoq

Shubhasiz, o`zbek terminologiyasi ilmiy-texnikaviy inqilob davri deb nom olgan XX asrda ham miqdor, ham sifat tomondan jiddiy o`zgarishlarni boshidan kechirdi. Bunday o`zgarishlar intralingvistik va ekstralingvistik omillar ta`siri ostida umum o`zbek adabiy tilida sodir bo`lgan jarayonlar yordamida aniqlanadi. (H.Dadaboyev) Fan va texnika orqali yangi terminlar ham vujudga kelmoqda. Ularning o`rganilishi, sohalar bo`yicha tasniflanishi murakkab jarayonni o`z ichiga oladi. Bugungi kunda nafaqat tarixiy, balki kalkalash orqali kirib kelgan terminlarni ham mufassal o`rganish talab etiladi.

#### Foydalanilgan adabiyotlar ro`yxati

1. "O`zbek terminologiyasi" – H. Dadaboyev.
2. "Hozirgi o`zbek adabiy tilining leksik qatlami" – E.Begmatov.
3. "Eski turkiy til leksikasi" – B.Abdushukurov.
4. <https://uz.wikipedia.org/wiki/Terminologiya>
5. "Devoni lug`otit turk" .1-2-3-jildlar. – Mahmud Qoshg`ariy
6. "At-tuhfatuz zakiyatu fil-lugatit turkiyya"

### O`ZBEK TILI SO`Z TURKUMLARI PARADIGMASIDA TASVIRIY SO`ZLAR

*Normo`minov Sherzod To`ychiyevich*

*O`zbekiston-Finlandiya pedagogika instituti dotsenti*

**Annotatsiya.** Maqolada turkiy tillarda tasviriy so`zlarning ko`psonliligi va ko`p funkcionalligi bilan bu so`z turkumining ot va fe`l qatoridagi lingvistik salohiyatga ega ekanligi tufayli ular alohida tipdagi mustaqil so`z turkumi sifatida bu turkumlarga yaqin turishi, tasviriy so`zlar til taraqqiyotining ibtidosida, ism va

fe'l turkumlari paydo bo'lishi bilan bir paytda shakllanganligi haqida asosli fikrlar bildiriladi. Shuningdek, til taraqqiyotining keyingi bosqichlarida tasviriy so'zlar ko'paya borgan hamda hozir o'zbekcha va turkcha kabi turkiy tillarda borliqdagi deyarli barcha narsa-hodisa va obrazga hamda tildagi qariyb barcha ot va fe'llarga taqlidan tasviriy so'z yasash imkoniyati vujudga kelganligi dalillanishiga harakat qilinadi.

**Kalit so'zlar:** so'z, leksema, so'z turkumlari, ot-fe'l, tasviriy so'zlar, obraz, taqlid, til tizimi, markaziy birlik, lingvistika.

Tilshunoslik fan bo'lib shakllangan eng qadimgi davrlardan boshlab Sharqda ham, G'arbda ham so'z turkumlari va ularning o'rtasidagi munosabatlar tilshunoslarning diqqat markazida bo'lib kelgani ma'lum. Bu hol so'z/leksemaning til tizimidagi markaziy birlik hamda uning obyektiv borliqdagi narsalarni anglashga xizmat qiluvchi tushunchani ifodalovchi til materiali ekanligi bilan bog'liq ekanini olimlar qayd etadilar. Turkiy tillarda tasviriy so'zlarning ko'psonliligi va ko'p funktsionalligi bilan bu so'z turkumining ot va fe'l qatoridagi lingvistik salohiyatga ega ekanligi tufayli ular alohida tipdagi mustaqil so'z turkumi sifatida bu turkumlarga yaqin turishi tilshunoslarga ma'lum. Binobarin, dastlabki tasviriy so'zlar til taraqqiyotining ibtidosida, ism va fe'l turkumlari paydo bo'lishi bilan bir paytda shakllangan ko'rinadi. Til taraqqiyotining keyingi bosqichlarida esa ular ko'paya borgan hamda hozir o'zbekcha va turkcha kabi turkiy tillarda borliqdagi deyarli barcha narsa-hodisa va obrazga hamda tildagi qariyb barcha ot va fe'llarga taqlidan tasviriy so'z yasash imkoniyati vujudga kelgan. Bu esa tasviriy so'zlar tarixiy kategoriyasi sifatida til taraqqiyotining ma'lum davrida maydonga kela boshlagan, tilning umumiy taraqqiyoti bilan birga boyib borgan deb xulosa qilish mumkin.[ Qo'ng'urov, 1980: 36].

Darvoqye, dastlabki tasviriy so'zlar til taraqqiyotining ibtidosida, ism va fe'l turkumlari paydo bo'lishi bilan bir paytda shakllangan shekilli, chunki ibtidoiy odamning sodda tafakkuri tashqi dunyodagi tovush va obrazlarni tilda taqlid uchun kerakli tovushlar kompleksi shakllangandan so'ng tasviriy so'zlar tarzida (taqlid, o'xshatish asosida) ijod qila boshlagan ko'rinadi. J.Eltazarov bu xususiyatni antik tilshunoslar, jumladan, Platon ham qayd qilib o'tganini bildiradi: "... ism narsaga qandaydir taqlid demakdir".[ Eltazarov, 2004: 132] Yana shunisi muhimki, inson tasviriy so'zni faqat taqlid uchun talaffuz qilmagan va qilmaydi, balki fonemalar yordamida shakllantirilgan so'z (tasviriy so'z) taqlid asosida ma'lum bir ovoz va holatni atab ko'rsatishga xizmat qiluvchi fonetik qobiq sifatida vujudga keladi. Shu tufayli tasviriy so'zlar hamda ism va fe'l orasida eng qadimgi davrda boshlangan relyasion aloqa tasviriy so'zlarning otga xoslangan va fe'lga xoslangan (ya'ni, ovozga taqlid so'zlarda - otga, harakat va holatga taqlid so'zlarda - fe'lga) ikki guruhini vujudga keltirgan ko'rinadiki, bu ularning otning va fe'lning (ot va yasovchi va kategorial (so'zshakl yasovchi va so'z o'zgartuvchi) qo'shimchalarini olishi va nutqda ana shu ikki so'z turkumi kabi qo'llanishiga zamin yasagan, shekilli.

O'zbek tilidagi tasviriy so'zlarning asosiy xususiyatlarini quyidagicha ta'riflab berish mumkin: tasviriy so'zlarning semantikasi juda rang-barang, shu bilan birga ularni tekshirish juda qiyin hamdir. Tasviriy so'zlar grammatik strukturasi tomonidan ham boshqa so'z turkumlaridan farq qiladi. Tasviriy so'zlar hozirgi zamon o'zbek adabiy tilida asosan takroriy hamda juft formada qo'llanadi. Sodda tasviriy so'zlar bir lahzalik, keskinlikni bildirib, asosan yordamchi fe'llar bilan birikib keladi. Takroriy tasviriy so'zlar harakat yoki tovushning tabiatini, turli hususiyatini bildirishda sodda tasviriy so'zlardan farqlanadi: juft tasviriy so'zlar tovush yoki harakatning turli hil 68 o'zgarishlarga yuz tutgan holda takrorlanganligini davomiyligini ko'rsatadi. Sodda so'zlarga *-ir*, *-ang* struktura elementlarining qo'shilishi bilan ularning kengaygan shakli hosil bo'ladi. Boshqa so'z turkumlaridan qo'shimchalar orqali tasviriy so'zlar yasalmaydi. Ular uchun asosan ichki yasaliş xarakterlidir. Tasviriy so'zlardan har xil grammatik usullar bilan boshqa so'z turkumlarining (ayniqsa, ot va fe'llar) yasalişhi juda ko'p uchraydi. Tasviriy so'zlardan otlar affiksasiya, kompozisiya va sintaktik-morfologik yo'llar bilan yasaladi. Affiksasiya bular ichida asosiy o'rinni egallaydi. Ot yasash negizi bo'lib taqlid leksemasi keladi: 1) -ak : varrak, guldurak, bizbizak, dardarak kabi.

2) -a: jizza, do'mbira, dag'dag'a, vasvasa kabi.[O'zbek tili grammatikasi, 1976: 256].

Tasviriy so'zlarda substantivasiya hodisasi ham juda taraqqiy qilgan. Tasviriy so'zlardan fe'llar sintaktik (affiksasiya) va analitik yo'llar bilan yasaladi. Tasviriy so'zlardan fe'l yasashda *-la*, *-ra*, *-illa* affikslari faol ishtirok etadi.[Abdusalomov, 2011: 93]. [*taqlid+illa/ira=asos bildirgan tovush yoki obrazni harakat tarzida ifodalash*] qolipi faqat taqlid so'zlardan fe'l yasaydi: (*chirqillamoq*), (*chirsillamoq*), (*likillamoq*), (*guvillamoq*), (*shuvillamoq*), (*mo'ltillamoq*), (*bezillamoq*), (*yarqiramoq*), (*sirqiramoq*), (*mo'ltiramoq*), (*yaltiramoq*). [-illa] va [-ira] qo'shimchalari orasida ma'noviy farq kuzatilmaydi, balki ular qaysi so'zga qo'shilishi bilan farqlanadi, xolos.[Sayfullayeva, 2009: 181].

Shuningdek, tasviriy so'zlar a) o'zlarining leksik ma'nolariga ega; b) kishida umumiy taassurot hosil qilish darajasiga ko'tarila oladi. Bir tilda gapiruvchi hamma jamoa asosan ularni bir xilda tushunadi; v) o'zlariga xos qurilishga, formaga ega; g) sodda holda asosan yordamchi fe'llar bilan birga keladi; d) gapda ma'lum bo'lak vazifasini bajarib, boshqa gap bo'laklari bilan munosabatga kirisha oladi. Mana shunday xususiyatlarga ega bo'lgan so'zlarni tasviriy so'z deb hisoblanadi.[Qo'ng'urov, 1992: 56].

Ko'rinib turibdiki, turkiy tillar, shu jumladan, o'zbek tilining so'z turkumlari paradigmasi ichida tasviriy so'zlarning alohida o'rni bor. Chunki, turkiy tillardagi tasviriy so'zlar o'zlarining miqdori, leksik, grammatik xususiyatlari va semantikasi jihatidan boshqa tillardagi shunday so'zlar turkumidan keng, boy va rang-barangdir. Shu sababli bu so'z turkumining maqomi xususidagi mavjud qarashlarning eskirgani va yangilanishga muhtoj ekanligini ta'kidlab o'tmoqchimiz. Jumladan, mashhur turkolog N.A.Baskakov ham o'z vaqtida turkiy

tillardagi tasviriy soʻzlarning ot va feʼl yasashida katta rol oʻynashini (yasalishga asos boʻlishini) taʼkidlagani holda, agar anʼanaviy soʻz turkumlari tasnifi sxemalaridan chekingan holda muammoga yondashilsa, turkiy tillarda hatto ism turkumi ichida tasviriy ot va feʼl turkumida tasviriy feʼllar kabi toʻplar mavjud deb hisoblash mumkin ekanligini yozadi. [Baskakov, 1968: 235]. Haqiqatan ham tilimizda sof tasviriy soʻzlardan (*qars-qurs, tars-turs, yalt-yult, shivir-shivir...*) tashqari katta miqdordagi ismga oʻtgan (*qars ikki qoʻldan..., duv-duv gap, gurs-gurs qadam....*) va yasama feʼl oʻzagi sifatidagi (*qarsilladi, tarsilladi, yaltilladi, shivirladi...*) tasviriy soʻzlar mavjudki, bu hol mazkur soʻz turkumini Hind-Yevropa tillariga qiyosan taʼriflash hamda uning tildagi maqomini belgilashda anʼanaviy yondashuvlardan voz kechish lozimligini koʻrsatadi.

Shu bilan birga, tasviriy soʻzlarning mustaqil soʻzlar va boshqa turkumlarga xos soʻzlardan tubdan farq qiluvchi ham substansional, ham geneologik asosi bor: boshqa soʻzlar zot va tazohirni (nominasiya, atribusiya, predikasiya...), ular oʻrtasidagi munosabatni ifodalab, diaxroniyada va sinxroniyada oʻzaro geterogenetik (birining ikkinchisidan kelib chiqishi) aloqada boʻlsalar, tasviriy soʻz zot (substansiya)ning tazohirini emas, lisoniy (akustik) obrazini uning nomi sifatida yaratishi maʼlum. [Eltazarov, 2004: 132]. Shuningdek, ularda shakllanish, tilda amalda boʻlib turish uchun qandaydir motivasion asoslar mavjud (yaʼni tashqi olamdagi narsa, voqyea, hodisalar, ularning ovozi, harakati yasalish-shakllanish uchun model, qolip kabidir). Tasviriy soʻzlar hamda ism va feʼl oʻrtasidagi yaqinlik va farqlarni ham ayni ana shu nuqta belgilab beradi. Tashqi dunyodagi motivasion asosini yoʻqotayozgan tasviriy soʻzlar yoki nutqiy vaziyat tufayli maqomi yuksalgan (faollashtirilgan) tasviriy soʻzlar ot va feʼlga yaqinlashadi yoki aksincha. Ayni shu xususiyat tasviriy soʻzlarda maʼlum grammatik belgilar tizimi mavjud emasligini ham izohlab koʻrsatadi (ot va feʼl yasalishi uchun asos boʻlishdan tashqari).

Turkiy tillarning tasviriy soʻzlar shakllantirish tizimi shu qadar intensiv yasash qobiliyatiga egaki, bu hol aslida har qanday tovush, harakat va holatga tasviriy soʻzni vujudga keltirish imkonini beradi. Bunday intensivlik qatʼiy qoidalarni taqozo etuvchi grammatik belgilarning shakllanishiga toʻsiq boʻlishi tabiiy. Demak, tasviriy soʻzlar mustaqil soʻzlarning geterogenetik hosilasi emas, balki ular bilan qariyb teng qiymatga sohib soʻz turkumidir, ularning obyektiv reallik bilan aloqasi boshqa soʻz turkumlari kabi bilvosita emas, bevositadir.

Bundan tashqari, prof. R.Q.Qoʻngʻurovning 1980-yillarda amalga oshirgan tadqiqotlaridagi hisob-kitoblarga koʻra «Hozirgi oʻzbek adabiy tilining imlo lugʻatida oʻrtacha 13718 soʻzning 600 tasi tasviriy soʻz boʻlib, umumiy sonning 4,3 foizini tashkil qiladi. Yoki oʻzbekcha-ruscha lugʻatdagi 40000 soʻzning 1500 dan oshiqrogʻini tasviriy soʻzlar tashkil qiladi. [Qoʻngʻurov, 1980: 36]. Shuningdek, tadqiqotchi S.S.Mamadiyeva tomonidan amalga oshirilgan hisob-kitoblarga koʻra “Oʻzbek tilining izohli lugʻati” va “Oʻzbek tilining etimologik lugʻati” kabi qimmatli manbalardagi tasviriy soʻzlar miqdori quyidagicha:

1. O'TILning ma'lum bir qismini taqlidiy so'zlar tashkil qiladi. Lug'atda yakka, juft va takroriy shakldagi sof taqlidiy va tasviriy so'zlar 500 ga yaqin bo'lib bu umumiy sonning 0,8 foiziga to'g'ri keladi. Shu bilan birga, O'TIL da belgisi ko'rsatilmagan taqlidiy yoki tasviriy so'zlar ham uchraydi.

2. O'TILda tilimizdagi 3 ta sof taqlidiy so'zning etimologik izohi keltirilgan. Bular *dikang-dikang*, *lapang-lapang*, *likang-likang* so'zlaridir. Lekin lug'atda 26 ta ot, 27 ta sifat, 76 ta fe'l va 3 ta ravish turkumiga oid so'zlarning taqlidiy o'zaklardan yasalganligi etimologik jihatdan asoslab berilgan.[ Mamadiyeva, 2011: 67].

Xullas, o'zbek tilidagi va boshqa turkiy tillardagi tasviriy so'zlar o'zlarining kelib chiqishi va tildagi maqomi yuqorida ta'riflab o'tilgan xususiyatlar bilan ajralib turadi. Ular funksional-semantik va funksional-sintaktik jihatdan otlar va fe'llarga yaqin turadi.

#### Foydalanilgan adabiyotlar:

- 1 Абдусаломов А.А. Тақлидий сўзлар лингвопоэтикаси: магистрлик диссертацияси. -Тошкент: ТошДПИ, 2011.
- 2 Баскаков Н.А. Двойственная природа слова и проблема частей речи // Вопросы теории частей речи (на материале языков различных типов). – Л.: Наука, 1968, с. 235.
- 3 Mamadiyeva S. S. Hozirgi o'zbek tilida taqlidiy so'zlarning leksikografik talqini (o'zbek tilining izohli lug'atlari misolida): magistrlik dissertatsiya. –Samarqand, SamDU, 2011.
- 4 Роль человеческого фактора в языке. Язык и картина мира. – М: Наука, 1988, с.93-94.
- 5 Сайфуллаева Р.Р., Менглиев Б.Р., Боқиева Г.Ҳ., Курбонова М.М., Юнусова З.Қ., Абузалова М.Қ. Ҳозирги ўзбек адабий тили. Ўқув қўлланма. – Тошкент, 2006. – 391 б.
- 6 Ўзбек тили грамматикаси. I қисм. Морфология. –Тошкент. 1975. 602 б
- 7 Қўнғуров Р. Ҳозирги ўзбек тилида ўзгармайдиган сўзлар, II қисм. - Самарқанд: СамДУ нашри, 1980. 56 - б.
- 8 Қўнғуров Р. Нутқ маданияти ва услубият асослари.- Тошкент: Ўқитувчи, 1992, 55-56 б.
- 9 Элтазаров Ж.Д. Сўз туркумлари парадигмасида ўзаро алоқа ва кўчиш ҳоллари. Самарқанд – 2004. 132-б;

#### O'ZBEK PEDAGOGIKASI TARIXI TAKOMILINI DAVRLASHTIRISH MUAMOLARI

*Salaeva Muhabbat Saburovna*

*Urganch davlat universiteti professori, pedagogikva fanlari doktori*

[msalayeva@mail.ru](mailto:msalayeva@mail.ru)

**Annotatsiya.** Maqolada o'zbek pedagogikasi tarixi takomilini davrlashtirish muamolari muhokama qilinadi.

**Kalit soʻzlar:** pedagogika tarixi, jamiyat taraqqiyoti, qonuniyatlar, xalqning milliy-maʼrifiy meros, tarixiy rivojlanish, taʼlim-tarbiya nazariyasi, usul va uslublar, ilm-fan, boʻlajak oʻqituvchi, pedagogik madaniyat, mahorat, oʻzbek pedagogikasi tarixi, tarixiy davrlar, pedagogik fikrlar, maktab, pedagogik nazariyalar.

**Аннотация.** В статье рассматриваются проблемы периодизации истории узбекской педагогики.

**Ключевые слова:** история педагогики, развитие общества, законы, национально-образовательное наследие народа, историческое развитие, теория воспитания, методы и приемы, наука, будущий учитель, педагогическая культура, мастерство, история узбекской педагогики, исторические периоды, педагогические идеи, школа, педагогические теории.

**Abstract.** The article deals with the problems of periodization of the history of uzbek pedagogy.

**Keywords:** history of pedagogy, development of society, laws, national educational heritage of the people, historical development, theory of education, methods and techniques, science, future teacher, pedagogical culture, skill, history of uzbek pedagogy, historical periods, pedagogical ideas, school, pedagogical theories.

**Kirish.** Maʼlumki, pedagogika tarixi jamiyat taraqqiyotining umumiy qonuniyatlari, xalqning milliy maʼrifiy merosi va taʼlim-tarbiya sohasida erishilgan, jahon miqyosidagi yutuqlar asosida shakllangan hamda millatning muayyan tarixiy rivojlanish jarayonidagi talablariga javob beruvchi taʼlim-tarbiya nazariyasi, usul va uslublarini ifodalovchi ilm-fan majmuidir.

Boʻlajak har bir oʻqituvchida pedagogik madaniyat va mahoratni shakllantirish uchun oʻzbek pedagogikasi tarixini qadim zamonlardan tortib, to hozirgi kungacha boʻlgan turli tarixiy davrlarda pedagogik fikrlar, maktab va pedagogik nazariyalarning taraqqiyotini davrlar talabi asosida bilishlari talab etiladi. Ammo Oʻrta Osiyo xalqlarining pedagogika tarixining ibtidosi asrlar qaʼriga singib ketgan boʻlib, ular bosib oʻtgan necha ming yillik maʼnaviy kamolot pillapoyalarini aniqlash va davrlashtirish bugun uchun muhim muammodir.

Ammo milliy pedagogika tarixi bilan siyosiy, ijtimoiy, maʼnaviy, xatto madaniy hayot tarixi orasida uzviylik va muhim farqli jihatlar mavjud. Avvalo, milliy pedagogika tarixi oʻzbek xalqining pedagogik bilim va tajribalari, pedagogik fikrlari takomil jarayonlari bilan bogʻliqdir. Unda millatning maʼnaviy kamoloti zamonda, yaʼni uning butun tarixi davomida yuz beradi. Ammo u baʼzan shiddat bilan yuksalib borsa, baʼzan maʼlum darajada tanazzulga yuz tutishi ham mumkin. Bir narsa ayonki, tarix hodisalar, shaxslar, voqealar oʻtib ketadi, moddiy va maʼnaviy madaniyat unsurlari yemiriladi, taʼlim-tarbiya anʼanalari, tajribalari, taʼlim-tarbiyaga doir pedagogik qarashlari yuksalib, boyib, tobora kengroq koʻlam va teranroq mazmun kasb etib boraveradi. Millatning aksariyati maʼnaviy tanazzulga yuz tutgan fojeaviy sharoitlarda ham milliy maʼnaviyati va pedagogik

fikrlari yo'qolmaydi, ko'lam va mazmunda o'zi yetishgan kamolot bosqichini yo'qotmaydi.

Demak, milliy pedagogika taraqqiyoti hodisasi ham pedagogik-tarixiy, ham bugungi kunda mavjudligini saqlab turgan ko'p o'lchamli ijtimoiy voqelikdir.

**Maqola mazmunining asosiy bayoni.** Milliy pedagogika taraqqiyoti tarixining takomil bosqichlari qadimgi Turon, Mavorounnahr, Turkiston yoki mustaqil O'zbekiston deb ataluvchi o'lkamiz xalqlari madaniy-ma'rifiy taraqqiyot jarayoni bilan bevosita bog'liq va ushbu sahnda yuz beruvchi tarixiy-pedagogik hodisadir. Faqat madaniy-ma'rifiy taraqqiyot o'ta murakkab tarixiy hodisalar majmuini tashkil etsa, o'zbek milliy pedagogikasi taraqqiyot tarixini kamolot bosqichlari belgilashda va davrlashtirishda biz ulardan bugungi kungacha o'z dolzarbligini saqlab kelayotgan asosiy o'zak unsurlarini ajratib olmog'imiz kerak bo'ladi. Avval boshdan tan olish lozimki, yaxlit tarixiy-pedagogik jarayonning har qanday tasnifi shartli va noto'liqdir. Ammo, bu borada qandaydir o'zak tomirlari, asosiy ijtimoiy-pedagogik hodisa-jarayonidagi asosiy bo'g'inlar ajratib olinmasa, umuman, o'zbek pedagogikasi taraqqiyoti tarixini davrlashtirish to'g'risida ilmiy mulohaza yuritib bo'lmaydi.

Bizningcha, O'zbekistonda pedagogika tarixini o'rganishni va uning takomilini davrlashtirishni jahon xalqlari pedagogik g'oyalari, fikrlari taraqqiyoti bilan bog'liq holda yagona, umuminsoniy (jahoniy) pedagogik fikrlar rivojlanish jarayoni tarzida bayon etish maqsadga muvofiqdir. Bunday yondashuvda O'zbekiston tarixini davrlashtirishga asoslanib, har bir bosqichda, ya'ni davrda O'rta Osiyoda, O'zbekistonda, shuningdek, boshqa mintaqalarda pedagogik fikrlar taraqqiyoti bayon etiladi. Bu milliy pedagogika tarixini talabalar oson va qulay o'zlashtirishga imkon beradi.

Ma'lumki, jahon xalqlari tarixiy takomili hozirgi Yevropa istoriografiya ilmida 4 asosiy davrga ajratiladi:

1. Ibtidoiy jamoa davri;
2. Qadimgi dunyo davri;
3. O'rta asrlar davri;
4. Yangi davr.

Ammo, qadimshunoslar (arxeolog va paleontologlar) masalaga biroz o'zgacha qaraydilar. Ular:

3. Tosh asri;

2. Bronza asri;

3. Temir asri deb, ibtidoiy jamoa va qadimgi dunyoni uch bosqichga bo'lib o'rganadilar.

Biz yaxlit olib qarayotgan islomgacha ma'naviyatimiz va pedagogik fikrlar taraqqiyoti davri ushbu uch bosqichni qamrab, ilk o'rta asrlarga ham o'tadi.

Inson ma'naviy-ma'rifiy va tarbiyaviy kamolotida eng uzoq davom etgan bosqich tosh asri bo'lib, bu davrda inson va tabiat orasidagi munosabat nihoyatda yaqin bo'lgan. "Avesto"ning bizgacha saqlanib yetib kelgan to'rt qismidan biri "Vendidad" kitobining ikkinchi bobida Jamshid (asli Yima vaxishta – go'zal

Yima) haqidagi asotir (mif) bayon qilinadi. Ushbu asotir (mif) ning mazmuni quyidagicha:

Butun olamlar parvardigori Axura Mazda Sipiytman Zardushtga payg'ambarlik rutbasi inoyat bo'lgach, u tangriga murojaat qilib so'raydiki: "Ey butun dunyoning yaratuvchisi, muqaddas zot Axura Mazda (Oliy bilimlar egasi)! Sen mendan ilgari insonlarning qay biri bilan suhbat qilgansan, kimga ilk bor Axura Mazdaning muqaddas dinidan ta'lim bergansan!"

Oliy bilimlar egasi bo'lmish yagona tangri Axura Mazda unga shunday javob qiladi:

"Ey, Haq bandasi Zardusht! Sendan ilgari men ilk bor insonlardan Yima (Jamshid)ga, chorva va yilqi podalari egasi o'shal go'zal insonga xabar yo'lladim. Men unga: "Ey, Vivaxvanta o'g'li go'zal Yima! Sen mening dinimni o'rganib, uni himoya etishga tayyorgarlik ko'rgin" dedim. Ammo, ey, Zardusht, ul go'zal Yima shunday javob qildi: "Men bunday vazifa uchun yaratilmagan bo'lsam, o'qimagan bo'lsam, men din-e'tiqodni chuqur o'zlashtirish va himoya qilishga qodir emasman". SHunda, ey Zardusht, Men – Axura Mazda – unga buyurdim: "Agar sen, ey, Yima, mening dinimni o'zlashtirish va himoya qilishga tayyor bo'lmasang, unda men yaratgan dunyoni obod qil, kengaytir. Sen ushbu yer yuzini himoya qilishga, ehtiyotlashga va boshqarib turishga mas'ul bo'l!" Va, ey, Zardusht, ul go'zal Yima menga javob qildi: "Men sen yaratgan dunyoni obod qilaman, uni kengaytirishga, boshqarib borishga men tayyorman"<sup>33</sup>. SHundan co'ng 500 yil davomida Yima (Jamshid) yer yuzini obod qilib, hunarmandchilik, dexqonchilik, chorvachilikni rivojlantirdi. Loydan imoratlar bunyod etishni joriy qildi. Ammo umrining oxirida Jamshid yutuqlardan g'ururlanib ketib, kibrga berildi. O'zini "yaratuvchi" e'lon qilib, butun xalqni o'ziga sajda qilish, sig'inishni talab qila boshladi va shundan keyin daxshatli yovuz kuch – Aji Dahaka yurtga bostirib kirib, o'z hukmronligini o'rnatgan va ming yil yurti zulmat qoplagan ekan.

Ko'rinadiki, "Avesto" kitobida inson aqliy takomilidagi asotir (mif) tafakkur bosqichi ifodasini topgan. SHu sababli undagi voqealar bayoni ham asotir (mif) shaklida bo'lib, tarixiy voqeilik o'ziga xos talqin etiladi. Qanday bo'lganda ham "Avesto"ga ko'ra Jamshid davri shartli ravishda ajdodlarimiz ma'naviy-ma'rifiy kamolotini va milliy pedagogika taraqqiyoti tarixining birinchi bosqichi – tosh asriga ishora deb qabul qilish joizdir. Bu davr qancha muddat davom etgani haqida fanda turli bahslar ketmoqda. Lekin bir necha ming yillar davom etgani shubhasiz. Bu davrda inson turli tosh qurollar yasash va ulardan foydalanishni o'rgandi, kamon va o'q-yoy, ibtidoiy sopol idishlar kashf etildi. Ibtidoiy chorvachilik va dehqonchilik shakllandi, ilk uy xayvonlari va madaniy o'simliklar paydo bo'la boshladi. Bu davrda ajdodlarimiz asta-sekin tabiat va inson aro uyg'unlik mavjudligini his eta boshlashdi. Yaratuvchilik mehnati zavqini tuyishdi.

Ushbu yuksak ma'naviyat, madaniyat **empirik** pedagogik qarashlar takomili "Avesto"da o'z aksini topgandir. Bu davrda ilk shahar madaniyati, ta'lim maskanlari, ya'ni ibodatxonalar qoshida maktablar vujudga keldi. Turli hunarmand

<sup>33</sup>: Брагинский И.С. Из истории таджикской и персидской литературы. –М.: Наука, 1972. С.50-51.

toifalar ajralib chiqa boshladi. Yagona Axura Mazdaga e'tiqod yuzaga kela boshladi, inson shuuri ilk bor, ilohiy nur Koinot, ya'ni Quyosh nuridan bevosita bahramand bo'ldi. Asotir (mif) tafakkurni, qabilachilik xurofotlarini yengib o'tishga ilk qadam – ikkilanish, toyishlar bilan og'ushta birinchi **tetapoya** qadam – qo'yila boshlandi. “Avesto” kitobida aks etgan voqeilik yaxlit olganda ko'proq o'sha davrga mos keladi. Bu davrning eng buyuk ma'naviy va pedagogik fikrlar taraqqiyoti tarixining yutug'i ilk bor, garchi asotir (mif) ruhida **ilm va iymon uyg'unligi** shakllana boshlagan davr deyish mumkin. Agar “Mozdayasna”, “Axura Mazda” so'zlarida yashiringan ma'nolarni Qur'oni Karim “Baqara” surasining 225-oyati (“Oyat al-kursi”) mazmuni bilan ma'lum darajada muvofiq kelishiga e'tibor qiladigan bo'lsak, o'sha paytda ham insoniy bilimlar manbai yolg'iz ilohiy boqiy bilim deb tasavvur qilinganini sezamiz. Ammo u davrlar odamning aksariyati asotir (mif) tafakkur darajasida dunyoni tasavvur qilganliklari sababidan Zardusht “Goh”lari (munojatlari)dagi tavhid g'oyalari mushriklar adashuvlari bilan qorishib ketdi.

“Mozdayasna” e'tiqodining axloqiy tamal toshi – “ezgu o'y, ezgu kalom, ezgu amal” birligi qoidasi ham shu davrdan kelayotgan yana bir ulug' ma'naviy-ma'rifiy qadriyat va pedagogik merosimiz deyish mumkin.

O'zbek davlatchiligining shakllana borishi millatning shakllanishi bilan bevosita bog'liq hodisa. “Avesto” madaniyatining va pedagogik fikrlar taraqqiyotining tugal shakllanishi miloddan oldingi VII-VI asrlarda yakunlangan va balki shu davrlarda yozma matnga ko'chgan bo'lsa ehtimol. Har holda Iskandar Maqduniy (Aleksandr Makadonskiy) o'lkamizga lashkar tortib kelganda “Avesto”ning 12 ming koramol terisiga zarhal xarflar bilan boyitilgan to'liq yozma matni mavjud bo'lganligi turli qadim kitoblarda va Abu Rayxon Beruniyning “Qadimgi xalqlardan qolgan yodgorliklar” asarida ham qayd etiladi. Bizning mintaqada ilk davlatchilikning yuzaga kelishi ham ushbu davrlargacha boshlangan bo'lib, “Avesto”da Oliy tangri Axura Mazda yaratgan Ariana-Vaeja (Xorazm), Gava (So'g'diyona), Mouru (Marg'iyona), Baxdi (Baqtriya), Nisaya (Parfiya), Xaryva (Xiro), Xninta (Xuroson), Varina (Kaspiy dengizi janubi), Xafrud (Panjob hududi), Ranxa (Ganga daryosi sohili), Mesopotamiya (hozirgi Suriya va Iroq) kabi 16 ta serzamin o'lkalarda markazlashgan davlat boshqaruvi tizimi va ma'muriy huquqiy asoslari to'g'risida ma'lumotlar berilishi bejiz emas. Prezidentimiz I.A.Karimov ta'kidlaganidek: “Biz uchun “Avesto” kitobi nafaqat qadimiy tarixiy yodgorlik, balki millatimizning va unga xos bo'lgan qadriyatlar va madaniyatning tomirlari ming-ming yillarga borib taqalishini tasdiqlaydigan tarixiy hujjat sifatida qadrlidir.

Bu nodir kitob bundan XX asr muqaddam ikki daryo oralig'ida, mana shu zaminda umrguzaronlik qilgan ajdodlarimizning biz avlodlarga qoldirgan ma'naviy, tarixiy merosidadir. “Avesto” ayni zamonda bu qadim o'lkada buyuk davlat, buyuk ma'naviyat, buyuk madaniyat bo'lganidan guvohlik beruvchi tarixiy hujjatdirki, uni hech kim inkor etolmaydi...

...Biz jahon maydonida kuni kecha paydo bo'lgan xalq emasmiz. Bizning millatimiz, xalqimiz ko'xna Xorazm zaminida "Avesto" paydo bo'lgan zamonlardan buyon o'z hayoti, o'z tarixi bilan yashab keladi. Xaqqoniy tarixni bilmasdan turib esa o'zlikni anglash mumkin emas. O'zlikni anglash tarixdan boshlanadi. Tariximiz xotirasiz kelajak yo'q"<sup>34</sup>.

Shunday qilib, yuqorida eslatib o'tilgan "Mozdayasna", ya'ni zardushtiylik e'tiqodi dastlab tarqalgan ushbu o'lkalar yagona madaniy mintaqa, keyincha Mavorounnahr va Xuroson deb atalgan o'lkani tashkil etganligi ma'lum bo'ladi. Shimolda Xorazmdan, janubda SHimoliy Xindistongacha, hozirgi Eronning shimoli-sharqidan Farg'ona vodiysi, Yettisuv o'lkasigacha, hozirgi O'zbekiston sarhadlari to'liq ushbu hudud ichida joylashgandir.

Mintaqadagi kichik davlatlar o'rnida miloddan oldingi III asrdan boshlab xunlar, so'ngra kushonlar imperiyasi milodiy era boshlarida hozirgi SHimoliy Xindiston va Turon o'lkalarini yagona hududga birlashtirishga muvaffaq bo'ldilar. Bu ikki yirik davlatchilik tajribasi turkiy xalqlar ishtiroki bilan bo'lgan bo'lsa, keyinroq borib turkiy elat o'z mustaqil imperiyasini tuzishga muvaffaq bo'ldi. Milodiy eraning V-VI asrlaridan boshlab, Qora dengiz bo'ylari va Dunay sohillaridan to janubiy Sibir va Mo'g'uliston yerlarigacha, Volga bo'ylari va O'rol tog'i etaklaridan hozirgi shimoliy Afg'onistongacha bo'lgan hududda Buyuk Turk xoqonligi shakllandi.

Bu ulug' imperiya goh yuksalish, goh tanazzul davrlarini boshdan kechirib, to milodiy eraning asri boshlarigacha mavjud bo'ldi. Ushbu davrda umumturk adabiy tili shakllandi, harbiy demokratiya qonunlari asta-sekin barqaror davlatchilik qoidalariga aylana bordi. Ta'lim-tarbiya maskanlari tashkil etilib, maxsus turkiy yozuv ishlab chiqildi va "O'g'uznoma", "Kultegin bitiklari", "To'nyo'quq bitigi", "Bilki Xoqon bitigi" singari yirik tarixiy-adabiy asrlar dunyoga keldi. Bizning nazarimizda, ushbu tarixiy –adabiy asarlar va toshbitiklar mazmunidan ajdodlarimiz tafakkur tarzi, turkiy elat islomdan oldinoq yagona Tangriga e'tiqod qilganini, yaxlit bir xalq sifatida o'zligini taniy boshlaganligini oydin his qilamiz va islom davridagi turkiy sulolalar yuksalishining ma'naviy omillariva tarixiy-pedagogik asoslarga ega ekanligi ayon bo'ladi.

Xullas, "Avesto"da tosh asri manaviyati va pedagogik fikrlar unsurlari aks etgan davrda asotir tafakkur bosqichida urug' jamoasi qabilalar bo'ladi, shuningdek, qabilalar ittifoqi shakllana boshlaydi. Ammo millat tushunchasi bu davrdan ancha keyin, o'lkalarda milliy davlat shakllanishi bilan bir paytda yuzaga keladi. Millatning o'z-o'zini anglab yeta boshlagani, turli turkiy elatlarning ( V-VII asrlarda) bir butun xalq ("budun") sifatida birlashuvi hayot va mamot masalasi bo'lib, yuzaga chiqqanligi toshbitiklar mazmunida aniq ifodalangandir.

Turon o'lkasida asotir tafakkurning mutloq hukmronligi aslida qay davrgacha bo'lganligini hozir aniq aytish qiyin, ammo milodiy era boshlanishidan ancha

<sup>34</sup> I.A.Karimovning "Avesto" kitobi yaratilganligining 2700 yilligiga bag'ishlanib barpo etilgan yodgorlik majmuasini ochish marosimidagi "Ezgu fikr, ezgu so'z, ezgu amal ulug'langan kitobi" mavzusidagi 2001 yil 3 noyabrdagi nutqi. //Xalq so'zi, 2001 yil, 6 noyabr

ilgariyoq boshlangan edi. Iskandar Maqduniy davridan SHarq va G'arb madaniyatlari, ta'lim-tarbiya va pedagogik fikrlari uyg'unligining yorqin timsoli ellinizm yo'nalishi shakllangan bo'lsa, keyinroq Mazdayasna e'tiqodini qayta isloh qilish orqali monaviylik bid'ati vujudga keldi. Kushonlar davrida Xindistondan Budda e'tiqodi tarqalib, Vizantiyadan nasroniylar ko'chib kela boshladilar. Sibiry va Mo'g'uliston turkiy xalqlari Ko'k tangri e'tiqodini takomillashtirib bordilar. O'lkamizda milliy birlik tamoyili kuchayib borishi e'tiqodlar xilma-xilligi bilan bir davrga to'ri keldi. Bunday murakkab ma'naviy, axloqiy, tarbiyaviy vaziyatning ham ijobiy, ham ma'lum darajada salbiy oqibatlari o'zini ko'rsatmoqda edi. Ijobiyliigi shunda ediki, ajdodlarimiz ongidan asotir tafakkur unsurlari asta-sekin siqib chiqarilib, milliy tafakkur va pedagogik qarashlar yetakchi mavqeiga ko'tarilib bordi. Salbiy jihati shundaki, e'tiqodda sobitlik, dunyoni idrok etishda yaxlit tasavvurlar, empirik bilimlar tizimi yo'q edi. Eski asotir tafakkurning inson ongidagi mutloq hukmronligi boy berilgach, faqat milliy birlik, yagona davlatchilikka intilishgina ma'naviyat va ta'lim-tarbiya sohasidagi umumiylikni ma'lum darajada saqlab turar edi. Tan olish kerakki, bunday bo'xronli holat faqat bizning Turon mintaqamizga xos bo'lib qolmay, balki butun insoniyat qarshisida ulug' bir ma'naviy-ma'rifiy tafakkurni yangilanishi bunyodga kelgandi.

Ahli bashar dunyoni, voqelikni, borliq mohiyatini to'liq va to'kis, muayyan va ravshan idrok etishi uchun yana bir ilohiy inoyat lozim edi. VIII asrda insoniyat hayotidagi bunday ilohiy inoyat bilan bog'liq manaviy-ma'rifiy uyg'onish Arabiston yarim orolidan islom dini ta'limotida dunyoga tarqaldi.

Islom ta'limoti asotir tafakkurga keskin va oxirgi zarbani berib, Qur'oni Karimdan "ilm" so'zi asosida ilk pedagogik tafakkur shakllantirdi.

Rasululloh Muhammad (sallallohu alayhi vassallam)ga ilk nozil bo'lgan 5 oyat Qur'oni Karimni 96-surasi ("Alaqi") ning birinchi oyatlari bo'lib shunday boshlanadi:

"Iqro' bi – ismi robbikal – lazi xalaq!" ("Yaratgan robbing nomi bilan o'qi!"). oradan bir oy o'tib, yana "o'qi!" so'zi qaytariladi. "Iqro' va robbikal akram, allazi allama bil qalam. Allama-l-insona ma-lam ya'lam". ("O'qi! Sening o'ta karamli Parvardigoring qalam vositasi bilan ta'lim berdi. Insonga u bilmagan narsalarni o'rgatadi").<sup>35</sup>

Demak, insonni o'qib-o'rganishga, ilm vositasi bilan dunyoni anglab yetishga targ'ib qiladi.

Shunday qilib, VIII asr ikkinchi yarmi – IX asr boshlaridan mintaqaning uch buyuk xalqi – arab, fors va turkiy elatlararo g'oyaviy-siyosiy qudratda o'ziga xos muvozanat holati vujudga keldi. Islom mintaqasi madaniyati va ilm-ma'rifatining, pedagogik fikrlar taraqqiyoti jarayonlari, avvalo, islom ta'lim-tarbiya va axloq asoslarining mukammal tizimi vujudga kelganligi, shariat va fiqh ilmi, hadisshunoslik, manbaashunoslik, matnshunoslik, lug'atshunoslik nazariyasi va amaliy tajribalarining shakllanishi, adab ilmi, dastlabki Qur'on tafsirlari, qiroat ilmi, she'riyat nazariyasi, sarfu nahv (grammatika), al-jabr, xandasa va boshqa

<sup>35</sup> Qur'oni Karim. Tarjima va izohlar muallifi Aлоуддин Мансур. – Т.: Чўлпон. 1992. 513-бет.

ilmlarga asos solina boshlanganligi bilan belgilanadi. Albatta, bunday buyuk ma'naviy-ma'rifiy yuksalishda mintaqaning barcha xalqlari, ayniqsa, arab, fors va turkiy millat vakillarining hissasi katta bo'ldi.

X-XII asrlar butun Islom mintaqasida ilm va madaniyatning eng gullab-yashnagan, ilg'or pedagogik fikrlarning avj nuqtasiga ko'tarilgan davri bo'ldi deyish mumkin. Milliy ma'naviyatimiz va pedagogik fikrlar taraqqiyoti tarixida mazkur bosqichni Islom ma'rifatchiligi deb nomlash ma'qul ko'rinadi. Chunki Abu Abdulloh ibn Muso al-Xorazmiy (783/87-847/50), Abu Nasr Mansur ibn Ali ibn Iroq (taxminan 1035 yilda vafot etgan), Abu Nasr Farobiy (873-950), Abu Mansur Muhammad al-Moturdiy (870-944), Abu Abdulloh Xorazmiy (vafoti 997 yil), Abu Ali ibn Sino (980-1037), Abu Rayxon Beruniy (973-1048), Abulqosim Mahmud ibn Umar az-Zamaxshariy (1075-1144), Sulaymon Boqirg'oniy (taxminan 1186 yili vafot etgan), Najmiddin Kubro (1145-1221) kabi mutafakkirlarning ilmiy faoliyati shu davrga to'g'ri keladi. Bu davr pedagogik fikrlari takomilining asosiy xislati aqlga, mantiqiy tafakkurga tayanish, islomgacha insoniyat yaratgan ma'naviy-pedagogik merosni o'zlashtirib, yangicha talqin qilish, aniq va tabiatga oid fanlarga qiziqishning behad kuchayishi edi. Bu ma'naviy-ma'rifiy va falsafiy-pedagogik tafakkur takomilida "Xaqiqat izlovchilar"ning turli yo'nalishlari: kalom, falsafa, botiniya va tasavvuf mukammal shakllandi. Bu yo'nalishlar keyingi asrlarda ham rivojlanishda davom etdi. Shuning uchun Islom mintaqasida ilm-fan va ilg'or pedagogik fikrlar rivojlanishini faqat X-XI asrlar bilan cheklash, albatta, mumkin emas. Ammo biz har bir bosqichning chegaralarini belgilashda muayyan shartlilikka yo'l qo'yib, millat ma'naviy kamolotining va ilg'or pedagogik-fikrlar takomilining yetakchi tamoyillarini va ichki mantiqiy rivojini nazarda tutdik.

Shuni ta'kidlash joizki, XI asrdan rivojlana boshlagan tasavvuf irfoni XII-XIII asrlarda o'zining oliy bosqichiga ko'tarilib, kubraviya va naqshbandiya tariqatida mukammal nihoya topdi. Tasavvuf tariqatlari ma'naviy poklanish yo'li bo'lib, o'zligidan (xudbinlikning barcha ko'rinishlaridan) pok bo'lgan inson ko'ngli Haq ziyosini o'zida akslantira boshlaydi. Komil inson - tom ma'nodagi ziyolidir. Ziyoli, ya'ni o'zligini anglab yetgan insonda imon, ilm va amal birligi vujudga keladi. Bunday inson o'zidan atrofga ziyo tarata boshlaydi, o'zga insonlar ruhini ham ma'rifatli etadi, ko'ngillarni nurlantiradi.

Shunday qilib, islom mintaqa milliy ma'naviyati va ilg'or pedagogik fikrlar taraqqiyoti doirasidagi takomilga yakun yasash oldidan bir muhim masalani aniqlashtirib olishga ehtiyoj bor. Gap shundaki, VIII asr ikkinchi yarmidan XVI asr boshlarigacha ilm-fan va ilg'or pedagogik qarashlar yagona mintaqa madaniyati hududida rivojlandi va yaxlit islom mintaqa ilg'or pedagogik fikrlarining uzviy qismi sifatidagina taraqqiy etdi. Bunday tarixiy-pedagogik taraqqiyot takomili holati, xususiyati nafaqat Yevropa, Uzoq Sharq, Janubiy Osiyo mintaqalari uchun ham xos edi.

Bu davr islom mintaqa ma'naviyati, ilm-fan va ilg'or pedagogik fikrlarning shakllanishi va takomiliga yaezilarli hissa qo'shgan 6 ta buyuk muhaddis Abu

Abdulloh Ismoil al-Buxoriy (810-870), Imom Muslim ibn al-Xajjoj (819-874), Abu Iso Muhammad ibn Iso at-Termiziy (824-874), Abu Dovud Sulaymon (817-888), Ahmad an Nasoiy (830-935), Abu Iso Muhammad ibn Yazid ibn Mojja (824-864), islom ma'rifatchiligining dunyoga nomi taralgan Muhammad ibn Muso al-Xorazmiy, Ahmad Farg'oniy, Farobiy, Ibn Sino, Beruniy buyuk nomoyondalari, Mo'tazila yo'nalishining zabardast vakili, Qur'oni Karimning eng mo'tabar tavsiflaridan "Al-Kashshof"ning muallifi Mahmud az-Zamaxshariy (1075-1144), Kalom ilmida alohida yo'nalishga asos solgan Al-Moturdiy, butun islom dunyosi qozilarining asosiy kitobi bo'lmish fikh ilmining qomuslaridan "Hidoya fil-firu"ni yaratgan Burhoniddin Marg'inoniy (vafoti 1197 yil), tasavvufning uch buyuk tariqati –Yassaviya, Kubraviya, Naqshbandiya – Xojagon asoschilari – Najmiddin Kubro, Ahmad Yassaviy, Abduxoliq G'ijduvoni, Bahouddin Naqshband va boshqa yuzlab tasavvuf adabiyoti namoyondalari ham hozirgi O'zbekiston hududidan chiqqandir. Agar bugun biz Shimoliy Afrika va Ispaniya, Arabiston yarim oroli va Markaziy Osiyo hududlarida IX-XV asrlarda yashab o'tgan allomalarning pedagogik merosini bir-biridan alohida o'rgana boshlasak, tarixiy-ma'naviy voqelikni, pedagogik-tarixiy taraqqiyot takomilini hech qachon to'g'ri anglay olmaymiz va milliy pedagogika tarixi taraqqiyotini davrlashtirishni ham chalkashtirib yuboramiz.

Xullas, 7 asrdan (IX-XVI asrlar) oshiq vaqt davomida islom mintaqa ma'naviyat va pedagogik fikrlar taraqqiyoti takomilida yagona ma'naviy-ijodiy muhit shakllandi. Ushbu ma'naviy-ijodiy muhitda arab, fors va turkiy millatlarning o'ziga xos ma'naviy dunyosi va ilm-fan rivoji bir-biri bilan yaqinlashib, umumiy jihatlar va xususiyatlar kasb etdi.

XVI –XX asrlar milliy ma'naviyatimiz va pedagogik fikrlar takomilini ikki katta bosqichga ajratish mumkin. Ulardan birinchisi XVI-XVIII asrlarni qamrab oladi. Bu davrdagi ijtimoiy-siyosiy, madaniy hayot, pedagogik qarashlar takomiliga qisqacha to'xtalib o'tadigan bo'lsak, islom madaniyati va ta'lim-tarbiya tizimi, ilg'or pedagogik fikrlarning ommalashuvi bosqichi, deb atash mumkin.

Ikkinchi bosqich – milliy pedagogik fikrlar taraqqiyotining Yangi davri Yevropa madaniyati, ilm-fani va ta'lim tizimi bilan bevosita to'qnashuviga oid bo'lib, bu jarayon boshlanishidanoq foje' bir tarzda – Qadimgi Turon xalqlarining chor Rossiyasi imperiyasi tomonidan bosib olinishi va 150 yillik mustamlaka holatida murakkab bir tarzda kechdi.

XIX-XX asrlar xalqimiz tarixidagi milliy turg'unlik, milliy parchalanish fojealari va yurning jonkuyar farzandlari Behbudiy, Fayzulla Xo'jaev, Fitrat va boshqa jadidlar ma'rifat vositasi bilan yenga olmagach, avval chor Rossiyasi mustabidlari, so'ng sovetlar (bol'sheviklar) bilan murosayu-madora qilishga majbur bo'ldilar va oxir-oqibatda, nafaqat xalqni ilm-ma'rifatli qilish ezgu niyatlari, balki tabarruk boshlari ham munofiqlar jodusida qirqildi. XX asr boshlarida yarq etgan Milliy uyg'onish harakati "Kommunistik proletar utopiyasi" yo'lida mutaassib va munofiq tuzum tomonidan ayovsiz mahv etildi.

Darhaqiqat, chor Rossiyasi imperiyasi o'zbek xalqlarining ma'rifati va ma'naviyatini turg'unlikda, qoloqlikda tutishga uringan bo'lsa, sobiq sovet tuzumi davrida bolshevik-shovinninglar "shaklan milliy, mazmunan sotsialistik", "sovet madaniyati va sovet pedagogikasi" niqobi ostida mahalliy xalqlarni o'z ona tili, milliy ma'naviyati va ta'lim-tarbiya an'alaridan butkul begonalashtirish siyosatini tutdilar. Shuningdek, madaniyat, maorif, mafkura sohasida faqat "markaz"ga ta'zim, tagi puch kommunistik g'oyasiga dalil-isbodsiz, shubhagumonsiz sajda qilish, munofiqona sano asosiy hukmron yo'nalish qilib belgilangan edi.

To'g'ri, 70 yillik "sovetlar" davrida milliy ziyolilarimiz o'zbek xalq pedagogikasining, bir qancha mutafakkirlar va ma'rifatparvarlarning ma'rifiy-pedagogik qarashlarini markscha-lenincha metodologiya asosida ilmiy tadqiqot qilishdi. Ammo, o'tmish mutafakkirlari va ma'rifatparvarlarining ma'rifiy-pedagogik qarashlarini o'rganish asosan o'tmishni qoralash, milliy pedagogika tariximiz "illatlarini" fosh etish maqsadida islom ta'lim tizimi "sxolastik ta'lim" ekanligi to'g'risida "yolg'on" so'z aytishdan iborat edi. Eng yomoni ajdodlarimizning adabiy-ma'rifiy va pedagogik merosi asli holicha emas, "kesilgan", "qirg'ilgan", "qisqartirilgan" kommunistik mafkura ruhiga moslab talqin qilingan holda yosh avlodga yetkaziladi. Shu sababli bugungi kunda asl matni o'qiy olmaydigan, o'sha allomalar yashab ijod etgan ma'naviy muhitni to'g'ri idrok etish imkoniga ega bo'lmagan avlod ko'plab tarixiy haqiqatga zid "fikir" va "xulosalar"ni xanuz chippa-chin qabul qilib, shu asosda mulohaza yuritmoqda, xatto bu gumrohlik zamirida ilmiy tadqiqotlar olib borishga urinishlar bo'layotganligining guvohi bo'lmoqdamiz.

**Xulosa.** Xullas, biz yaqin o'tmishimizda aniqrog'i, "sovet davri pedagogikasi" erishgan yutuqlardan, ma'naviy-pedagogik merosdan aslo butunlay voz kechishimiz. Unga mensimay qarashimiz mumkin emas. Zero, mustaqillik davri milliy pedgogika tarixi xalqimizning necha ming yillik mustaiql ma'naviy-ma'rifiy kamolot yo'liga tayanadi, o'zbek pedagogikasi nazariy asoslari takomil bosqichlarini davrlashtirishni eng umumiy sathda bir ko'zdan kechirib chiqishni lozim topganligimizning boisi ham ana shunda. Biz esa yuqorida o'zbek pedagogikasi tarixi va nazariy asoslarini tarixiy takomilini davrlashtirish to'g'risida aqlimiz yetgan darajada mulohaza yuritdik.

#### Adabiyotlar

1. Брагинский И.С. Из истории таджикской и персидской литературы. –М.: Наука, 1972. С.50-51.
2. Karimov I.A. "Avesto" kitobi yaratilganligining 2700 yilligiga bag'ishlanib barpo etilgan yodgorlik majmuasini ochish marosimidagi "Ezgu fikr, ezgu so'z, ezgu amal ulug'langan kitobi" mavzusidagi 2001 yil 3 noyabrdagi nutqi. //Xalq so'zi, 2001 yil, 6 noyabr.
3. Куръони Карим. Таржима ва изоҳлар муаллифи Алоуддин Мансур. – Т.: Чўлпон. 1992. 513-бет.

4. Salaeva M. Muhammad RIzo Ogahiy ilmiy merosi va milliy tarbiya. "Zarautsoy". Xalqaro ilmiy-amaliy konferentsiyasi materiallari to'plami. – Termez DU, 1998, 204-207 betlar.
5. Salaeva M. Pedagogika tarixini davrlashtirish zamon talabi. // Xalq ta'limi, 2004, 2-son, 17-19 betlar.
6. Salaeva M. O'zbek pedagogikasi tarixini davrlashtirishning nazariy-metodologik asoslarini takomillashtirish. Monografiya. -T. Fan va texnologiyalar nashriyoti. 2018. 210 b.
7. Salaeva M.S. Umumiy pedagogika. Darslik. - Toshkent. "Nodirabegim". 2021. – 598 bet.

### ҲАЁТИНИ ИЛМ-МАРИФАТГА БАҒИШЛАГАН УСТОЗ

*Лапасов Мухаммадсодиқ*

*Илмий раҳбар PhD Н. Тўраев*

*Ўзбекистон халқаро ислом академияси*

**Аннотация.** Профессор Убайдулло Уватов Ўзбекистонда биринчилардан бўлиб, ҳадис илмининг мазмун-моҳиятини илмий рисола ва мазмунан бой тадқиқотлари билан халққа етказган санокли олимлардан бири эди.

**Калит сўзлар:** ҳадис, фикх, муҳаддис, араб тили, ахлоқ кодекси, маънавият қомусномаси, ақида илми.

**Abstract.** Professor Ubaydullo Uvatov was one of the first scholars in Uzbekistan to convey the essence of the science of hadith to the people through his scientific pamphlets and rich research.

**Keywords:** hadith, fiqh, muhaddith, Arabic, code of ethics, encyclopedia of spirituality, science of faith.

**Аннотация.** Профессор Убайдулло Уватов одним из первых в Узбекистане донес до народа суть науки хадисоведения через свои научные брошюры и богатые исследования.

**Ключевые слова:** хадис, фикх, муҳаддис, арабский язык, этический кодекс, энциклопедия духовности, наука веры.

**Қириш.** Юртимизда ҳадисшунослик йўналиши ва Мовароуннаҳр алломаларини комплекс ўрганишга муносиб ҳисса қўшган, илмга садоқати, масъулиятлилиги, ҳақиқатпарварлиги билан эл ҳурматига сазовар бўлган кўплаб инсонлар бор. Ана шундай шахслардан бири бўлган устозимиз тарихчи, арабшунос, шарқшунос олим, Ўзбекистон Республикасида хизмат кўрсатган ёшлар мураббийси, тарих фанлари доктори, профессор Убайдулло Уватовдир.

Ҳаётда шундай инсонлар борки, улар умрини эзгулик қилишга, маърифат улашишга бахшида этиб, эл-юрт, халқ равнақи, жамият маънавий тараққиёти, шахс камолоти учун ёниб яшайдилар. Улар жамият равнақида, унда маънавий соғлом муҳитнинг қарор топишида фидоийлик кўрсатиб, ҳар

бир жараёнларга виждонан, масъулият билан ёндашадилар. Шундай фидойи, ўз касбига садоқатли, масъулиятли инсонлар жамиятимизда талайгина. Улар фидойилиги, жонкуярлиги билан жамиятгагина эмас, балки инсон деб аталмиш олий хилқатнинг маънавий камолотиغا бебаҳо асарлари билан ҳисса қўшиб, авлодларга намуна, ибрат мактаби вазифасини ўтайдилар. Уларнинг сермахсул, мазмунли ҳаёти, фидокорона меҳнати биз ёшлар учун ибрат мактабидир.

Давлатимиз томонидан ҳадис илми ва ривожига бўлган эътибор, ёш авлод маънавий тарбиясига таъсирини ёритиш ва уларни ҳадисларда белгиланган мезонлар асосида яшашга чорлов жамият маънавий такомилда муҳим омил ҳисобланади. Маънавий жиҳатлар ўрнини моддий эҳтиёжлар эгаллаб бораётган бугунги даврда ҳадислар жамиятда қандай яшаш кераклигидан сабоқ берадиган ахлоқ кодекси, маънавият қомусномаси вазифасини ўтайди.

Ҳадис тўпламларининг ҳозирги ёзувга бир неча бор нашр этилиши, ҳадисларнинг мазмун-моҳияти, ахлоқий-тарбиявий жиҳатлари юзасидан қатор рисола ва монографияларнинг эълон қилиниши, тадқиқотлар доирасида номзодлик ва докторлик диссертацияларининг ёзилиши ҳамда юртимизда ҳадисшунос ёш олимларнинг шаклланиши ва энг муҳими, ҳадис илми мактабининг юзага келишида бевосита У.Уватовнинг самарали меҳнатлари ва фидойилиги ётади.

**Адабиётлар таҳлили.** Олимнинг “Икки буюк донишманд”, “Хоразмлик буюк аллома”, Имом ал-Бухорий”, “Буюк донишманд”, “Ўзбекистон – буюк алломалар юрти”, “Буюк юрт алломалари”, “Абул Муин Насафий “Табсиратул адилла” асари таржимаси”, “Мотрудия таълимоти ва Абу Муин Насафий илмий мероси”, “Абу Муин Насафий (ҳаёти ва мероси)”, “Маҳмуд Замахшарий” каби қатор монография, рисола ва таржималари, “Сийрат ал-Имом ал-Бухорий”, “Аллома Тафтазоний Самарқандда”, “Мусҳафнинг Лондонга ташрифи”, “Ҳадисларни ёдлашга эътибор ва бу борадаги эҳтиёткорлик”, “Буюк эҳтиром рамзи”, “Ҳадис илмининг султони”, “Туронлик буюк донишманд”, “Насаф ва Кеш тарихи ёзма манбаларда” ва бошқа турли мавзулардаги илмий тадқиқотлари кенг жамоатчиликка маълум ва машҳур. Бу каби тадқиқотлардан кўринадики, У. Уватов, муҳаддислар ҳаёти ва илмий мероси билимдони бўлибгина қолмай, балки, тарих, фикр, ақида илми борасида ҳам қатор илмий нашрлар эълон қилиб, Ўзбекистон заминидан етишиб чиққан буюк алломлар ва уларнинг асарларини халққа етказишга ҳамда танитишга ҳисса қўшган йирик олимдир. Айниқса, ҳадис илми ривожига ҳамда

буюк муҳаддислар меросини дунё ҳамжамиятига танитиш ва кўрсатиш борасидаги хизматлари беқиёсдир. Убайдулла Уватов Имом Бухорий, Имом Термизий, Имом Муслим, Имом Насойларнинг ҳадисларини чуқур ўрганишига ҳаракат қилдилар. Шунинг учун У.Уватовни ҳадисшунослик

фанининг олимлардан бири, деб айтсак бўлади. У кишининг Муҳаммад ибн Исо ибн Савра ибн Мусо ибн аз-Заҳхоҳ Абу Исо ас-Сулламий аз-Зарийр ал-Буғий ат-Термизий; Абул Хусайн Муслим ибн ал-Ҳажжож ибн Варод ибн Каршон ал-Қушайрий ан-Найсобурий; имом Аҳмад ан-Насафий, ал-Ҳаким ат-Термизий, Замаҳшарий ва бошқаларга бағишланган асарлари аллақачон ўқувчилар қўлига етиб борган.

**Методология.** Убайдулла Уватов эътирофича, ҳадислар Пайғамбар (с.а.в.) кўрсатиб кетган йўл-йўриқлар ва кўрсатмалар, у Зот таъ-рифига мансуб панд насиҳатлар, яъни ҳадислар мусулмон оламида ҳар қандай давр, ҳар қандай жамият учун катта аҳамиятга эга. Улар сарвари оламнинг ҳаётлари, ҳусну

ахлоқлари, намунавий жамият қуриш учун кўрсатган саъй-ҳаракатлари, адолату ҳайри баракотга асосланган жаҳдларини ўзида жамлайди. Олимнинг Қозоғистон, Туркия, Саудия Арабистони, Миср, Малайзия каби давлатлардаги халқаро конференция ва семинарлардаги маъруза ва нутқлари хорижий мутахассисларда катта қизиқиш уйғотиб келмоқда. У.Уватовнинг, тарихчи ва тилшунос олим сифатидаги хизматларини ҳам алоҳида таъкидлаш ўринлидир. Олим 1974 йили Ўзбекистон Фанлар Академиясининг Абу Райҳон Беруний номидаги шарқшунослик институтида филология фанлари номзоди илмий даражасини олиш учун 34 ёшли йигит ҳимоя қилди. Диссертация “Ибн Арабшоҳ ва унинг “Ажойиб ал-мақдур фи навойиб Таймур” асари”нинг араб тилида, ўта мураккаб иборалар билан ёзилган асар таржимасига бағишланган. Айниқса, собиқ Иттифоқ даврида тарихчи Ибн Арабшоҳ тадқиқотлари асосида Амир Темур ҳаёти ва буюк саркарда сифатидаги фаолиятини ўрганиб, номзодлик диссертациясини ҳимоя қилиш ўша давр учун маънавий жасорат эди. Ибн Арабшоҳнинг машҳур асари бўлмиш “Ажойбу-л-мақдур фий тарихи Таймур” (Темур тарихида тақдир ажойботлари) асарининг асл араб тилидаги нусхасидан ўзбек тилига амалга оширган таржимаси, нафақат устознинг балки бутун темуршунос олимларнинг соҳадаги улкан ютуғи бўлган дейиш мумкин. Негаки, асарнинг асл матни мураккаб тилда, насрий сажъ услубида ёзилган бўлиб бу турдаги асарларнинг таржимаси мураккаблиги кўпгина шарқшунос олимлар томонидан эътироф этилган. Шунингдек, ушбу мураккаб асар таржимаси нафақат Ўзбекистон тарихи соҳасининг балки тилшунослик соҳасининг улкан ютуғи ҳам ҳисобланади. Ибн Арабшоҳнинг илмий жамоатчилиikka азалдан маълум бўлган бу тарихий-бадий асари Амир Темурнинг ҳаёти ва фаолияти ҳамда XIV асрнинг охири, XV асрнинг биринчи чорагида содир бўлган воқеаларни ўз ичига олади.

**Муҳокама ва натижалар.** Муҳаддис ажодларимиз, қолаверса, бошқа исломий илмлар ривожига улкан ҳисса қўшган аллома бобокалонларимиз илмий-маънавий меросини ўрганишга бағишланган ушбу қимматли тадқиқотлардан кўзланган асосий мақсад халқимиз тарихий хотирасинининг ўқ илдизларидан бири бўлган миллий-диний анъаналарни тиклаш ишига

баҳоли қудрат ҳисса кўшиш эди. Ушбу маънода, У.Уватовнинг саъй-ҳаракатлари ўзининг самарасини бераётганига бутун Ўзбекистон гувоҳ дейилса, асло муболага бўлмайди. Убайдулла Уватовнинг йирик олим сифатидаги эзгу фазилатла ридан бири у кишининг илму маърифат йўлидаги мисли кўрилмаган фидоийлиги эди. Тақдир тақозосига кўра, салкам ярим аср ул зоти шарифга яқин бўлган бир шогирд сифатида бунга такрор ва такрор гувоҳ бўлганман. Устознинг вафотларидан атиги бир неча кун муқаддам қилган ишлари ушбу фазилат асл инсонларни асло тарк этмаслигини яна бир исботи бўлди.

Устознинг ҳаётлари давомида қилган барча ишлари ҳақиқий илм-маърифат йўлида амалга оширилган буюк хизматлар, илм учун умрини фидо қилиш ва солиҳ фарзандлар тарбия қилишдан иборат бўлган.

Мухтасар қилиб айтганда, ўрта асрлардаги ҳадис мажлислари орқали Пайғамбаримиз алайҳис саломнинг гўзал ахлоқи, меҳр-муравват, очиқ кўнгиллик, ота-она, аёллар ва катталарга хурмат, фақирларга ҳиммат, ҳалоллик, поклик, ватанга муҳаббат, меҳнатсеварлик каби кўплаб фазилатлар ҳам кенг тарғиб қилинган. Бу эса ҳар бир мусулмон жамиятида тарбиявий аҳамиятга эга бўлиб, ёш авлодни комил инсон бўлиб вояга етишига хизмат қилган.

**Хулоса.** Уватов ўзининг ҳалол меҳнати, самарали фаолияти, ёшлар тарбияси ишига кўшган беқиёс ҳиссаси туфайли давлатимизнинг олий мукофотлари билан тақдирланган: 2009 йил “Меҳнат шуҳрати” ордени ҳамда 2017 йил “Ўзбе-кистон Республикасида хизмат кўрсатган ёшлар мураббийси” фахрий унвони, 2020 йилда “Фидокорона хизматлари учун” ордени билан тақдирланган. Таниқли олим, тарих фанлари доктори, профессор, кўплаб олим ва тадқиқотчилар етиштирган устоз Убайдулла Уватов 2020 йил 3 ноябрь куни 80 ёшида вафот этди, Тошкентдаги Саид Ваққос ота қабристонига дафн этилди.

#### **Фойдаланилган адабиётлар рўйхати**

1. Уватов У. Буюк муҳаддислар: Имом ал-Бухорий, Имом Муслим, Имом ат-Термизий. – Тошкент: Ўзбекистон миллий энциклопедияси, 1998.
2. Уватов У. Имом ал-Мотуридий ва унинг таълимоти. – Т.: Фан, 2000.
3. Уватов У. “Мовароуннаҳр ва Хуросон олимларининг ҳадис илми ривожидида тутган ўрни (Имом Бухорий, Имом Муслим ва Имом Термизий)” мавзусидаги тар.ф.н... диссер. автореферати. – Тошкент, 2002.

## **HISTORICAL AND CULTURAL FACTORS OF HUMAN AND NATURAL PROBLEMS**

*Kholmomin Fayzullaev Namazovich*

*Teacher of Uzbek language and literature department  
of Qarshi State University*

**Abstract.** The article discusses the history of the problem of man and nature, its relationship with other forms of art, Uzbek folklore, its place in the history of written literature, its gradual development.

**Key words:** plot, episode, hero, image, art forms, folklore, epic, horse image, magic tales, folk songs, jadidad literature, epic image, collision, animal image.

**Аннотация.** В статье рассматривается история проблемы человека и природы, ее связь с другими видами искусства, узбекский фольклор, его место в истории письменной литературы, его постепенное развитие.

**Ключевые слова:** сюжет, эпизод, герой, образ, художественные формы, фольклор, эпос, образ лошади, волшебные сказки, народные песни, джадидадская литература, эпический образ, коллизия, образ животного.

**Annotatsiya.** Maqolada inson va tabiat muammosi tarixi, uning boshqa san'at turlari bilan aloqasi, o'zbek xalq og'zaki ijodi, yozma adabiyot tarixidagi o'rni, bosqichma-bosqich rivojlanishi haqida so'z boradi.

**Kalit so'zlar:** syujet, epizod, qahramon, obraz, badiiy shakllar, xalq og'zaki ijodi, doston, ot obrazi, ertaklar, xalq qo'shiqlari, jadidod adabiyoti, epik obraz, to'qnashuv, hayvon obrazi.

**Introduction.** From the creation of mankind to the present day, it has lived with nature. As a conscious being, person observes the phenomena of nature, and is forced to deal with them when necessary. Sometimes, when person becomes of natural phenomena, when the time comes, she sacrifices her mother-loving nature for her own benefit. The last situation is reminiscent of the lines of our heroic poet Abdulla Aripov in the poem "Yuzma-yuz": "*Yana mamont sho'rlik yengildi hayhot, Yana g'olib keldi vahshiy olamon...*" (Again the mammoth salvation was defeated, life again, the wild world won ...).

**Materials and Methods.** The eternal and eternal relationship between nature and man is sealed in works of art by the talents of human children. Stone carvings of lions, tigers, wolves, wild ass, deer, wild goats, etc. found in many parts of the world, even in the mountainous areas of Surkhandarya and Kashkadarya, in the Zarmishsay rocks, depicting people working side by side with them. indicates that it is connected. This aspect is reflected not only in the art form of painting, but also in ancient forms such as architecture, sculpture, dance, music.

**The Methods are as follows:**

1. The Grammar Translation Method
2. The Direct Method
3. The Total Physical Response
4. The Communicative Language Teaching

**Results.** The problem of the reflection of the relationship between person and nature in the art of speech is itself a very complex and comprehensive phenomenon. It is not possible to solve this problem in one article. We believe that this study, which is devoted to a specific problem of the relationship between man and nature, is enough to determine the general direction of the issue and to determine the attitude to modern Uzbek prose

**Discussion.** The problem of nature and person, or person and nature, has been consistently reflected in all forms of art, especially in the art of speech. Because literature is literally the sixth art form among the five arts that are literally enumerated. At the same time, there is no type of literature (lyric, drama, epic), no genre (novel, story, epic, tragedy, sonnet, ghazal) in which there is a relationship with other types of art, internal elements, styles, rhythms, details typical of other types of art. let there be no more.

The problem of nature and person, or person and nature, has been consistently reflected in all forms of art, especially in the art of speech. Because literature is literally the sixth art form among the five arts that are literally enumerated. For example, there is no architectural monument belonging to ancient cultures that is not modeled on natural landscapes. According to architectural historians, all architectural monuments left over from ancient and great civilizations are in themselves imitations of a particular form that exists in nature. Suppose the domes are in the sky, the pyramids and rhombuses are in the mountains, the huge towers are in the skyscrapers, the pillars are in the elephant's legs, the umbrellas, the awnings are in the eagle's wings, the bridges are in the sky. It is clear from this that human beings have met not only their material needs, but also their spiritual, aesthetic and philosophical needs through nature.

For example , the art of dance. Experts say most of the dance moves are derived from natural phenomena. In the ancient Indians there are still types of dance that originated from the imitation of the movements of monkeys, peacocks, cranes, snakes, deer, storks, monkeys, pandas in the ancient Chinese. In the history of ancient Greek and Roman dance, the movements of sea creatures, fish, dolphins, octopuses, and seals were repeated many times. In the ancient Turks, wolf dance was the leading dance, while in Russia, bear dance played the same role. Even today in Khorezm region there are dances that imitate the movement of cranes, storks, peacocks, badgers, vultures.

In sculpture, the main object of the image was the originals of animals and forces of nature. Ancient specimens of horse, deer, elephant, bear, wolf, and even dog statues are clear evidence of this idea. Ancient Egyptian, ancient Indian, ancient Greek sculptural monuments contain sculptures created by hybridization of humans and animals. For example, the body of a man, the head of an eagle, the body of a man, the head of a wolf or a fox, the body of an elephant or a bull, the head of a man, and so on. All this shows that the art of sculpture has long reflected the harmony of man and nature.

Music, the most delicate form of art, is not without its pages of history, such as natural phenomena, even imitations of animals. Musical notes, along with subtle sounds such as nightingale, kakku, can be found in the sounds of relatively rough, non-musical creatures such as eagles, hawks, and crows. Among them, the sounds of wild animals such as elephants, tigers, bears, wolves, and foxes are not unfamiliar to music, they all have their place and significance. In addition, thunder, storms, wind, wind, rain, snow, hail, land, sea, rivers, waterfalls, springs, streams,

the sound of trees, the sound of grass, the sound of reeds also serve as the basis for the art of music[1].

In general, the question of the historically organic and systematic relationship between nature and art is a very deep, complex and endless issue. Some work has been done on this in world science. But there is still a higher percentage of work to be done in this regard than has been done.

The problem of nature and man, or man and nature, has been consistently reflected in all forms of art, especially in the art of speech. Because literature is literally the sixth art form among the five arts that are literally enumerated. At the same time, there is no type of literature (lyric, drama, epic), no genre (novel, story, epic, tragedy, sonnet, ghazal) in which there is a relationship with other types of art, internal elements, styles, rhythms, details typical of other types of art. let there be no more.

For example, Kyrgyz writer Chingiz Aitmatov's work, "*Alvido, Gulsari!*" "*Farewell Gulsari!*" the story is embraced by a melody that runs from beginning to end to tragedy. There are works in the literature that are devoted from the beginning to the interpretation of the art of painting or the personality of the artist. We also often encounter different genres of works of art about architecture, sculpture, dance and their representatives. This aspect can be found in any period, any type and genre of literature. All this shows that the issue of the relationship between man and nature, which is actively reflected in other forms of art, is inextricably linked to fiction. One is the direct nature itself, its artistic perception by the literary subject, and the other is the syntactic relation that occurs through the ancient five types of art.

The relationship between person and nature, as well as related mental, biological, social, psychological problems are reflected in the literature in a very broad artistic sense. Mythology, as a pre-folk stage of word art, harmoniously reflects the problems of man and nature. The contemplative or imaginative factors of works of art, created above from the synthesis of man and nature, enumerated above in the example of sculpture, architecture, are in fact derived from these myths. Ancient myths portrayed man in this way, in harmony with the forces of nature. As a result, myths based on biomorphic, zoomorphic have emerged. Early, pre-folklore examples of word art emerged that narrated mythological images such as the wolf man, the snake woman, the tree woman, and the stone man. Their connection with natural phenomena, animals and creatures is rooted in mythological, cultic views specific to different peoples[2,69].

It is hard to find any episode in the various genres of folklore that is the next stage of artistic and historical thinking of mankind that does not reflect this issue. For example, in the epics the images of horse, camel, bird (goose, duck, swallow), dog have a special place. The role and cult function of the horse is especially important in Eastern epics. "*In epics, the horse plays a very important role,*" writes folklorist Hodi Zarif. "*He serves the hero's success, performs very difficult tasks, helps the hero a lot ... The characteristic thing is to find a heroic epic without an*

*epic horse." It's difficult"*[3, 11]. Candidate of Philological Sciences Abdumurod Tilavov further develops this idea. He emphasizes that the horse entered the folk epics not only as a historical, cult, mythological image, but also has a natural basis for this image of the horse: it also appears to have the characteristics of a horse expressed in religious notions "(emphasis belongs to me, X.F.). The image of the horse in our national epics "*Alpomish*" va "*Go'ro'g'li*," "*Alpomish*" and "*Gorogly*", in addition to its epic rhetorical features, the physiological possibilities associated with the real horse show the validity of the scientist's opinion. Loyalty, sensitivity, perseverance, courage, intolerance of the enemy, a sense of propensity to cultivate in the nature of horses like Boychibor, Girkok, is a self-evident bakhshi fantasy, not just a product of artistic texture. Such qualities are clearly felt in horses in the real sense, of course. In addition, the creatures depicted in these epics, such as camels, dogs, geese, ducks, and crows, resemble real birds and animals in terms of their artistic character and physiological basis[4,125-130].

It is clear from these, horse are not only associated with mythological flying horses or water stallions, but primarily with nature and natural horses roaming freely in the bosom of nature. This information, in turn, leads us to conclude that even the legendary horses cultivated in the genres of myth and folklore are in fact the most ancient products of the relationship between man and nature.

A number of Uzbek folk tales also feature a variety of animals, as well as fairy tales that tell the story of a particular animal or beast. Or the heroes of the fairy tale chase after the beast or predators involved in the fairy tale and set out on the right path in their lost places. With their help, they achieve their goals. Sometimes under their auspices they overcome tremendous hardships. Some become various creatures under the influence of magic or certain means (e.g., consuming lake water). In the famous Uzbek fairy tale "*Three Brothers*", "*Uch og'a-ini botirlar*" an unknown flying horse comes and steals golden apples from the garden of the royal palace. The wolf in the fairy tale "*The Lame Wolf*" "*Cho'loq bo'ri*" raises him as a patron and guide of the hero. In the fairy tale "*Yoriltosh*" the hero turns into a deer, and in the fairy tale "*Frog-princess*" into a frog. It is not justified to say that the image of animals in these and similar tales is only the result of a fairy-tale imagination. The natural relationship between humans and animals plays a significant role in this as well.

The seasonal and ceremonial songs of our people also include various natural phenomena - the change of seasons, day and night, rain, snow, floods, floods, winds, earthquakes, sowing, harvesting, forests, lakes, various animals, special songs about the world of the community, song images or to them certain figurative gestures are consistently reflected. Such an interpretation is observed in almost all genres of folklore, even in proverbs based on exhortation and pure intellect. Russian folklorist Evgeny Alekseevich Kostyukhin identifies and distinguishes such periods, fairy tale genres and poetic forms in folklore-type animal epics: *the oldest forms of animal stories* - totemistic myths, supernatural (demons, demons, mythological creatures related to the satanic world) *transition to the animal epic*;

well-developed epic genres about animals - the emergence of genre characters in fairy tales about animals, classic fairy tales about animals, social satire in fairy tales about animals, moral parables in fairy tales about animals, the transformation of animals into anecdotes and fairy tales, myths about animals, legends, tales; *literary forms of animal epics* – animal satire, physiological sagas. Regarding the origin of the epic about animals (epic genres), the scholar writes: “The origin of the epic about animals is associated with primitive times, the way of life of ancient hunters and shepherds. Researchers of the mythological school have declared the epic about animals to be the product of an ancient world view, the result of a transformation of human relations into nature ...

In my opinion, ancient mythological folklore belongs to the first ideological system and is associated with relatively general ideas about the world and social life. Based on the general classification given by the scientist and the ideas quoted above, it can be said that man's relationship with nature is very ancient. At the same time, it has gradually gone through three major periods. Moving from simple to complex, it has gone through a process of growth from myth to folklore genres. By the classical period, folklore genres about animals had a definite form. At the stage of literary formation, it approached the real nature in the form of *“physiological sagas[5,13]*. This situation ensured that the relationship between man and nature entered the written literature in relation to social life. Vladimir Yakovlevich Propp's study *“Historical Roots of Magic Tales”* also emphasizes that the historical roots of fairy tales about man and sky, man and sun, man and sea or river, man and forest, man and horse, man and snake are directly related to real life needs.

The legitimacy of such historically complex evolutionary processes is fully confirmed by the examples of Uzbek mythology, folklore, early written and classical written literature. The songs sung by representatives of Turkic tribes, clans and tribes in Mahmud Kashgari's *Devonu lug'otit turk* are a clear example of the synthesis of folklore with real (physiological) life. In his work *“Samples of the oldest Turkish literature”* Abdurauf Fitrat classifies folk songs of this type, interprets their meanings, compiles dictionaries, thinks about the historical periods of these songs. Fitrat's book *“Samples of the oldest Turkish literature”* (1927), in which the publication of ancient songs with dictionaries and commentaries, also plays an important role in the history of Uzbek folklore. At the same time, this book is noteworthy because it gives an idea of the first period of Uzbek classical literature, ”the scientist wrote[6]. In the songs of the ancient Turkic peoples mentioned in this book of Fitrat, there are many quatrains that express the harmony of man and nature, the moods associated with it, the problems. For example,

Keldi esin esnayu,,  
Qazqa tugal o’snayu  
Qardi budun qusnayu  
Qara bulut ko’krashur.

Mazmuni:

Qor havosig‘a o‘xshab  
 Shamol esib keldi.  
 El titrab, tish qoqib uyga kirdi  
 Qora bulut ko‘krab, qichqirib turadir.

*(Note: This poem is taken from the Uzbek folklore)*

**Main:**

Like snow  
 The wind blew.  
 Trembling, he gritted his teeth and entered the house  
 The black cloud is blue and screaming.

In this quartet, as in the quartet above, the change of nature is realistically described. But artistically it is thinner than the first four. If in the first quartet a single metaphor was used, "the cry of the cloud," in this quartet three readings were made, such as "the top of the mountain," "the horse's eye," and "the breath of the air." As a result, the first spring weather was beautifully described, but the reader was able to get a vivid picture of it. Or in the quartet below, he found a very clear picture of the life, mood, and condition of the animals in the first spring:

Qo‘chingar (qo‘ching‘ar), taka sashildi  
 Sog‘liq suruk qo‘shuldi  
 Sutlar qamug‘ yo‘shuldi  
 Ug‘loq, qo‘zi yamrashur.

**Mazmuni:**

Qo‘chqor, echkilar yeshilib  
 Sog‘liq suruklariga qo‘shuldilar  
 Sutlar oqib to‘kila boshladi  
 O‘g‘loq, qo‘zilar u sutlarni emmakdalar\_.

*(Note: This poem is taken from the Uzbek folklore)*

In my opinion, the author (or authors) of these quartets, while living directly in the bosom of nature, had several other qualities. First of all, the author of the song can be called a great talent due to the clarity of image and expression, the use of artistic means, the perfection of the structure of the quartet. Second, in the image, the eyes of the discerning person are felt at the level of perception of natural phenomena, the subtle changes in it. Thirdly, he thinks like an expert in the same field (animal husbandry), from which it can be assumed that the poet was a shepherd who followed the flock. Thus, in the folklore of the ancient Turkic peoples, as well as in the peoples of the world, the relationship between man and nature is perceived, artistically depicted as a result of real reality, observation of nature and related events, direct contact with nature and natural creatures.

Although experts associate the classical period of Eastern classical and Uzbek literature with symbolism. They emphasize more the symbolic function of any image in the context of a work of art. There are concrete grounds for such a view, of course. At the same time, the images of plants, animals and communities

depicted in the Uzbek classical literature cannot be considered free from the real, naturalistic ground. This aspect is evident in all examples of classical literature.

Alisher Navoi's work *"Hayratul abror"* contains a story about animals. Of course, the tag content of this story is about the bad consequences of lying. Nevertheless, the images of the lion and his cubs in this story, durraj, changalzor, convince the reader of their real natural foundations[7,9]. It has a natural-physiological logic that a lion is *"dark"* - angry and majestic, and even with this majesty, he is afraid that the lion will fly *"pir"*, and as a result, bit the lion cubs in his teeth and hurt them. These cases are confirmed by experimental knowledge that every living thing has a natural fear, an instinct to be afraid of random events. Also, the great thinker's epic *"Saddi Iskandariy"*[8,231] describes the forests of India, its plants, fruits, trees, animals, birds and mammals in such a detailed way that it can be easily compared with the image of India in Bobur's work *"Boburnoma"* written in a relatively realistic style. Although Bobur's *"Boburnoma"* is noted in literature as a historical-memoir work, it claims to be a product of artistic thinking, according to many formal and semantic features. The image of a person in the work, the artistic description of historical events, psychological interpretations give us a full basis for such a conclusion. At the same time, the image of nature, the relationship between man and nature, the problems between man and nature, mountains, hills, plains, forests, seas and rivers, plants, seasons, animals, predators, birds have their own reality, positivist foundation. astonishing. It is safe to say that the work represents a general philosophy of the problem of man and nature, with the author's concrete attitude to all natural phenomena and details, small elements related to nature. Muhammad Sharif Gulkhani, who wrote an original work in the history of Uzbek literature within the framework of traditional parables, managed to cover a number of social, domestic, psychological and moral issues through birds. Hudhud, Owl, Kulonkir Sultan, Korkush have managed to enliven birds of real nature as carriers of their aesthetic ideas. At the same time, along with the classical interpretation of the image of birds, special attention was paid to their lifestyle, instincts, the image of individual nature. Mobodo would not have been able to convey to the reader his aesthetic views based on his socio-satire, secondly, which, firstly, remained within the tradition when this aspect was left out of the poet's attention, and thirdly, could not convince the reader.

The processes of poetic depiction of the relationship between man and nature continued in a relatively new period of Uzbek literature in the late nineteenth and early twentieth centuries. We are fully convinced of this in the example of religious-enlightenment, educational-methodical, artistic-aesthetic works such as Abdullah Avloni's *"The First Teacher"*, Fitrat's *"Reading"*, Abdulla Qodiri's *"In the Goat"* and textbooks of Hamza Hakimzoda Niyazi and a number of other modern authors A. Avloni follows the path of his predecessors to Gulkhani or Gulkhani. Refers to parables about animals to give the student certain scientific, ethical, social knowledge[9]. He even uses parables from the works of the famous

Leo Tolstoy (for example, the story "Two Friends"). Hamza Hakimzoda has the same priority (parables such as "Turtle and Scorpion"). In his textbook "Reading", Fitrat intends to provide students with natural knowledge through a positive description of natural phenomena[10]. In A. Qodiri's story "Uloqda", the sport of kupkari is interpreted as a harmful state of society. He criticized young people for indulging in such useless games. He tried to justify the consequences of this artistically. At the same time, the image of the horse and the human relationship in the work, the question of man's love for this creature, is not a lowly issue to be ignored[11]. Because every Uzbek treats a horse differently. Strictly adheres to the views of the horse about friendship and loyalty to man. A. Qodiri, as an Uzbek writer, is not far from such an attitude. For this reason, the author's critique does not overshadow the relationship between horse and man[12].

The problem of the reflection of the relationship between person and nature in the art of speech is itself a very complex and comprehensive phenomenon. It is not possible to solve this problem in one article. We believe that this study, which is devoted to a specific problem of the relationship between man and nature, is enough to determine the general direction of the issue and to determine the attitude to modern Uzbek prose[13].

Thus, the sociality of the literary-aesthetic problem of man and nature, that is, its connection with the societies formed by humanity, makes it necessary to look at it primarily as a historical category. It follows from this and similar opinions of world and Uzbek scientists that the experience of artistic representation of the relationship between man and nature is not only ancient, but also has its own mythological, folklore and real physiological basis. As a result of the historical evolution of such relations, the issue of nature, flora and fauna has become part of the written literature.

### References

1. Amfiloxiyeva Y.V. *Izobrazitelnoye iskusstvo: Polnaya ensiklopediya*. – M.: Eksmo, 2010
3. Zarifov H.T. O'zbek xalq dostonlarining tarixiy asoslari bo'yicha tekshirishlar. Jangavor otning qadimiy asoslariga doir //O'zbek xalq og'zaki ijodi bo'yicha tadqiqotlar. – Toshkent: Fan, 1967. – B. 69.
4. Tilavov A. Ot obrazi: tarix, tahlil va talqin. Monografiya. – Toshkent: Sanstandart, 2021. – B. 11.
5. Achilov N. K. Единство эпических сюжетов и вопросы художественной трактовки // International Scientific Journal ISJ Theoretical & Applied Science. Philadelphia, USA. 2021. – Issue 04., Volume 96. -P125-130
6. Kostyuxin Y.A. Tipi i formi jivotnogo eposa. – M.: Glavnaya redaktsiya Vostochnoy literaturi, 1987. – S. 13-25.
7. Propp V.Y. Istoricheskiye korni volshebnoy skazki. – L.: Izdatelstvo Leningradskogo universiteta, 1986.
8. Jo'raqulov U. Fitratning tadqiqotchilik mahorati. Filol. f. nomz... dissertatsiya. – Toshkent, 1998. – B. 75.

9. Alisher Navoiy. Saddi Iskandariy. Yigirma tomlik. O'n birinchi tom. – Toshkent: Fan, 1993. – B. 231-192.
10. Zahiriddin Muhammad Bobur. Boburnoma. – Toshkent: Yulduzcha, 1989.
11. Jo'raqulov U. Fitratning tadqiqotchilik mahorati. Filol. f. nomz... dissertatsiya. – Toshkent, 1998.
12. Fitrat. Eng eski turk adabiyoti namunalari (Adabiyotimizning tarixi uchun materiallar). Nashrga tayyorlovchi O.Hamroyeva. – Toshkent: Mumtoz so'z, 2008.
13. Qodiriy A. To'la asarlar to'plami. Birinchi jild. She'rlar, hikoya va ocherklar, hajviyalar. – Toshkent: Fan, 1995.
14. Xodj S. Iskustvo. Ensiklopediya dlya detey. Perevodchik: M.SHepeleva. – M.: Izdatelstvo: Ferber, 2021.

## EPIC KNOWLEDGE DECLINE AND FACTORS OF THE EMERGENCE OF FAKE EPOS

*Achilov Nasim Kamolovich*

**Abstract.** In the article, as a result of the technological progress in the socio-cultural reality, globalization and the increase of information exchange, the process of fading in the epic tradition occurs, changes related to epic memory, knowledge and worldview, and the creation of fake and authorial epics as a result of the decline of epic knowledge, and situation, in which the place of tradition, the factors of strengthening of individual creative feelings in the repertoire of bakhshis are shown. Also, the stage interpretations of the epic performance, the process of popularization of the epic *kuychi* type in the form of post-folk, the non-adherence to stable coherence in the performance of the Uzbek folk heroic epic "Alpamish" within the framework of the series, the preservation of epic knowledge not only in the knowledge and memory of the performer, but also in the audience that is important. In a general sense, the features related to the current traditions of *bakhshi* studies and the performance of the epic are analyzed and researched on a scientific-theoretical basis.

**Keywords:** bakhshi, epic performance, epic memory, knowledge, worldview, non-traditional epic, technological development, decline, epic repertoire, stable coherence.

**Аннотация.** В статье в результате технического прогресса в социокультурной реальности, глобализации и увеличения информационного обмена происходит процесс угасания эпической традиции, изменения, связанные с эпической памятью, знаниями и мировоззрением, создание фальшивые и авторские эпосы как следствие упадка эпических знаний, и ситуации, в которой показано место традиции, факторы усиления индивидуальных творческих чувств в репертуаре бахши. А также сценические интерпретации эпического спектакля, процесс популяризации эпического типа куйчи в форме постфолка, несоблюдение устойчивой связности в исполнении узбекского народного героического эпоса

«Алпамыш» в рамках сериала, сохранение эпических знаний не только в знаниях и памяти исполнителя, но и у зрителей, что немаловажно. В общем плане на научно-теоретической основе анализируются и исследуются особенности, связанные с современными традициями бахшиоведения и исполнения эпоса.

**Ключевые слова:** бахши, эпическое представление, эпическая память, знание, мировоззрение, нетрадиционный эпос, технологическое развитие, упадок, эпический репертуар, устойчивая связность.

**Annotatsiya.** Maqolada ijtimoiy-madaniy voqelikdagi texnologik taraqqiyot, globallashuv va axborot almashinuvining kuchayishi natijasida epik an'analarning susayishi, epik xotira, bilim va dunyoqarash bilan bog'liq o'zgarishlar yuz bermoqda. epik bilimlarning susayib borishi natijasida soxta va mualliflik dostonlarining yaratilishi va baxshilar repertuarida an'ananing o'rni, individual ijodiy tuyg'ularini kuchaytirish omillari ko'rsatilgan vaziyat. Shuningdek, doston ijrosining sahnaviy talqinlari, kuychi doston turining post-folklor shaklidagi ommalashuv jarayoni, o'zbek xalq qahramonlik dostoni "Alpomish" ijrosida barqaror izchillikka rioya qilmaslik, "Alpomish" dostonini ijro etish doirasida serial, epik bilimlarning nafaqat ijrochi bilimi va xotirasida, balki tomoshabinlarda ham saqlanishi muhim. Umumiy ma'noda baxshichilikning hozirgi an'analari va doston ijrochiligi bilan bog'liq xususiyatlar ilmiy-nazariy asosda tahlil va tadqiq etilgan.

**Kalit so'zlar:** baxshi, doston ijrosi, epik xotira, bilim, dunyoqarash, noan'anaviy doston, texnologik taraqqiyot, tanazzul, epik repertuar, barqaror uyg'unlik.

**Introduction.** The epic creation of the Uzbek people is one of the extraordinary phenomena, in which the very rich and ancient traditions of the folk literary thinking are embodied. The literary traditions of the epic art were formed and developed in the conditions of live oral performance with the participation and creative work of many generations and artists. Nevertheless, under the influence of social and cultural changes, centuries-old epic traditions are changing their performance characteristics and moving to a new performance method. The death of many master bakhshis (*bakhshi is a folk singer, performer of folklore among the Turkic peoples of Central Asia, usually performs at holidays*) and the inability of the younger generation of bakhshis to continue this art led to the extinction of epic schools in a number of regions. In the oases of Kashkadarya, Surkhandarya, Khorezm and Karakalpakstan of our republic, live processes are still going on today, and serious changes have occurred in the form of its implementation. Such changes related to the art of epic writing, its state of preservation, the impact on the Bakhshi worldview and epic repertoire, the performance of "artificial" or non-traditional epics in the Bakhshi repertoire, epic skills and epic writing, and the change of performance forms, in general, the study of the conditions of preservation of today's lively processes is becoming one of the important issues of folklore studies. The existence and continuation of the epic art in live oral

performance processes is connected with the performance skills of the bakhshis formed within the framework of stable traditions. "The performer of the epic is the creator of the epic. A singer, a performer, a composer, a poet – although viewed from different points of view, but they are different manifestations of the event associated with singing, performing and composing the epic" [1, p. 25]. The formation of Bakhshi, the enrichment of his creative style, certainly takes place in the context of epic traditions. The epic tradition is always associated with the work of talented and specially trained artists – bakhshis, who have carefully mastered the methods of performance and creativity.

Appearance of Bakhshi schools and traditions of mentor-apprenticeship, Bakhshi personality and his epic performance, tradition and *badiha*, collective and individual performance, critical approach to Bakhshi's creations, Bakhshi and his audience, music and speech. Attention to the literary influence of the aesthetic views of the epic performer caused the continuation and creation of the art of Bakhchik in living oral traditions. Such features in the live creative process testify to the fact that a number of epic centers and dozens of schools of philanthropy have made a significant contribution to raising the spiritual thinking of the people. Samarkand, Bukhara, Tashkent, Fergana, Khorezm, Surkhandarya and Kashkadarya epic schools are a vivid example of this.

Although the traditions of epic writing have developed in various forms in a number of regions of our republic and have their own methods and ways of performance, the scientific and technical development of the 20th century, globalization, the acceleration of information exchange, mass literacy of our people the increase in the level, written literature and other types of art taking a large place in the cultural life of the people weakened the previous position of the epic. It led to the extinction of many epic schools in live processes. The preservation and continuation of the art of Bakhshchik in living oral epic traditions is one of the important factors related to epic memory, knowledge and worldview.

**Materials and methods.** Epic memory, knowledge and outlook in the art of *Bakhshi studies* is an important factor that preserves creativity and creative ability in the shell of traditions. Their fading in the creative process leads to the destruction of the epic tradition. Epic memory, knowledge and worldview, learned from the teacher, ensures that the text and tunes of the epic will continue in the living process and live in accordance with certain traditions. Bakhshi's epic memory, first of all, is understood as epic tunes and performance heard from his teacher, epic reality and images, kleshes and formulas firmly preserved in epic knowledge and re-embodiment in the process of performance. According to folklorist T.Mirzayev: "Bakhshi's creative memory contains a great epic knowledge consisting of the general script of epics, its main plot loops and episodes, memorized whole fragments and epic poetics. Bakhshi creatively uses this opportunity in every performance" [2, p. 73]. In a general sense, the plot and composition of the epic form the criteria for continued preservation based on certain traditional laws. That is why concepts such as epic memory, knowledge,

and worldview are considered important factors in the art of bakhshi, and although the bakhshi do not feel them, they are constantly repeated during the performance and serve as a creative act for the bakhshi in every performance. "If elements such as epic memory, knowledge and worldview are lost in the art of giving, the creative beginning will also be lost. If the re-performer of the unmemorized text has mastered the above-mentioned three parts, he remains creatively independent, regardless of whether he has a personal contribution to the performed text or not" [3, p. 274]. Because epic memory, knowledge and worldview have an important place in the performance of the epic, and the poetic text, that is, the general scenario of the performance of the epic, is implemented directly in this triad. This creates an opportunity for an improvisational process and an epic version. Through the possibility of epic memory and knowledge, firstly, he uses the terms and epics learned from his teacher in the creative process, and secondly, he preserves the continuity of the epic performance in stable traditions. Nevertheless, the result of technological progress in the socio-cultural reality has influenced the organic continuation of the art of poetry and epic in a certain sense in stable traditions, leading to a change in epic memory, knowledge and worldview. This combines the traditional features of epic performance and poetics in a modern way.

The penetration of written literature, cinema, mass media and the global network into people's everyday life has weakened the spiritual need to listen to God. "The aesthetic taste of a modern person is formed based on the complex aesthetic requirements of written literature; he cannot be satisfied with the aesthetic scope and taste characteristic of the folk epic" [4, p. 7]. As a result, Bakhshi sang in a narrow circle, and his performance adapted to the worldview of the modern audience. The image style of the epic is unable to describe the reality of the present time and the spiritual experiences of the present man, his complex life scenes. Besides, the look that Bakhshi makes when he says "he wants" does not indicate his talent. One of the first researchers of the folklore of the Turkic peoples, V.V.Radlov explained as follows: "When an idea requires a known word, just as the speaker pronounces the word without thinking about the articulation, it takes shape only if some external influence begins on the speech, and he sings whatever he wants without thinking about it" [5, p. 172]. In the literary criteria, it is possible to observe cases of free creative approach to the events of the epic based on the audience's worldview. Apparently, the Bakhshis began to evaluate themselves as creators of a new era, in which collective and individual creativity are combined, and the cases of combining all the knowledge of the Bakhshi into one epic text, as well as the free use of examples of written literature in creative processes. All this accelerates the gradual fading of the oral performance of the *epos*. Such changes related to the performance and repertoire of bakhshis led to individual creativity, the violation of traditional epic texts, and the performance of authored or non-traditional fake epics. Many bakhshis' attempts to "create" their own versions in new combinations based on the subjects and motifs of traditional epics are also explained by this situation. Such "epics" are the product of some Bakhsh's desire

for "writing" and "poetry", trying to perform epics that were not in the epic tradition before.

"Birth of Sahibgiron", "Oysuluv" (Rozi Bakhshi Kultorayev), "Ahmad Yassavi", "Temur and Bayazid", "Samarkand Taravati", "Konghirat", "Widow Barchin", "Epic about Kadir Bakhshi" (Kahhar Rahimov), "Alp Kungratbek" (Chori Umirov), "Stubborn the Giant" (son of Ahmad Bakhshi Shotor), "Sanamgul" (Rasul Bakhshi Umirov) are recorded and others published today. In addition, the heroic epic "Alpamish" is a clear example of the violation of oral traditions and the creation of fake epics. True, our people always like continuity. He believes that goodness, justice, religion always exist and will win. For this reason, a series of epics was created with the images of invincible, brave people such as the childless *Gorogli* and his children (Hasankhan, Avazkhan), grandchildren (Ravshan, Nurali), great-grandchildren (Jahongir, Sherali). In this way, the epics of "Gorogli" are united into a large series (even some epics form a separate family series). But these have been performed for centuries as part of a living epic tradition. Bakhshis have always paid special attention to the plot and composition of epics, the integrity of images, the development of ancient motifs, and the use of epic formulas. In this, the balance of individual and collective creativity was fully preserved. That is why such epics were performed within the framework of traditions and have reached our days. We can see this situation in the history of the "Alpamish" epos.

**Results and discussion.** According to researchers, both parts of the "Alpamish" epic may have been created separately at some point. But thousands of years ago, they were formed as a single epic, and together with the "Yadgar" epic, which was created later, form a separate series [6]. Folklorists M.Murodov and A.Ergashev emphasize that the epic should be analyzed in the framework of a separate series: "Alpamish", "Beva Barchin", "Yadgar", "Yalchibek" epics together create the "Alpamish" family series. There is also the epic "Shamurad", which has not yet been recorded, which also shows that "Alpamish" as a large group was widespread in South Uzbekistan"[7, p. 129]. These comments of the authors require comprehensive study. Indeed, in the 1960 years and 1980 years, these epics began to become popular in South Uzbekistan. But it should be taken into account that some of these epics were not in the traditional repertoire of bakhshis and were not performed.

In the following years, there were unfounded opinions that the epic "Alpamish" formed a large series, consisting of 32 epics. Even the half-baked versions recorded by Charshanbi Rahmatullayev, such as "Hursana" and "Yadgar", which are far from artistic, were published without being fully studied. The epics recorded from the Charshanbi bakhshi ("Alpamish", "Kungirat", "Alpanbiy", "Yadgar", "Kharsuna", etc.) are artistically imperfect. Subjects and motives in these epics repeat each other and even negate each other. The language and style of folk epics is corrupted. All this shows that the opinions of the authors are scientifically unfounded and are the result of being invented by Charshanbi

Bakhshi and taken as truth by the recorders. It should be noted here that the Surkhandarya and Kashkadarya versions of the "Alpamish" saga have their own characteristics. In the versions of Umir poet Safarov, Mamadrayim Bakhshi, and Boriboi Akhmedov, the epic is not strictly divided into two parts. In these versions, the first part of the epic is only one third of the total text of the work. It can be concluded that in the later period, the second part of the epic was sung as an independent epic in these regions. Such a conclusion does not deny the integrity of the epic, but determines the level of its preservation in the living epic traditions of different periods. Also, the influence of bookishness on living oral traditions, the skills of individual epics of the Bakhshs are the reason for the emergence of the above examples of epics. On the one hand, this is the reason for the performance of the author's epics in the repertoire of bakhshis, and on the other hand, it is the result of combining the level of knowledge of bakhshi epics with the modern worldview. Such processes, of course, are not considered a positive situation in the epic, but a one-time behavior characteristic of the fading process.

A similar opinion can be expressed about the epics "Alp Kungiratbek" by Chori Bakhshi Umirov and "Hursana" by Charshanbi Bakhshi Rahmatullayev [8]. For example, "Alp Kungiratbek" is recorded in the Chori Bakhshi repertoire, and its traditional text did not exist during the period when the oral tradition of epic writing continued. Even though many traditional epics, especially "Alpamish" were recorded from the repertoire of the poet Umir Safarov, the teacher of Bakhsh, there was no opinion about the performance of the epics related to the Alpamish family. The fact that Chori Bakhsh was not recorded in the oral tradition of the epic in Umirov's repertoire indicates that it has not been modified. There is no similarity with the subject of the epic "Kongirot" [9], which was recorded and published from the repertoire of Kahhor Rahimov, a school of epic writing, and the tradition of teacher-apprenticeship.

In order for subjects, motifs and images to be assimilated and continued in the repertoire of epic schools and bakhshis in a traditional way, an epic environment and historical conditions are necessary. Because there must be a stable tradition and an epic necessity in the popularization of an epic narrative in a live process. One or two generations should pass for the epos samples to be popularized in a living process, and even then it should appear as a result of a historical necessity for a reality. Taking into account that the epic was not assimilated into the living oral tradition, it can be said that it is considered as an individual fake epic in the Chori Bakhshi repertoire. If asked to repeat the story, he may not be able to repeat it. Because his epic knowledge does not include the traditional text and performance of the epic. Therefore, the process of the decline of epic knowledge is shaping the ways of the appearance of examples of this epic in the repertoire of the Bakhshis.

The plot of the epic continues as it was in "Alpamish", depicting the events of Alpamish fulfilling Barchin's conditions, bringing him to the land of Baysun, and returning to the land of Kalmyk, rescuing Baysari and bringing back Aytavka. The

events related to the birth of Kungiratbek and his upbringing as a wrestler, which are important for the plot, determine the ideological goal of the epic. Baysari went to the Khojaipak saint and wished for a boy, Baysari's wish was fulfilled, he made a cradle wedding and called the country, Kungiratbek gave him an apprenticeship to Egamshukur when he was 7 years old, gave Rustam a fighting lesson when he was 10 years old. It continues with images of Yartibay sending his daughter Mahichehra to Rustam's house to be a suitor. After that, the events will be transferred to the Kalmyk country in connection with the formation of five thousand army of Kungirotbek. In the land of Kalmyk, Kaykuvvat and Alavka have three sons and a daughter.

In the epic, there are images of mad brothers like Maqatil and Naqatil, who are not tied to the subject, falling into the land of Kalma, Naqatil killing Kaykuvvat and becoming the king, and then going to Makkay-Madinah and trying to fight with Hazrat Ali. First, it shows that it is not related to the plot related to "Alpamish", and secondly, the image is finally complicated to the extent that it resembles a trailer connected to the events of the epic. Such images are especially Maqatil's killing of Atam, Ali's assistant Caliph, Ali's coming to the land of Kalam in search of Atam and killing Maqatil after a fierce battle, after which Naqatil becomes king, and dies fighting with Kungiratbek, and to be, in the images of Kalmaks dedicating Sherabad in honor of Ali, it is seen that these are Bakhshi's "creative" approach to the tradition and accepting it as its own truth.

The next events of the epic are 18 vakhtamgali, 16 koshtamgali, 14 kanjigali, 12 ainli, 6 tartuvli are mentioned that a total of 66 large tribes have been distributed. The final part of the saga ends with a general presentation of the name of the clans of bells and trying to prove the historical view that the generation of bells arose on this basis. The events of the epic are not connected to each other, sometimes the occurrence of repeated events, illogical images, and the processes of distortion of the epic image are visible in many places. Although Bakhshi learned the epic "Alpamish" from his father Umir the poet, there is no description of the existing plot in it. Even the events in "Alpamish" are depicted in a contradictory state.

It is known that the version of the poet Umir Safarov fully preserves the characteristics of the "Alpamish" epic, which is told in the epics of Surkhandarya and Kashkadarya, and is considered the most perfect among the versions recorded from this oasis. In the version of Umir the poet, the conflict between Boybori and Boysari has a family-domestic character" [10, p. 48]. In fact, in the Chori Bakhsh version, the origin of the conflict is connected with the zakat debate, as in the version of the poet Fazil. Although Bakhshi learned the epic from Umir the poet, he included this episode as a result of the fact that he did not perform it in live performances, because his epic knowledge was degraded and he learned the book version of the epic. Because in the events of the epic, the subject of Fazil's poet's version was preserved exactly in the first place. An example can be the distortions in cases related to the epic knowledge of Bakhshi in the depiction of episodes and

details, traditional beginnings, and a number of other places that affect the artistic nature of the epic. For example, "Alp Kungiratbek" begins with a description of the land of Kalmyks and the image of Taichikhan in a poem typical of the beginning of a traditional epic. Of course, the beginning has an important place in epics, firstly, it shows the connection of events to the distant past, connecting the audience to that epic space, and secondly, the genealogy of the characters and related information in general, and will be artistically depicted before the eyes of the reader. Thirdly, it ensures that the events of the plot continue in different processes. "The study of the prologue in the epic works, first of all, serves to reveal the essence of the structure of the epic. It provides the further development of the plot of the epic work. The setting of the epic, the main characters, explains the essence of the reality underlying the epic work. In the prologue, emphasis is often placed on the genealogy of the hero, in which it is emphasized that the mentioned hero is not just an ordinary hero, but directly connected with blue, with theology... Prologues:

1. Prepares the audience for reality, that is, introduces them to the main characters of the epic and the place where the story takes place.
2. It is emphasized that the scale of the reality covered by the epic is wide.
3. It gives impetus to the development of motifs and plots in the work of art and ensures the organic connection between them" [11, p. 11-12].

In the introduction to the epic "Alp Kungiratbek", the character of Taychikhan is not given a traditional definition, and conflicting images are given, which is an image made on the basis of the state of decline in the memory and knowledge of the text of the traditional epic. For example, in the "Alpamish" epic, Taychikhan is not sharply condemned as the king of Kalmyks. He shows generosity to Baisari and the Kungirat clan, who migrated under his leadership. The chief Baisari, who has damaged many crops and is mentally oppressed, welcomes the calls, frees them from land tax, and creates the necessary conditions for their living. But in the meantime, Barchin's stipulation, the death of the Kalmyk Alps and many troops, and his defeat by Alpamish create contradictions in the events of the epic. This is what the law of epic demands. Because the ideological goal of the epic is to fight for the country, the family, to unite the clan, along the way, the hero must successfully pass various tests, increase his strength, courage, intelligence and experience. Secondly, symbolically, in the events of the epic, one country and its hero do not have the same power as another country and its army. This kind of symbolic expression guides the heroes of epics to protect themselves with the support of epic patrons and to realize their goals under their guidance [12, p. 126-132]. For this reason, the reality and the image depicted in the epos perform an unchangeable symbolic function, molded in the traditional performance based on the ideal concepts of the people.

Within the framework of Bakhshi-poets and schools of epic writing, the issue of epic reality and hero was processed and perfected within the framework of traditions. Chori Bakhsh, however, departs from these rules and sometimes follows

the path of illogicality in describing the events and characters of the epic. Based on his individual worldview, he complicates the means of image. Similar image processes are clearly visible in epic texts. The description given to the image of Taichikhan is also a form of unknowingly performing such traditions. "Taychikhan was such a person that he did no good to anyone in his life, did not turn his back (sira, aslo), did not know what oppression was all his life, did not give anything to the poor in his country, did not pay attention to his people, he "Jar-Kasar was a blind man who took his own words as words, did not know the words of others, and was angry (bitter) against the good things" [8, p. 3]. In the description of Taychikhan, who was photographed, on the one hand, it is said that "he did not do good to anyone", on the other hand, the opposite, contradictory attitude is expressed that "he did not know what oppression was all his life". In this, the traditional art of *saj* (*saj* is an art of East classical literature) and the image associated with it are violated.

In the versions of the "Alpamish" epic, including the versions of the poet Fazil and Umir, such images are perfectly described artistically, and the character of the hero becomes clearer in the course of events. In the meeting between Alpamish and Karajan in Murodtepa and the question-and-answer session, such an image is presented very skillfully, which increases the audience's trust in the hero. In the poet Fazil, this image is presented in 236 lines of poetry, and it can be observed that Alpamish's heroism, bravery and courage are presented in high pathos. Even in the poet's version, Umir's life is skillfully given, and although Karajan is shown to be courageous, the epic hero retreats in the presence of Alpamish, feels that he is weak from him, and imagines himself as a helpless person. Such a situation can be observed in these images spoken by the Karajan:

G'ayrat bilan chiqibsan o'z elingdan,  
Bilmasdan chiqibman sening yo'lingdan,  
Qutuluvim gumon bo'ldi qo'lingdan,  
Jon do'stim, tort qo'lingni belimdan [13, p. 103].

While the episode of Karajan acknowledging the bravery of Alpamish and being in his service was created within the epic traditions, the Chori Bakhshi epic does not have a traditional question-and-answer image. The meeting is simple, as if planned in advance. Alpine features are not noticeable in both images. Apparently, in the events of the epic, two friends are depicted as meeting each other. Such an image is described by the Karajan as follows:

Osmon ayoz bo'lsa bugun yulduz ko'k,  
Ko'rish bilan senga qildim ko'ngil to'q,  
Yonib turgan ko'rinding-da, bo'lib cho'q,  
Quchoqlashib ko'rishib ham do'st bo'ldim,  
Seni bilan tushimda-ku, Hakimbek [8, p. 11].

The birth of Kungiratbek, representing the ideological goal, continues in the next plan of events, and in this process, many different images and images sometimes refer back to the events of the "Alpamish" epic, and do not ensure the

consistent continuity of the plot. He connects the hero's birth and genealogy with the Baisari generation. Baisari and his family are mentioned in the variants of the epic "Alpamish" in a general sense, and Alpamish to Baybori, Kaldirgach (stepson Ultantaz), and Barchin to Baysari are symbolized as children, these children are the main characters of the epic, and takes the lead in the realization of the spiritual goal. Chori Bakhshi tries to use the skills of "creativity" in relation to the traditions, subject construction and images that have been perfected and refined over the centuries, to introduce the concepts that came to his mind and imagination into the text of the epic, to interpret them in a new way. Historical places and names should be evaluated in this way in the epic "Alp Kungiratbek". Chori Bakhshi wants to form the text of the epic on the basis of historical events, and in the epic he wants to connect the clan of bells with Baysari's child Mamatqul and his family. Even the names of Kungiratbek's children, who were not mentioned in the events of the epic, are mentioned, and all this is the result of Bakhshi's invention and his individual approach to reality.

Bakhshi tries to explain the widespread distribution of the clan in his own way, that such features are the author's reaction to traditions by individualizing the folk epic, and even a desire to assess himself as a historian. The meeting of Davran, Haidar tirrik, Egamshukur, Maqatil, Naqatil, Oktam lashkarbashi and other such non-traditional textile characters in the epic, although the events in their behavior are expressed in different processes, are ideological does not connect to the general content of the epic. Also, Davran's introduction of Ernazar, the eldest son of Kaykuvvat to Baisari, Kungiratbek's marriage to Rustam's daughter Mahichehra, the appearance of madmen named Maqatil and Naqatil in the castle, Maqatil's formation of 500 troops in Makkah under the name of Hazrat Ali, and brings episodes of fighting, which suggests that Alpamish is a historical figure, which encourages the continuation of sagas about him within the series. "Hey, Baybori, Baysari had uncles named Ernazar and Aynazar. Eshnazar left Kaykuvvat, Aynazar left by Davran". [8, p. 174].

**Conclusions.** "Alp Kungiratbek" is considered to be an example of an epic invented by Chori Bakhshi Umirov, and it was not performed organically in living oral traditions. Such cases are the result of the decline of the knowledge of the epic, and are among the features of the fading of the epic tradition. That is why the epic is recorded only in the Chori Bakhshi repertoire, without variation in live oral performance [14].

In general, the occurrence of fake epics based on the subjects of traditional epics and the state of corruption of epic texts is typical for the repertoire of the above-mentioned Bakhshi poets, and such cases are a one-time act in the process of the fading of the art of traditional epics. At the same time, although he does not want the decadent endowment of epic knowledge, he is developing his authorial skills in the epic texts he is performing. Such processes enable epics to spread more widely in writing than in oral performances.

### References

1. Лорд А. Сказитель. – М.: Восточная литература, 1994. – С.25.
2. Мирзаев Т. Эпос и сказитель. –Ташкент: Фан, 2008. –Стр.73.
3. Путилов Б. Эпическое сказительство. – М.:Восточная литература, 1997. – С.274.
4. Sarimsoqov B. “Alpomish” klassik epos namunasi // O‘zbek tili va adabiyoti, 1999. – 4-son. – B.7.
5. Радлов В.В. Образцы народной литературы северных тюркских племен. Ч. 5.Наречие дикокаменных киргизов. -СПб., 1885. – Стр. 172.
6. Жирмунский В. М., Зарифов Х. Т. Узбекский народный героический эпос. – М., 1947. – С.60-112; Боровков А.К. Героический поэма об Алпамыше // Об эпосе Алпамыш. – Ташкент, 1959. – С.61-86; Мирзаев Т. Бессмертный памятник узбекского героического эпоса // «Алпамыш»– узбекский народный эпос. – Л, 1982. – С.5-32; “Alpomish” o‘zbek xalq qahramonlik eposi. – Toshkent: Fan, 1999.
7. Murodov M., Ergashev A. Alpomishnoma. Surxondaryo talqini. – Toshkent: Mehnat, 1999. – B.129.
8. Alp Qo‘ng‘irotbek. Doston. Aytuvchi Chori baxshi Umirov. – Toshkent: Tafakkur, 2014; Hurso‘na. Doston. Aytuvchi Chorshanbi baxshi Rahmatullayev. Yozib oluvchi va nashrga tayyorlovchi R.Mustafaqulov. – Termiz: Jayhun, 1999.
9. Qo‘ng‘irot. Doston. Aytuvchi Qahhor baxshi Rahimov. Yozib oluvchi va nashrga tayyorlovchi A.Ergashev. – Toshkent: O‘zbekiston Milliy kutubxonasi nashriyoti, 2006.
10. Mirzayev T. Alpomish dostonining o‘zbek variantlari. – Toshkent: Fan, 1968. – B.48.
11. Eshonqulov J. Mardlik va jasorat ulug‘langan doston // Alpomish. O‘zbek xalq dostoni. Aytuvchi Umir shoir Safarov. – Toshkent: Akademnashr, 2019. – B.11-12.
12. Achilov N. The image of a historical person and its epical interpretation // Journal 1NX. Volum8, ISSUES 5. Impact Factor 7,223. –pp.126-132.
13. Alpomish. Doston. Aytuvchi Umir shoir Safarov. Yozib oluvchi O. Sobirov. Nashrga tayyorlovchilar T. Mirzayev, J. Eshonqulov. – Toshkent: Akademnashr, 2019. –B. 103.
14. Ochilov N. Baxshichilik san’ati va epik repertuar. –Toshkent:Fan, 2020.

## G‘AZNAVIYLAR DAVLATIDAGI SIYOSIY HAYOTNING O‘ZIGA XOS XUSUSIYATLARI

*Irgashov Xusniddin Nuridin o‘g‘li*

*Chirchiq davlat pedagogika universiteti 2-bosqich talabasi*

**Annotatsiya.** Ushbu maqolada G‘aznaviylar davlatining siyosiy hayoti va uning O‘rta Osiyo tarixida tutgan o‘rni haqida so‘z boradi. G‘aznaviylarning siyosiy kuch sifatida yuzaga kelishi va yuksalishi masalasida ham biz sovet

tarixshunosligidagi mavjud ba'zi bir qarashlarni qabul qila olmaymiz. Chunki ilgari G'aznaviylarni salbiy jihatdan ko'rsatib kelishga intilib kelishgan.

**Kalit so'zlar:** Sulton, voliy, kutvol, Dandanakon jangi, G'uriylar, "Sayf ud-davla", "Nosir ad-din va ad-davla", xalifa Muqaddir, Sulton Said, hojiblar.

**Аннотация.** В данной статье рассказывается о политической жизни государства Газневидов и его месте в истории Средней Азии. Мы не можем согласиться с некоторыми современными взглядами советской историографии на возникновение и возвышение Газневидов как политической силы. Потому что раньше Газневидов пытались представить в негативном свете.

**Ключевые слова:** султан, наместник, Кутвол, битва при Данданаконе, гурийцы, «Саиф уд-Даула», «Насир ад-Дин ва ад-Даула», халиф Мукаддир, султан Саид, хаджибы.

**Annotation.** This article talks about the political life of the Ghaznavid state and its place in the history of Central Asia. We cannot accept some of the current views of Soviet historiography regarding the emergence and rise of the Ghaznavids as a political force. Because earlier they tried to portray the Ghaznavids in a negative light.

**Key words:** Sultan, Governor, Kutvol, Battle of Dandanakon, Ghurians, "Saif ud-Dawla", "Nasir ad-Din wa ad-Dawla", Caliph Muqaddir, Sultan Said, Hajibs.

G'azna viloyati «isyonkor turk lashkarboshilari»ga boylik orttirish uchun qulay joy sifatida qayd etilib, shu yerda kuchga kirgan va ushbu shahar (viloyat) nomi bilan tanilgan G'aznaviylar sulolasi tarixi ham go'yo xuddi shunday maqsad yo'lida yuzaga kelgan va faoliyat ko'rsatgan deya bayon etilgan.

Aslida bu davlatning tashkil topishiga bir qancha tarixiy sabablarni keltirish mumkin. Birinchidan, Ismoil Somoniydan keyin Somoniylar orasidan har jihatdan yetuk, yuqori darajada siyosat yurgiza oladigan hukmdor yetishib chiqqani yo'q. Siyosiy muhitni esa bu vaqtda nufuzli lashkarboshliqlarsiz tasavvur qilib bo'lmasdi. G'azna viloyatidagi kuchlar siyosiy faolligining oshishi va borib-borib alohida bir sulola darajasiga ko'tarilishi ham xuddi shunday yirik lashkarboshilar nomi bilan bo'g'liq bo'lganini misol qilib ko'rsatishimiz mumkin. Ikkinchidan, O'rta Osiyo mintaqasida siyosiy taraqqiyotning o'ziga xos tomonlaridan biri, bu davrda xuddi madaniy hayotdagi kabi bir qator o'ziga yarasha kuchli davlat arboblarning, siyosiy sulolalarning yuzaga chiqishidir. Bu omillardan kelib chiqadiki G'aznaviylar saltanati qandaydir «o'ljaparastlik» ketidan emas, balki mintaqada kechgan ijtimoiy-siyosiy munosabatlar oqibatida tashkil topganligiga guvoh bo'lishimiz mumkin. Shu tariqa G'aznaviylar davlati tarix sahnasida o'z faoliyatini boshladi.

G'aznaviylar saltanatining vujudga kelishi haqida to'xtalib o'tsak, G'azna shahrining siyosiy markaz sifatida nufuzi oshib borishi X asrning ikkinchi yarmidan boshlanadi. 961 -yili somoniy hukmdor Abdumalik o'limidan so'ng vazirlar taxtga marhumning o'G'lini o'tqazadilar. Bunga, manba tili bilan aytganda, «Somoniylar xonadoni uchun maqtovg'a loyiq, xizmatlar qilib kelgan

hamda noiblik va lashkarboshilik yo‘lini tutgan» Alptegin qarshilik qiladi. Shu tariqa davlat arkonlari va Alptegin o‘rtasidagi muholiflik kuchayib avjiga chiqadi. Lashkarboshi Buxoroni tark etadi. Xatto shundan keyin ham ziddiyatlar tugamay, oxirida Alptegin va Buxoro qo‘shinlari o‘rtasida to‘qnashuv sodir bo‘lib, buxorolik lashkar maG‘lubiyatga uchraydi. Shu tariqa Somoniylar xonadoni va Movarounnahr bilan aloqani uzgan Alptegin G‘azna viloyatida o‘z hukmronligini o‘rnatadi. Uning vafotidan (963) so‘ng G‘aznada navbati bilan Amir Ishoq ibn Alptegin, Amir Bilgategin, Amir Piri, Amir Sabuqteginlar xukmronlik qilishadilar. G‘aznaviylar davlati asoschisi ham Sabuqtegin hisoblanadi. Shu bilan birga G‘aznaning mintaqa siyosiy markazlaridan biriga aylanishida birinchi salmoqli qadamni Alptegin qo‘yganini ham esdan chiqarmaslik kerak. <sup>[1]</sup>

G‘aznaviylar davlati asoschisi Amir Nasriddin ud-davla Sabuqtegin G‘oziy kelib chiqishiga ko‘ra turkiy qavmdan bo‘lgan. Sabuqtegin Issiqko‘l atrofida, ya‘ni Barsxon degan shaharda tug‘ilgan ( bu hududni qarluq hukmdorlari boshqargan). Keyinchalik Sabuqtegin 4 yil davomida tuxsi qabilasi orasida tutqinlikda yashagan. To‘rt yildan so‘ng tuxsilar Sabuqteginni Movarounnahr zodagonlaridan biriga sotib yuborilgan. O‘sha zodagon Somoniylarning G‘aznadagi vakili Alptegin edi. E‘tiborli tomoni shundaki Sabuqtegin oddiy g‘ulom darajasidan sulton darajasiga ko‘tarilgan. Alptegin 963-yilda vafot etgach G‘aznaviylar davlatini yuqorida qayd etilganidek Amir Ishoq ibn Alptegin(963-966), Amir Bilgategin(966-972), Amir Piri(972-977)lar hukmronlik qildilar. 997-yilning boshida Sabuqtegin Somoniylar tomonidan G‘azna va uning atroflari hokimi deb elon qilindi. <sup>[2]</sup>

Sabuqtegin tomonidan Alptegin davrida uzilib qolgan Somoniylar bilan o‘zaro aloqalar tiklandi desak mubolag‘a bo‘lmaydi. Chunonchi, Sabuqtegin va somoniy Nuh III (976—997) o‘rtasida Kesh atrofida uchrashuv bo‘lib o‘tdi. Bu uchrashuvda Sabuqtegin Nuh III ga Qoraxoniylarga qarshi kurashda yordam berishga qaror qildi. Qolaversa 994 yili Somoniylarning eng ashaddiy dushmanlaridan Abu Ali Simjuriyning tor-mor etilishida Sabuqtegin tutgan asosiy o‘rin orqali ko‘rish mumkin. Sabuqteginning obro‘-e‘tibori so‘nggi yillarda shu darajada yuqori bo‘lganki, u «dinu davlat himoyachisi (Nosir ad-din va ad-davla)» faxriy unvoni bilan mashhur edi. G‘aznaviylarning rasman siyosiy kuch sifatida tan olinishi 996 -yilga to‘g‘ri keladi. Sabuqtegin somoniylarni Qoraxoniylar «changali»dan saqlab qoladi. Somoniy Nuh III raqib oldidagi zaifligini sezgan holda unga murojaat qiladi. Sabuqtegin esa Buxoroni qo‘lga olib, Qoraxoniylar bilan kelishuvga imzo chekadi. Bunga ko‘ra Amudaryodan janubda joylashgan barcha viloyatlar Sobuqteginning nomiga muhrlanadi. <sup>[1]</sup>

997-yilning oxirida Sabuqtegin vafot etgach taxtga dastlab kichik o‘g‘li Ismoil o‘tiradi. Ismoil bor-yo‘g‘i 7 oy hukmronlik qilgadi. Shundan so‘ng taxtga G‘aznaviylar sulolasining eng yirik hukmdori deya etirof etilmish Mahmud G‘aznaviy o‘tiradi. U 967-yilda G‘azna shahrida dunyoga kelgan. Uning asl ismi Abulqosim Mahmud bo‘lib 998-1030-yillarda hukmronlik qilgan. U o‘zining harbiy jasoratlari uchun “ Sayf-ud-davla” ( saltanatning qilichi) nomini olgan. Mahmud G‘aznaviy davrida G‘aznaviylar davlatining siyosiy nufuzi ancha oshgan.

Xususan uning davrida chegaralar g'arbda Eronning Ray va Isfahon shaharlari, sharqda esa Shimoliy Hindistonning kata qismini o'z ichiga olgan va Janubiy Belujistonga qadar cho'zilgan. bu chegaralar doirasiga Xorazm, Xuroson, Seyiston, Kobul, G'azna kabi hududlar kirgan. Mahmud G'aznaviy taxtga o'tirgan yilda Arab xalifasi Muqaddirdan Xurosonni boshqarish uchun yorliq va " Yamin ad-davla va amin al-milla" (Saltanatning tayanchi va musulmonlarning ishonchli vakili) unvonini oladi. Mahmud G'aznaviy taxtga o'tirishi bilanoq o'zining siyosiy yurishlarini boshlab yubordi. Chunonchi 998-yildayoq Toxaristonni bosib oldi, 999-yilda esa Marv bo'ysundirilishi bilan butun Xuroson Mahmud G'aznaviy izmiga bo'ysundirildi. 1002-yilda Mahmud G'aznaviy xalifa yorlig'iga sazovor bo'lgach Seyistonni ham egalladi. Aynan shu davrga kelib Qoraxoniylar va G'aznaviylar o'rtasida munosabatlar yomonlasha bordi. Bu esa oxir-oqibat qurol kuchi bilan hal qilindi. Ular o'rtasidagi jang 1008-yilda Balx atrofida bo'lib o'tdi. Bu jangda Mahmudning qo'li baland keldi. Oqibatda Xurosonda Mahmud G'aznaviyning nufuzi yanada oshdi va Chog'aniyon va Xuttalon G'aznaviylar qo'l ostiga o'tdi.<sup>[2]</sup>

Mahmud G'aznavi mohir diplomat ham bo'lgan. Masalan, u Sharqiy( poytaxti- Bolasog'un) va G'arbiy( poytaxti- Samarqand) Qoraxoniylar o'rtasidagi nizolardan ustalik bilan foydalangan. 1025-yilda Mahmud Sharqiy Qoraxoniylar tamg'achxoni Qodir bilan Samarqand yaqinida uchrashgan. Ushbu uchrashuvda Mahmud G'aznaviy Qodirxonning siyosiy diplomatiyada savodsizligi, qo'polligini ko'rgach, uni o'zining muomalasi, mehmondo'stligi, boyligi va zeb-ziynatlari bilan lol qoldirmoqchi bo'ladi. U bezatilgan chodir tayyorlatib , uni hayratomuz yasattirgan, qimmatbaho sovg'alar bilan bezatgan. Ziyofatni haddan ziyod quyuq qilgan. O'z qarorgohiga qaytgan Qodirxon Mahmud oldida uyalib qolmaslik uchun g'aznaviy sultonga kata miqdorda pul, oltin bilan bezatilgan egar-jabduq, yuganli dul-dul otlar , oltin belbog'li turk g'ulomlari, turli qimmatbaho mo'ynalar va boshqa turdagi boyliklarni jo'natgan. Bu Mahmudning diplomatik g'alabasi edi. Mahmud G'aznaviy o'z siyosiy manfaatlarini ko'zlagan holda ba'zi davlatlar bilan qarindoshlik aloqalarini o'rnatgan. Xususan Xorazm ma'muniylaridan bo'lmish Ali Ibn Ma'mun va Ma'mun ibn Ma'munlarga o'z singillarini nikohlab bergan.( Bu jarayonlarni G'aznaviylar davlatining o'ziga xos siyosiy diplomatiyasi sifatida ko'rishimiz mumkin). Alitegin (ba'zi manbalarda Alptegin) ismli lashkarboshi Mahmudning kuyovlarini o'ldirib hokimiyatni egallab oladi. Bu esa 1017 – yilda Mahmud G'aznaviyning Xorazmga yurish qilishiga bahona bo'ldi. Bu yurishdan oldin qo'shin Termiz shahriga joylashtirildi. Shu tariqa Xorazm diyori Mahmud G'aznaviy tomonidan zabt etildi. Bu yurishdan so'ng Mahmud G'aznaviy o'zi bilan ko'plab olimlarni G'aznaga olib keldi. Bular orasida Abu Ryhon Beruniy ham bor edi.<sup>[3]</sup>

Bundan tashqari Mahmud G'aznaviy boshqa hududlarga ham yurish qilgan. Xususan, 1002-1026-yillar mobaynida Hindiston hududiga 17 marta yurish qilgan. Birgina 1019-yilgi yurishda 350 ta fil, 57 ming asir va behisob boyliklarni o'lja

sifatida qo'lg'a kiritgan. Shu tariqa Mahmud G'aznaviy G'aznaviyalar davlati tarixida o'chmas iz qoldirgan.<sup>[4]</sup>

Mahmud G'aznaviy 1030-yil 4-iyun kuni 59 yoshida vafot etdi. Uning vafotidan so'ng taxtga uning vasiyatiga ko'ra ulug' hojib Ali Qarib boshchiligidagi bir guruh amaldorlar sultonning kichik o'g'li Muhammadni taxtga o'tqizdilar. Ammo o'sha yilning o'zidayoq sultonning katta o'g'li Mas'ud G'aznaviy taxtni ukasidan tortib oldi. Masud G'aznaviy otasi tuzgan davlatni butunligicha saqlab qola olmadi. Uning hukmronligi davrida, ya'ni 1030-1041-yillar mobaynida G'aznaviyalar davlati yemirila boshladi desak mubolag'a bo'lmaydi. Aynan uning davrida Xorazm hukmdori Mahmud Oltintosh bosh ko'tara boshladi. Oltintosh rasman mustaqil ichki va tashqi siyosat yurgizsada Mahmud G'aznaviyga ochiqdan-ochiq harakat qila olmasdi. 1032-yilda Mahmud Oltintosh vafot etgach G'aznaviy sulton Masud Oltintosh vorislarini hokimiyatda chetlatish maqsadida Xorazmshoh unvonini o'z o'gli Sulton Saidga berib, Mahmud Oltintoshning o'g'li Xorun Oltintosh esa Sulton Saidning Xorazmdagi vakili bo'lib qoladi. Tabiiyki bu siyosat Xorunning noroziligiga sabab bo'ldi. 1034-yilda Xorun Masudga qarshi isyon ko'tardi. Xorun Oltintosh Saljuqiylar va Qoraxoniylar bilan o'z munosabatlarini yaxshilash orqali Xorazmni G'aznaviyalar davlatining siyosiy tasiridan ozod qildi. G'aznaviyalar saltanatining asosiy raqibi Saljuqiylar bo'ldi. Saljuqiylar 1035-yilda Niso shahrini egallagach, ikki yil o'tib, ya'ni 1037-yilda Marv atroflarini egallab oldilar. Keyingi yillarda saljuqiylar sultoni To'g'ul G'aznaviyalarga bir qancha zarbalar berdi. Shu tariqa Saljuqiylar Xurosonning ulkan qismini o'z ta'sir doirasiga kiritdilar. Shundan so'ng Masud G'aznaviy Saljuqiylar ustiga yurish qildi. 1040-yilda Marv va Saraxs oralig'idagi Dandanakon jangida Saljuqiylar va G'aznaviyalar o'rtasida shiddatli jang bo'lib o'tadi. Bu jangda G'aznaviyalar mag'lubiyatga uchrab sulto Masud zo'rg'a qochib G'azna shahriga kirib keladi. Ammo ko'p o'tmay Masud G'aznaviy fitnachilar tomonidan o'ldirildi. Undan so'ng taxtga yana uning ukasi Muhammad taxtga o'tirdi. Ammo Masudning o'g'li Madud (ayrim manbalarda Mavdid) amakisiga qarshi urush boshlab taxtni tortib oladi. Garchi Madud (1041-1049) o'z xonadonining avvalgi nufuzini tiklashga harakat qilsada, buning uddasidan chiqolmagan. Chunki fursat qo'ldan ketgandi. G'aznaviyalar bundan buyon faqat G'azna viloyati va Shimoliy Hindistondagina hukm yurgizishga qodir bir hududiy sulolaga aylanib qolganlar.

Asta-sekin o'z qudratini yo'qota boshlagan G'aznaviyalar davlati XII asrning oxirlarida Afg'oniston hududlarida tashkil topgan yangi davlat- G'uriylar davlati tomonidan butunlay tugatildi. Aniqrog'i, 1186-yilda G'uriylar sulolasidan bo'lgan G'iyosiddin Muhammad bir paytlar juda ulkan hududlarni egallagan, ammo so'z borayotgan davrda faqatgina Panjob viloyati bilan cheklanib qolgan G'aznaviyalar hokimiyatiga butunlay xotima bergan.<sup>[5]</sup>

**Siyosiy boshqaruvi:** G'aznaviyalar davri boshqaruv tizimi o'zining murakkabligi bilan diqqatni jalb etadi. Davlat tepasida oliy hukmdor- "sulton" turgan. U ko'p jihatdan Somoniylar, Qoraxoniylar zamonidagi davlat boshqaruvi

tizimlariga o'xshash hisoblanadi. Demak, boshqaruv tizimining markazida dargoh va devonlar (vazirliklar) turgan. Dargohda bir qancha lavozimlar bo'lgan. Ular orasida «hojiblik» xizmati alohida e'tiborga loyiq. G'aznaviylar davri bo'yicha manbalarda biz hojiblikning quyidagi shakllariga duch keldik: uluG' hojib, saroy hojibi, navbatchi hojib, hojib-jomador» UluG' hojib nafaqat boshqa hojiblar orasida, balki umuman mamlakat va davlat hayotida alohida mavqega ega bo'lgan. Bunga ishora beruvchi bir necha misollar keltiramiz. Mahmudning o'limidan keyin Muhammadning taxtga o'tirishiga bosh-qosh bo'lgan va qisqa muddatga bo'lsa-da, boshqaruv ishlarini o'z ixtiyorida mujassamlashtirgan ham uluG' hojib Ali Qarib bo'ladi. Rasmiy marosimlarda uluG' hojib oliy hukmdorga eng yaqin joyni egallagan. Unga G'oyat muhim vazifalar yuklatilgan. Katta ahamiyat kasb etuvchi janglarda uluG' hojibga qo'shinning eng salmoqli va mas'uliyatli qismiga boshchilik qilish vazifasi yuklatilgan. . Devonlar (vazirliklar) ijroiya idoralari hisoblangan. Manbalarda bunday devonlardan beshtasining nomi tilga olinadi: Bular - Vazir devoni, ya'ni bosh vazir devoni; harbiy ishlar devoni; diplomatik va boshqa rasmiy tadbirlar, hujjatlarni rasmiylashtirish, tuzish devoni; hisob-kitob, ya'ni moliya devoni; pochta-xabar devoni. Viloyat hukmdori voliy, shahar hokimi rais deb yuritilgan. Viloyatlarda boshqaruv ishlari amid, shaharlarda esa kutvol deb atalgan.

**Xulosa.** Xulosa qilib aytganda G'aznaviylar davlati nafaqat O'rta Osiyo, balki Vatanimiz O'zbekiston hududida ham turkiy davlatchilikning uzil-kesil shakllanishida o'ziga xos yuksak rol o'ynadi desak mubolag'a bo'lmaydi. G'aznaviylar davlati qisqa muddat yashagan bo'lsada, insoniyat sivilizatsiyasiga munosib tasir ko'rsatdi. Sultonlar islom dini bayrog'i ostida qo'shni davlatlarni zabt etdi. Buning natijasida Shimoliy Hindistonning bir qismi islom dini va madaniyatini qabul qildi. Shunisi ham etiborliki G'aznaviylar davlati eng yirik hukmdori hisoblanmish Mahmud G'aznaviy birinchi bo'lib "sulton"deb atalgan. Bu haqida Nizomulmulkning "Siyosatnoma" asarida keltirib o'tilgan.

#### **Foydalanilgan adabiyotlar ro'yxati:**

1. <https://.arxiv.uz>
2. Bahodir Eshov "O'zbek davlatchiligi tarixi". Toshkent – 2012. 181-bet
3. Akbar Zamonov " Tarix fanidan olimpiadaga tayyorlanamiz " (to'ldirilgan va qayta ishlangan nashri). Toshkent – 2015. 146-bet.
4. B.J.Eshov, A.A.Odilov " O'zbekiston tarixi I-jild " (eng qadimgi davrdan XIX asr o'rtalarigacha). Toshkent-2013. 231-bet.
5. Bahodir Eshov " O'zbek davlatchiligi tarixi ". Toshkent – 2012. 189- bet