

" ILMİY TADQIQOTLAR,  
INNOVATSIYALAR, NAZARIY VA  
AMALIY STRATEGIYALAR TADQIQI "  
mavzusidagi Respublika ko`p tarmoqli, ilmiy  
konferensiya



**№ 6**  
**FEVRAL**  
**2023 yil**



<https://ojs.rmasav.com>

## Tahririyat a'zolari

*Berdialiev A. f.f.d., prof.*  
*Nurullaeva Sh.U. ped.f.d., prof.*  
*Tursunov K.Sh. ped.f.d., prof.*  
*Babadjanova D. tarix.f.d., prof.*  
*Ernazarova G.O. ped.f.d., prof.*  
*Abduraximova D.A. ped.f.d., prof.*  
*Мадымаров Т.Т. yur.f.d., prof.*  
*Мурзаева С.Р. fil.f.d., prof.*  
*Yuldashev M.M. fil.f.d., prof.*  
*Xolliyev A.E. bio.f.d., prof.*  
*Yuldashev M.M. fil.f.d., prof.*  
*Salaeva M.S. psi.f.n., dotsent*  
*Salayeva M.S. ped.f.d., prof.*  
*Tojiboyeva M.A. fil.f.d., dotsent*  
*Sabirova N.E. fil.f.d., dotsent*  
*Norboyeva U.T. bio.f.d., dotsent*  
*Yarmatov R.B. ped.f.d., dotsent*

*Egamberdiyeva N.A. tarix.f.d., dotsent*  
*Achilov N.K. fil.f.d., dotsent*  
*Imomova G.M. fil.f.n., dotsent*  
*Zakirova H.R. f.f.n., dotsent*  
*Tuhtahujaev H.B. ped.f.f.d., dotsent,*  
*TFA Akademik*  
*Bakiyev Z.A. ped.f.n., dotsent*  
*Razzakov H.K. tex.f.n., f.f.d., dotsent*  
*Ortikov O.A. tex.f.f.d., dotsent*  
*Djuraeva M.Y. f.f.f.d.*  
*Nabikhodjaev A.A. iqt.f.n., dotsent*  
*Otadjanova M.O. f.f.d.*  
*Tajibaeva M.A. fil.f.d., dotsent*  
*Hasanov A.M. fil.f.f.d.*  
*Kholmurodov A.E. fiz.m.f.d., dotsent*  
*Aripov O.A. iqt.f.d., dotsent*  
*Safarova U.A. fil.f.d., dotsent*

*Mas'ul kotib: M.Yusupov*

THE JOURNAL OF  
INTEGRATED EDUCATION AND RESEARCH  
ISSN: 2181-3558

ILMIY TADQIQOTLAR, INNOVATSIYALAR, NAZARIY VA  
AMALIY STRATEGIYALAR TADQIQI  
№ 6-SONLI RESPUBLIKASI KO'P TARMOQLI, ILMIY KONFERENSIYA  
23-FEVRAL 2023-YIL

RESEARCH OF SCIENTIFIC RESEARCH, INNOVATION,  
THEORETICAL AND PRACTICAL STRATEGIES  
6<sup>th</sup> REPUBLIC OF MULTIFIELD SCIENTIFIC CONFERENCE  
FEBRUARY 23, 2023



**BUDJET HISOBLASHUVLARI NAZORATINI TAKOMILLASHTIRISH**

*Xalilov Dilshod O'ktam o'g'li*

*O'zbekiston Respublikasi bank moliya akademiyasi tinglovchisi*

**Annotatsiya.** Ushbu maqolada O'zbekiston Respublikasidagi budjet hisoblashuvlari hisobi va nazorati takomillashtirish bo'yicha olib borilayotgan amaliy ishlar yuzasidan fikr almashilgan. Budjet tizimi budjetlari ijrosi hisobi va nazorati jarayonini tashkil etishning dolzarb masalalari hamda ilmiy va uslubiy jihatlari yoritilgan.

**Kalit so'zlar:** budjet, budjet nazorati, budjet taqchilligi, dotatsiya, davlat nazorati.

Iqtisodiyotning hozirgi integratsiyalashuvi va globallasuvi kuchayib borayotgan bir davrda davlat sektorida budjet tizimi budjetlari ijrosini ta'minlashda budjet hisobi va nazoratini xalqaro standartlarga mos holda yanada takomillashtirishni taqozo etmoqda.

Prezidentimiz tashabbusi bilan 2017-2021-yillarda O'zbekiston Respublikasini yanada rivojlantirishning beshta ustuvor yo'nalishi bo'yicha Harakatlar strategiyasi tasdiqlandi. Ushbu Harakatlar strategiyasidagi oliy maqsadlarni ro'yobga chiqarish maqsadida barcha sohalarga qaratilayotgan e'tibor singari davlat moliyasini boshqarishda xorijiy tajribalardan foydalanib innovatsion usullarni joriy qilish orqali sohani yanada rivojlantirishga alohida e'tibor qaratilmoqda. Jumladan, "Xarajatlarning ijtimoiy yo'naltirilganini saqlab qolgan holda Davlat budjetining barcha darajalarida mutanosiblikni ta'minlash, mahalliy budjetlarning daromad qismini mustahkamlashga qaratilgan budjetlararo munosabatlarni takomillashtirish hamda ilg'or xalqaro tajribada qo'llaniladigan vositalardan foydalangan holda moliya siyosatini yanada takomillashtirish"<sup>1</sup> vazifalari qo'yilgan.

Budjet hisobi va nazorati – budjet tizimi budjetlarini ijro etishda hisobga olinadigan, pulda ifodalangan aktivlar va majburiyatlarning, shuningdek mazkur aktivlar va majburiyatlarni o'zgartiruvchi operatsiyalarning holati to'g'risidagi axborotni to'plash, ro'yxatdan o'tkazish va umumlashtirishning tartibga solingan tizimidir.

Budjet hisobi va nazoratini yuritishdan maqsad foydalanuvchilarga budjet ijrosi jarayoni bo'yicha to'liq hamda aniq buxgalteriya va moliyaviy axborotlarni shakllantirib berishdan iborat.

Davlat budjeti ijrosi jarayonida alohida budjetlar bilan hisob-kitob munosabatlari vujudga kelishi mumkin. Bunday o'zaro hisob-kitoblar vujudga

<sup>1</sup> O'zbekiston Respublikasi Prezidentining 2017-yil 7-fevraldagi «O'zbekiston Respublikasini yanada rivojlantirish bo'yicha Harakatlar strategiyasi to'g'risida» PF4947-son Farmoni., //www.lex.uz

kelishi asosida har bir ma'muriy-hududiy bo'linmaning budjeti daromadlar va xarajatlar balansi tarzida tashkil topishi yotadi. Barcha xarajatlar rejalashtirilgan daromadlar bilan qoplanadi. Shuning uchun, budjet tasdiqlangandan so'ng, qo'shimcha xarajatlar yuklansa, ulami ta'minlash uchun mablag' ham berilishi kerak bo'ladi. Daromad beruvchi manbalar kamayganda ulami qoplash uchun mablag'lar olinishi kerak bo'ladi. Tasdiqlangan budjetda ko'zda tutilmagan daromadlarning manbalari paydo bo'lganda qo'shimcha hisoblangan daromad summasi yuqori budjetga berilishi kerak bo'ladi<sup>2</sup>.

Budjet ijrosi jarayonida Davlat budjeti mablag'lari va budjet tashkilotlarining budjetdan tashqari mablag'lari shakllanishi hamda sarflanishini uzluksiz hisobga olish, ularni hujjatlashtirish va axborotlarni tizimli shakllantirish uchun budjet tashkilotlarida buxgalteriya hisobi tashkil etilgan. Budjet mablag'laridan oqilona va samarali foydalanish, budjet taqchilligini oldini olish dolzarb masalalardan biri sanaladi. "Albatta, Davlat budjeti o'lchovsiz emas, mablag'larni qattiq tejash, belgilangan maqsad uchun va oqilona ishlatishni ta'minlash zarur. Bu – hammaga ravshan va rad etib bo'lmaydigan haqiqat"<sup>3</sup>- deydi Prezident Sh.M.Mirziyoyev o'z nutqlarida. Oxirgi yillarda davlat moliyasini isloh qilish loyihasini amalga oshirish doirasida so'nggi natijaga yo'naltirilgan budjetlashtirish tamoyillarining joriy qilinishi, budjetning g'azna ijrosiga o'tilishi, o'rta muddatli budjet istiqbollarini belgilash siyosatining ilgari surilishi, davlat hamda budjet siyosatidagi boshqa o'zgarishlarning amalga oshirilishi budjet tashkilotlarida o'z xarajatlarini aniqlash va smetalarni ishlab chiqish, budjetdan tashqari mablag'larni safarbar qilish tartiblarini takomillashtirishni talab etmoqda.

Budjet [jarayoni](#), odatda, budjet faoliyatining quyidagi to'rt bosqichini o'z ichiga oladi:

- budjet loyihasini tuzish (ishlab chiqish, yaratish);
- budjetni ko'rib chiqish (muhokama qilish) va tasdiqlash;
- budjetni ijro etish;

-budjetning ijrosi to'g'risidagi hisobotni tayyorlash va uni tasdiqlash. Budjet jarayonining davomiyligi yuqoridagi to'rt bosqichning barchasidan iborat bo'lib, odatda, uch yilga yaqin davom etadi. Buning bir yilga yaqini budjet loyihasini ishlab chiqish (yaratish, tuzish), uni muhokama qilish (ko'rib chiqish) va tasdiqlash (qabul qilish)ga, bir kalendar yili (1 yanvardan 31 dekabrgacha) budjetni ijro etishga (budjet davri) va sakkiz oyga yaqini budjetning ijrosi to'g'risidagi hisobotni tayyorlashga va uni tasdiqlashga to'g'ri keladi.

<sup>2</sup>M . Ostonaqulov. Budjet hisobi. - T.: «Talqin», 2008. -4 2 4 bet.

<sup>3</sup>O'zbekiston Respublikasi Prezidenti Sh. M. Mirziyoyevning mamlakatimizni 2016 yilda ijtimoiy iqtisodiy rivojlantirishining asosiy yakunlari va 2017 yilga no'ljallangan iqtisodiy dasturning eng muhim yo'nalishlariga bag'ishlangan Vazirlar Mahkamasining kengaytirilgan majlisidagi ma'ruzasi.16.01.2017.

Mazkur tezis orqali shuni xulosa qilib keltirish mumkinki, O'zbekiston Respublikasida iqtisodiyotining ko'plab soha va tarmoqlarida keng qamrovli iqtisodiy islohatlar olib borilayotgan va ularning natijalari iqtisodiy ko'rsatkichlarga o'zining ta'sirini ko'rsatayotgan bir davrda davlat budjeti qonunchiligini mustahkamlab va takomillashtirib borish davlat moliyasi tizimining isloh qilishning asosiy yo'nalishlaridan biri bo'lib hisoblanadi.

## DAVLAT BUDJETI HISOBI VA NAZORATI TAKOMILLASHTIRISH ISTIQBOLLARI

*Xalilov Dilshod O'ktam o'g'li*

*O'zbekiston Respublikasi bank moliya akademiyasi tinglovchisi*

Bizga ma'lumki, o'tgan yillar mobaynida olib borilgan iqtisodiy islohotlar mamlakatimiz iqtisodiy barqarorligi qay darajada ekanligini ko'rsatib berdi. Bu borada, davlat moliyasi tizimining puxta ishlab chiqilganligi o'z natijalarini berdi. Xususan, Prezidentimiz Sh. M. Mirziyoyev "Makroiqtisodiy barqarorlikni yanada mustahkamlash va iqtisodiy o'sishning yuqori sur'atlarini saqlab qolish, jumladan, Davlat budjeti barcha darajada mutanosib, milliy valyuta va ichki bozordagi narx darajasi barqaror bo'lishini ta'minlash - eng muhim ustuvor vazifamizdir"<sup>4</sup>-deya ta'kidlab o'tdilar.

2022-yildan boshlab, "O'zbekiston Respublikasi Davlat budjeti xarajatlarining samaradorligini oshirish, budjet qonunchiligi buzilishining profilaktikasini kuchaytirish va masofaviy moliyaviy nazoratni kengaytirish, shuningdek, davlat moliyaviy nazorati organlari faoliyatini takomillashtirish maqsadida: Hisob palatasi, Iqtisodiyot va Moliya vazirligi, vazirlik va idoralarning ichki audit xizmatlariga birinchi navbatda budjet qonunchiligi buzilishining profilaktikasiga alohida e'tibor qaratish, jumladan: budjet tashkilotlarida ish haqi va unga tenglashtirilgan to'lovlarning to'g'ri hisoblanishi, ijtimoiy va ishlab chiqarish infratuzilmasini rivojlantirish dasturiga kiritilgan obyektlarda amalga oshirilayotgan qurilish ishlarini monitoring qilish va ularda nazorat tadbirlarini o'tkazish, budjet tizimi budjetlaridan to'lanayotgan subsidiyalarning manzilliligini va samaradorligini baholash, davlat xaridlarida qonunchilik hujjatlarida belgilangan talablarga rioya etilishini nazorat qilish, davlat qarzi va grantlar hisobiga amalga oshirilayotgan loyihalarning natijadorligini o'rganish" vazifalari yuklatildi.

---

<sup>4</sup> O'zbekiston Respublikasi Prezidenti Shavkat Mirziyoyevning mamlakatimizni 2016-yilda ijtimoiy-iqtisodiy rivojlantirishning asosiy yakunlari va 2017-yilga mo'ljallangan iqtisodiy dasturning eng muhim ustuvor yo'nalishlariga bag'ishlangan Vazirlar Mahkamasining kengaytirilgan majlisidagi ma'ruzasi. 16.01.2017-y. Xalq so'zi gazetasi.

“Iqtisodiyot va Moliya vazirligi, Hisob palatasi hamda Bosh prokuraturaning Moliya vazirligi tarkibidagi Davlat moliyaviy nazorati departamenti va uning hududiy boshqarmalari negizida Iqtisodiyot va Moliya vazirligi huzurida Davlat moliyaviy nazorati inspeksiyasi tashkil etildi.

Iqtisodiyot va Moliya vazirligi Axborot texnologiyalari va kommunikatsiyalarini rivojlantirish vazirligi bilan birgalikda “Elektron nazoratchi-taftishchi” dasturiy majmuasini quyidagi bosqichlarda:

birinchi bosqichda — 2022-yil 1-sentabrga qadar vazirlik va idoralar bilan real vaqt rejimida axborot almashinuvi orqali budjet qonunchiligini buzish xavfini tahlil qilish maqsadida Moliya vazirligining moliyaviy nazorat ma’lumotlari bazasini ishga tushirish;

ikkinchi bosqichda — 2023-yil 1-yanvarga qadar davlat moliyaviy nazorati obyektining muayyan davr uchun ayrim masalalar bo’yicha faoliyatini nazorat qilish (mavzuli nazorat) modulini yaratish” belgilandi.

I.N.Qo’ziyev, SH.V.G’aniyev, A.S.Ramazonovlarning ta’kidlashicha: Budjet hisobi va nazorati davlat budjeti, davlat maqsadli va boshqa budjetdan tashqari jamg’armalari budjeti ijrosi bo’yicha yuritiladi va budjetlar ijrosi holati haqida ma’lumotlarni shakllanishini ta’minlaydi<sup>5</sup>.

Budjet hisobi va nazorati – budjet tizimi budjetlarini ijro etishda hisobga olinadigan, pulda ifodalangan aktivlar va majburiyatlarning, shuningdek mazkur aktivlar va majburiyatlarni o’zgartiruvchi operatsiyalarning holati to’g’risidagi axborotni to’plash, ro’yxatdan o’tkazish va umumlashtirishning tartibga solingan tizimidir.

Budjet mablag’larini sarflanishini to’g’ri rejalashtirish, undan samarali foydalanish mamlakatimiz ijtimoiy, iqtisodiy hamda siyosiy ahvoriga bevosita ta’sir ko’rsatib bu budjet tizimi hamda jarayonini qayta ko’rib chiqish ahamiyatini oshiradi. Avvalambor, budjet jarayoniga ta’rif beradigan bo’lsak, “Budjet jarayoni-davlat budjetini tuzish, ko’rib chiqish, qabul qilish va ijro etish, uning ijrosini nazorat qilish, ijrosi haqidagi hisobotni tayyorlash va tasdiqlash, shuningdek davlat budjeti tuzilmasiga kiruvchi budjetlar o’rtasidagi o’zaro munosabatlarning qonun hujjatlari bilan tartibga solingan jarayon<sup>6</sup>”. Budjet jarayonining mazmuni mamlakatning davlat va budjet tuzilishi, tegishli organlar va yuridik shaxslarning budjet huquqlari bilan belgilanadi hamda budjet jarayonining mazmunini belgilashda budjetni tuzish tartibi, uning normativ-huquqiy va tashkiliy asosi,

<sup>5</sup> I.N.Qo’ziyev, SH.V.G’aniyev, A.S.Ramazonov. Byudjet hisobi va nazorati: Darslik /; - T.: «Nihol print» OK, 2022. 632 b.

<sup>6</sup> O’zbekiston Respublikasi Budjet Kodeksi. O’zbekiston Respublikasi qonuni. O’RQ-360-son. 26.12.2013. O’zbekiston Respublikasi qonun hujjatlari to’plami, 2013 y. N°52-I-son

mamlakat budjetini tuzishning nazariy va metodologik masalalari muhim rol o'ynaydi.

Budjet jarayonini tashkil qilishda quyidagi tamoyillarga rioya qilinadi:

1. Yagonalik-yagona huquqiy baza, yagona budjet tasnifi, O'zbekiston Respublikasi davlat budjeti va hududlar budjetlarini tuzishda statistik axborot tuzish uchun zarur bo'lgan budjet hujjatlari yagonaligi;
2. Har bir qonun chiqaruvchi va ijroiya hokimiyati organi budjet jarayonining mustaqilligi-o'z daromadlari manbalari va ulardan foydalanish yo'nalishlarini belgilash huquqi bilan ta'minlanadi;

Balans usuli-jami budjetlarning daromadlari va xarajatlari o'rtasida, shuningdek, moddiy va moliyaviy ko'rsatkichlar o'rtasida to'g'ri nisbatlarni belgilashni nazarda tutadi<sup>7</sup>.

Mazkur maqola orqali shuni xulosa qilish mumkinki, O'zbekiston Respublikasida iqtisodiyotining ko'plab soha va tarmoqlarida keng qamrovli iqtisodiy islohatlar olib borilayotgan va ularning natijalari iqtisodiy ko'rsatkichlarga o'zining ta'sirini ko'rsatayotgan bir davrda davlat budjeti qonunchiligini mustahkamlab va takomillashtirib borish davlat moliyasi tizimining isloh qilishning asosiy yo'nalishlaridan biri bo'lib hisoblanadi.

## EFFECT OF ALTERNATIVE HYDROGEN FUEL ON MECHANISMS USING GASOLINE INTERNAL COMBUSTION ENGINES

*Sharipov Alisher Kalbayevich*

*Turin Polytechnic university in Tashkent.*

*a.sharipov@polito.uz*

**Abstract.** This article discusses hydrogen embrittlement of carbon steel of internal combustion engine. This includes a discussion of the engine mechanism by which a steel becomes embrittled by hydrogen, circumstances that lead to embrittlement, the effects of embrittlement on steel behavior, how to prevent the embrittlement, and tests for evaluating whether a steel has been embrittled.

**Keywords:** Alternative fuel, hydrogen gas, mixture gas,

**Introduction.** Hydrogen is an increasingly popular energy carrier. It can be readily produced from water using renewable electricity, and it burns without any greenhouse gas emissions. It is colorless, odorless, and does not spill. It's no wonder there is a great interest in hydrogen engines as a part of destination zero. There are two ways to do this. The first way involves a device known as a fuel cell. The other way is hydrogen engines; internal combustion engines that burn

<sup>7</sup> Malikov T.S., Haydarov N.H. Budjet: tizimi, tuzilmasi, jarayoni. O'quv qo'llanma "IQTISOD MOLIIYA", 2008, 84 b.

hydrogen as the fuel. Either method has its advantages and applications where they are best suited.[1]

The theoretical thermodynamic efficiency of a gasoline engine is based on the compression ratio of the engine and the specific-heat ratio of the fuel. The compression ratio limit of an engine is based on the fuel's resistance to knock. A lean hydrogen mixture is less susceptible to knock than conventional gasoline and therefore can tolerate higher compression ratios. The specific-heat ratio is related to the fuel's molecular structure. The less complex the molecular structure, the higher the specific-heat ratio. Hydrogen ( $\gamma = 1.4$ ) has a much simpler molecular structure than gasoline and therefore its specific-heat ratio is higher than that of conventional gasoline ( $\gamma = 1.1$ ). The stoichiometric or chemically correct A/F ratio for the complete combustion of hydrogen in air is about 34:1 by mass. This means that for complete combustion, air are required for every pound of hydrogen. This is much higher than the 14.7:1 A/F ratio required for gasoline. Since hydrogen is a gaseous fuel at ambient conditions it displaces more of the combustion chamber than a liquid fuel, for example of these gasoline or diesel. Consequently less of the combustion chamber can be occupied by air. At stoichiometric conditions, hydrogen displaces about 30% of the combustion chamber, compared to about 1 to 2% for gasoline. [2]

In our dynamic test we install generator, which does the gas gets burnt in the engine the moment it is produced. It is never accumulated or stored and is perfectly safe. To ensure 100% safety, Better Fuel controllers shut down hydrogen production when the engine is not running. Hydrogen HHO in diesel applications works perfectly in motor vehicles. Better Fuel has developed unique solutions to effectively reduce fuel consumption on diesel and gasoline types of engines. [3]

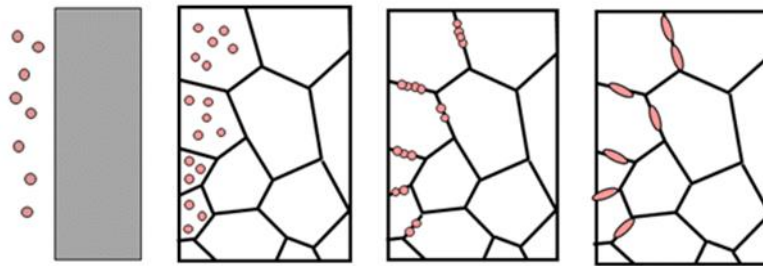

*Fig.1.-Using hydrogen in industrial sectors.*

Common hydrogen has a molecular weight of 2,01594 g. As a gas it has a density of 0.071 g/l at 0°C and 1 atm. Its relative density, compared with that of the air, is 0.0695. Hydrogen is the most flammable of all the known substances. Hydrogen is slightly more soluble in organic solvents than in water. Many metals absorb hydrogen. Hydrogen absorption by steel can result in brittle steel, which leads to fails in the chemical process equipment. At room temperature, hydrogen atoms can be absorbed by carbon steel alloys. The absorbed hydrogen may be present either as atomic or molecular form. Given enough time, the hydrogen diffuses to the metal grain boundaries and forms bubbles at the metal grain boundaries. These bubbles exert pressure on the metal grains. The pressure can increase to levels where the metal has reduced ductility and strength. Hydrogen can enter and diffuse through steel even at room temperature. This can occur during internal combustion gas-piston mechanism operations or operational use - anywhere that the metal comes into contact with atomic or molecular hydrogen.[4]

Hydrogen embrittlement is a metal's loss of ductility and reduction of load bearing capability due to the absorption of hydrogen atoms or molecules by the

metal. The result of hydrogen embrittlement is that components crack and fracture at stresses less than the yield strength of the metal. At room temperature, hydrogen atoms can be absorbed by carbon steel alloys. The absorbed hydrogen may be present either as atomic or molecular form. Given enough time, the hydrogen diffuses to the metal grain boundaries and forms bubbles at the metal grain boundaries. These bubbles exert pressure on the metal grains.



*Fig.2.- Adsorbing a hydrogen gas into steel of the metal.*

The pressure can increase to levels where the metal has reduced ductility and strength. Hydrogen can enter and diffuse through steel even at room temperature. This can occur during various manufacturing and assembly operations or operational use - anywhere that the metal comes into contact with atomic or molecular hydrogen.[5]

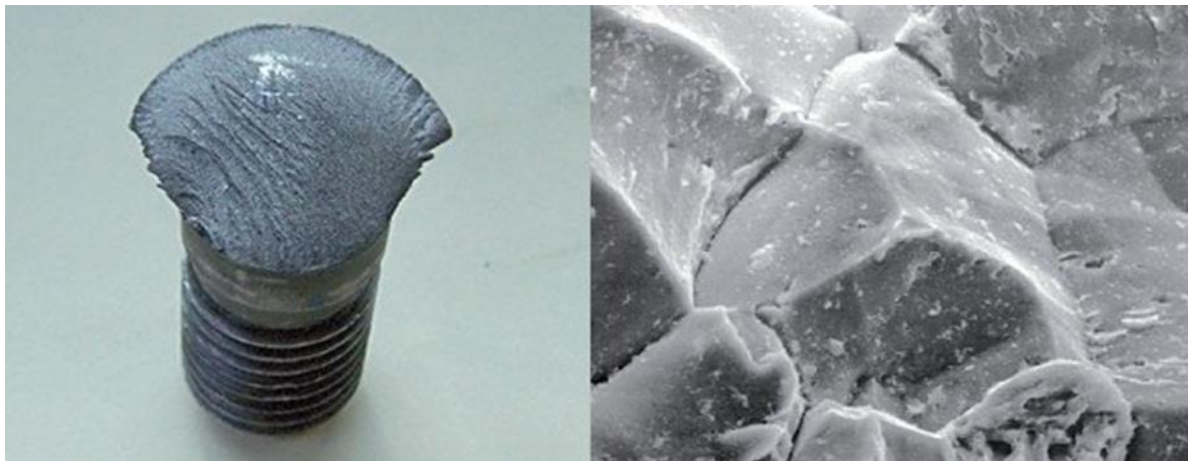

*Fig.3.-Hydrogen absorbing on surface steel of the metal.*

Processes for which there is a possibility of absorption of hydrogen include acid pickling and electroplating. Hydrogen is present in acid pickling baths. During electroplating, hydrogen is produced at the surface of the metal being coated. Acid pickling is used to remove oxide scale from the surface of steel and electroplating is commonly used to deposit zinc on steel nuts, bolts, screws and other fasteners for galvanic corrosion protection of the steel. Other electroplated

coatings are used for different applications. Hydrogen absorption can also occur when a component is in service if the steel is exposed to acids or if corrosion of the steel occurs.[6]

An example of failure due to hydrogen embrittlement is shown in the figures below. The left image shows a macroscopic view of a fractured, zinc-plated, steel bolt. The right image shows a scanning electron microscope image of the fracture surface. In this image the individual grains at the metal fracture surface can be seen, which is indicative of intergranular fracture. The bolt became embrittled during the zinc electroplating process. Intergranular cracking occurs when cracks form and grow along weakened grain boundaries in a metal. In the case of hydrogen embrittlement, the hydrogen bubbles at the grain boundaries weaken the metal.[7]

**Conclusion.** Steps that can be taken to avoid hydrogen embrittlement include reducing hydrogen exposure and baking after electroplating or other processes that lead to hydrogen absorption. Hydrogen embrittlement of electroplated components can be prevented by baking them at 375 to 430 °F (190 to 220°C) within a few hours after the electroplating process. During baking, the hydrogen diffuses out of the metal. For applications where there will be hydrogen absorption while a component is in service, the use of lower strength steels and reduction of residual and applied stress are ways to avoid fracture due to hydrogen embrittlement.

### References

1. L. M. Das, Hydrogen fueled internal combustion engines, Indian institute of technology, New Delhi , India.
2. V. Kumar, D. Gupta, N. Kumar, Hydrogen use in internal combustion engine, IJ ACT, Vol.3 No.2 87-99 (2015).
3. Ulf Bossel, Baldur Eliasson, Energy and hydrogen economy,
4. Hydrogen Fuel Cell Engines and Related Technologies: Rev 0, December 200.
5. Ilissa B. Ocko and Steven P. Hamburg, Climate consequences of hydrogen emissions, 2022.
6. The future of hydrogen, Report prepared by the IEA, 2019.
7. L. Schlapbach, A. Züttel: “Hydrogen-storage materials for mobile applications”, Nature, 414 (15 Nov. 2001), p. 353-357.

**BIOLOGIYANI O`QITISHDA RAQAMLI TEXNOLOGIYALARDAN  
FOYDALANISHNING NAZARIY ASOSLARI**

*Karimova N.A,  
Nizomiy nomidagi TDPU p.f.f.d., (PhD) dotsenti v.b.,*

*Bozorova Xojaroy Bahodir qizi  
Nizomiy nomidagi TDPU Tabiiy fanlar fakulteti Biologiya o`qitish metodikasi  
yo`nalishi talabasi*

**Annotatsiya.** Ushbu maqolada biologiyani o`qitishda ta`lim tizimini tubdan qayta isloh qilish, ilg`or texnologiyalarga asoslangan innovatsion bilimlarni egallash ilmiy salohiyatga ega kadrlarni tayyorlashni yo`lga qo`yish, yangi sharoitlarda, yangi zamonaviy raqamli texnologiyalardan foydalana oladigan talaba va mutaxassislarni tayyorlashni yo`lga qo`yishdan iborat.

**Kalit so`zlar:** Ta`lim, raqamli texnologiya, ta`lim shakli, talaba, o`qituvchi, o`qitish vositalari, interfaol taqdimot

Raqamli texnologiyalar ta`lim tizimida yangi imkoniyatlar va yangi vazifalarni yaratmoqda. Asosiy imkoniyatlar qatoriga ta`limga oid muammolarni hal qilish, ta`lim shaklini tanlashni kengaytirish, bilimlarni uzatish vositalarini ko`paytirish kiradi.

Ta`lim tizimini tubdan qayta isloh qilish, ilg`or texnologiyalarga asoslangan inovatsion bilimlarni egallash ilmiy salohiyotga ega kadrlarni tayyorlashni yo`lga qo`yish, yangi sharoitlarda, yangi zamonaviy raqamli texnologiyalardan foydalana modulli oladigan o`quvchi va mutaxassislarni tayyorlashni yo`lga qo`yish lozim. O`rta ta`lim o`quv dasturiga muvofiq ta`lim oluvchilar tomonidan zarur bilim, malaka va ko`nikmalar o`zlashtirilishini, shuningdek ta`limning keyingi turi tanlanishini hamda yuqori malaka talab qilinmaydigan kasblar egallanishini ta`minlaydi [1].

Bugungi kunda biologiyani o`qitishda raqamli texnologiyalar hayotning barcha sohalarida faol qo`llanilmoqda. Iqtisodiyot, bank, xizmat sektori shuningdek ta`lim jarayonini ham tez sur`atlarda rivojlanishiga xizmat qilmoqda. Mamlakatda yashayotgan barcha fuqarolar, jumladan yosh bolalardan tortib nafaqaxo`rlarning ham ongida raqamli texnologiyalar orqali jamiyatdagi barcha muammolarni hal qilish mumkin degan fikrni shakllantirmoqda. Bundan tashqari, ishlab chiqarish va boshqaruv jarayonlarining robotlashtirilishi, masalan bank sektorida, robotlar va ishchilar o`rtasidagi raqobat masalasi ham ko`tarilmoqda. Raqamlardan foydalanishga asoslangan hamda joriy etilgan texnologiyalarning so`zsiz foydasi bilan axloqiy, shaxsiy ma`lumotlarni himoya qilish, robotlar va tashkilotlar xodimlari o`rtasidagi raqobatning huquqiy jihatlari bilan bog`liq masalalar tobora ko`proq e`tiborga olinmoqda.

Shu jihatdan, mamlakatimiz Prezidenti Shavkat Mirziyoev ta'kidlaganidek "Taraqqiyotga erishish uchun raqamli bilimlar va zamonaviy axborot texnologiyalarini egallashimiz zarur va shart. Bu bizga yuksalishning eng qisqa yo'lidan borish imkoniyatini beradi. Zero, bugun dunyoda barcha sohalarga axborot texnologiyalari chuqur kirib bormoqda. Albatta, raqamli iqtisodiyotni shakllantirish kerakli infratuzilma, ko'p mablag' va mehnat resurslarini talab etishini juda yaxshi bilamiz. Biroq, qanchalik qiyin bo'lmasin, bu ishga bugun kirishmasak, qachon kirishamiz?! Ertaga juda kech bo'ladi".

Davlat va jamiyat boshqaruvi, ijtimoiy sohada ham raqamli texnologiyalarni keng joriy etib, natijadorlikni oshirish, bir so'z bilan aytganda, odamlar turmushini keskin yaxshilash mumkin. Raqamli iqtisodiyot bu birgina faoliyat turi emas, balki, ishbilarmonlik, sanoat ob'ektlari, sifatli ta'lim va xizmatlar deganidir. "Raqamli" atamasi barcha sohalarda axborot texnologiyalaridan faol foydalanishni anglatadi. Agar oddiy iqtisodiyotda moddiy buyumlar asosiy resurs hisoblansa, raqamli iqtisodiyotda bu qayta ishlanadigan hamda uzatiladigan axborot, ma'lumotlar bo'ladi. Ularning tahlilidan so'ng esa to'g'ri boshqarish bo'yicha yechim ishlab chiqiladi.

Ta'lim tizimi bugungi kunda raqamli texnologiyalarga singib ketayotgani shunchaki hayratlanarli yemas, chunki, bugungi kunda axborot makonida taklif etilayotgan ko'plab narsalarni jiddiy tahlil qilish va pedagogik asoslash uchun asos bo'lib xizmat qiladi. So'nggi yillarda ta'limni «raqamlashtirish» muammolari, uning shakllanishiga ta'siri bo'yicha biror-bir davlat loyihasi yoki so'rovnoma asosida tadqiqotlar o'tkazilmaganligi ham muhimdir [3]. Shu bilan birga, Internet tizimidagi muhitning yoshlar ongiga ta'sirining ahamiyati hukumatning, zamonaviy ommaviy axborot vositalarining ma'ruzalarida, pedagogik jamoatchilik muhokamalarida, magistrant va tadqiqotchilarning, shuningdek deputatlarning izlanishlarida ham ko'rishimiz mumkin.

Shuni alohida ta'kidlash kerakki, oldin raqamli texnologiyalarni barcha sohalarda, ya'ni, sanoat, iqtisodiyot, bank va boshqa sohalarda joriy etish bilan cheklanib qolgan edik. Bugungi kunda esa raqamli iqtisodiyot shiddat bilan rivojlanib borayotganini e'tiborga olib, raqamli rivojlanish bo'yicha barcha soha rahbarlarining o'rinbosarlari lavozim tarkibiga kiritilmoqda [4].

Ta'limda raqamli texnologiyalarni o'qitish sifatini saqlab qolgan holda samarali qo'llash uchun nimalar qilish kerak?

Birinchi, albatta mamlakatimizda Internet infratuzilmasini yaxshilashimiz, mobil operatorlar tomonidan ko'rsatilayotgan xizmatlar sifatini oshirishimiz va eng muhimi aholining, ayniqsa talaba yoshlarni zamonaviy axborot-kommunikatsiya texnologiyalarining so'ng yutuqlarini o'zlashtirishga shart-sharoitlar hamda imtiyozlar yaratib berishimiz lozim.

Ikkinchi, o'qish jarayonini tashkil etishda raqamli texnologiyalardan foydalanish ko'lamini kengaytirish va axborot resurslari, o'qitish vositalari va masofaviy o'qitish texnologiyalarini rivojlantirish, ijodkor talabalarni universitetni raqamlashtirish loyihalariga jalb qilish bilan oliy ta'lim muassasalari faoliyatini tartibga soluvchi normativ-huquqiy hujjatlarga o'zgartirish kiritish bo'yicha

vakolatli organlarga takliflar berish, yuqori samaradorlikka ega raqamli qurilmalar bilan jihozlangan tuzilmalar, o'quv xonalari, laboratoriyalar, mediastudiyalar va boshqalarni o'z ichiga olgan markazlarni tashkil etish hamda unda orttirilgan tajribani O'zbekistonning barcha oliy ta'lim muassasalarida qo'llash.

Uchinchidan, zamonaviy axborot-kommunikatsiya texnologiyalari va ta'lim texnologiyalarining mustahkam integratsiyasini ta'minlash, bu borada pedagog kadrlarning kasbiy mahoratini uzluksiz rivojlantirib borish uchun qo'shimcha sharoitlar yaratish.

To'rtinchidan, interfaol taqdimot tizimlaridan foydalanish, ma'ruza va seminar darslari uchun internet bilan bog'liq holda interfaol va multimediali taqdimotlarni ishlab chiqish kabi mavzular bo'yicha o'qituvchilarning malakasini oshirish uchun kurslarni tashkil qilish va o'tkazish.

Beshinchidan, real vaqt rejimida interfaol taqdimot tizimlari, videokonferensaloqa tizimlari, virtual zallar, elektron resurslardan foydalanib istalgan vaqtda masofaviy o'qitish jarayonini amalga oshirish.

Oltinchidan, bulutli texnologiyalar, virtual voqelik, kengaytirilgan voqelikdan foydalanish hamda didaktik materiallar va tajriba dizaynlarini ishlab chiqishda 3D printerini qo'llash, raqamli didaktika va raqamli ta'lim modellarini qo'llash, o'qituvchilar va talabalar uchun loyihalar, diplom ishlari, ilmiy izlanishlar va boshqalarini muhokama qilish uchun ilmiy veb-saytlar ishlab chiqish lozim. Shundagina, biz raqamli texnologiyalardan foydalanib ta'lim sifatini tushirmagan holda talaba-yoshlarga bugungi kun talabi darajasida bilim olishlariga erishamiz.

Alohida ta'kidlash kerakki, bugungi kunda hayotimiz har jihatdan texnika va texnologiyalar bilan bog'liq, ya'ni ertalab soat bongidan boshlab to kun rejasini tuzish va o'qish bilan yakunlashgacha. Biz ta'lim sifatini oshirish va rivojlantirish uchun texnologiyalardan manfaatli foydalanish imkoniyatini yaratishni istadik. Qachonki, planshet ta'lim olishning bir elementiga aylansa, bolalar o'qish jarayoniga katta qiziqish bilan kirishadi. Bu o'yin bilan klassik ta'limni birlashtirishga tengdir. Natijada o'qish jarayoni yaxshilanadi, o'zlashtirish, ta'lim darajasi va kadrlarni tayyorlash samaradorligi oshadi. Bilimli avlod, professional kadrlar — bu jamiyatning keng miqyosda rivojlanishining garovidir.

#### **Foydalanilgan adabiyotlar**

1. G.S.Ergasheva Biologiya ta'limida interaktiv dasturiy vositalardan effektiv foydalanishni takomillashtirish. Monografiya. – T.: Fan va texnologiyalar, 2017. – 203 b.
2. Костяев А.Е.,Дмитриева Т.А. Информационные технологии в преподавании биологии// Москва2019
3. Информационное обеспечение ученых и специалистов : учеб.- метод. пособие / Дрешер Юлия Николаевна. - СПб. : Профессия, 2008. - 461 18 страниц
4. Elektron o'quv-metodik majmualar va ta'lim resurslarini yaratish metodikasi. Metodik qo'llanma. – T.: OO'MTV, 2010. –64 b.

**BOSHLANG`ICH SINIF O`QUVCHILARINING NUTQINI O`STIRISH  
TEXNOLOGIYALARI**

*Hakimova Marjona Iskandarzoda*

*O'zbekiston-Finlandiya Pedagogika Instituti*

*Pedagogika fakulteti Boshlang'ich ta'lim yo'nalishi*

*2-bosqish talabasi*

Har bir mamlakatning taraqqiyoti, istiqboli, farovonligi, ma'naviy yuksalishi, jahonning eng rivojlangan davlatlar qatoridan o'rin olishi – bilimli, yuqori intellektual salohiyatli, qalbiga va ongiga ezgu fazilatlarni mujassamlagan yoshlarga bog'liq hisoblanib, har jihatdan yetuk va barkamol, Vatan taqdiri uchun sidqi dildan xizmat qiladigan, fidoyi, iymonli avlodni voyaga yetkazish, o'qitishni sifatli va mazmun jihatdan yuqori pog'onalarga olib chiqish avvalo o'qituvchi va tarbiyachi murabbiylar zimmasiga sharaflig va ayni paytda mas'uliyatli vazifani yuklaydi.

O'zbekiston Respublikasi huquqiy demokratik jamiyat qurish yo'lidan borar ekan, o'z fuqarolarining, ayniqsa, yangi jamiyat barpo etishga bel bog'lagan, o'sib kelayotgan yosh avlodning barkamol bo'lib voyaga yetishiga alohida e'tibor qaratmoqda. Barkamol shaxs tarbiyasini tashkil etish barcha davrlarda ham ijtimoiy jamiyatning muhim talabi va asosiy maqsadi bo'lib kelgan. Tabiiyki hozirgi ta'lim islohotlari sharoitida ham barkamol avlod tarbiyasi haqida gapirar ekanlar: «Vatanimizning kelajagi, xalqimizning ertangi kuni, mamlakatimizning jahon hamjamiyatidagi obro'-e'tibori avlambor farzandlarimizning unib, o'sib, ulg'ayib, qanday inson bo'lib hayotga kirib borishga bog'liqdir.» – deb alohida ta'kidlaganlar.

Hozirgi paytda yuz berayotgan globallashuv jarayoni va jamiyatni isloh etish sharoitida yangicha fikrlovchi shaxslarni tarbiyalash ta'lim tizimida ham jiddiy o'zgarishlar kiritishni talab etadi. Dunyo davlatlari orasida O'zbekiston Respublikasida birinchilardan bo'lib umumbashariy tavsifga ega mazkur muammoni hal etishga doir konseptual-nazariy asoslar yaratildi va tizimli ravishda amaliyotga tatbiq etib borilmoqda. Mazkur ezgu maqsadni hayotda o'z isbotini topishda O'zbekiston Respublikasining «Ta'lim to'g'risida»gi Qonun va «Kadrlar tayyorlash Milliy dasturi» huquqiy asos bo'lib xizmat qilmoqda.

Ma'lumki, mustaqil fikrlashga o'rgatuvchi, ijodiy tafakkurini rivojlantiruvchi usullarni qo'llab, bolalarga chuqur bilim berish boshlang'ich ta'limining asosiy vazifasidir. Mazkur vazifani amalga oshirish uchun yangi pedagogik texnologiyalar ta'lim jarayoniga olib kirilmoqda.

Maktabgacha hamda boshlang'ich ta'lim ta'limning asosiy qismi hisoblanadi. Bular bolalarning sog'lom va rivojlangan shaxs bo'lib shakllanishini ta'minlab,

o`qishga bo`lgan ishtiyoqini uyg`otib, tizimli o`qitishga hamda keyinchalik yuqori sinflar va oliy ta`lim muassasalarida o`qitishga tayyorlab boradi. Boshlang`ich ta`lim umumiy ta`limning dastlabki bosqichi davlatimizda 1-4-sinflarni qamrab oladi. Unda ta`lim berish, ularni aqliy, ma`naviy, jismoniy kamol toptirishning dastlabki bosqichi sanaladi. Boshlang`ich ta`lim Davlat ta`lim standartida belgilangan maqsad orqali amalga oshiriladi. Mamlakatimizning olib borayotgan mazkur siyosati boshlang`ich ta`lim tizimida faoliyat ko`rsatayotgan pedagoglardan g`oyat katta mas`uliyat hamda o`qitishning yangi texnologiyalaridan keng foydalanishni talab etadi. Shularni hisobga olib, boshlang`ich sinflarda bolani har tomonlama yuqori sinflarga tayyorlash, bolalar nutqini rivojlantirish masalasi eng asosiylaridan hisoblanadi. Ularning so`z boyligining oshishi, ravon gapirishi va o`z fikrini to`liq ifoda etib, aytib bera olishga o`rgatish masalaning dolzarbligini ko`rsatib beradi.

Yuqorida aytib o`tganimizdek, pedagog xodimlarning nutq o`stirish metodikalariga doir bilimlari chuqur bo`lishi lozim, shuningdek, eng qulay usulni qo`llash orqali bolalarga ona tilini amaliy o`rgatish, nutqda til birliklaridan foydalanish, o`zaro nutqiy muloqot munosabatida ona tilida fikrni to`g`ri ifodalay olish, tengdoshlari nutqini tinglab tushunish nutqda til birliklarini ajrata bilish (tovush, so`z) nutq me`yorlarini ishiga mos holda o`rganib borish, unga amal qilish kabi faoliyatini shakllantiradi. Demak, nutq o`stirish metodikasi fani boshlang`ich ta`limda nutq o`stirish vazifasini amalga oshiradi, bolalarda ifodali, aniq, lo`nda va obrazli so`zlashishni shakllantirish orqali ona tilini amaliy o`rgatadi, bolalarga ta`lim beradi. Nutq o`stirish metodikasi fani boshlang`ich ta`limda bolalarni og`zaki nutqini o`stirish, tengdoshlari va kattalar bilan nutqiy muomala malakalarini shakllantirish orqali nutqda so`zdan to`g`ri va o`rinli foydalanish, ya`ni nutq va xulq egasi bo`lish kabi ma`naviy-axloqiy sifatlarni, so`zlash odobini egallashni shakllantiradi.

Boshlang`ich sinflarda o`quvchilarning nutqini o`stirish texnologiyalari alohida ahamiyat kasb etadi. Chunki yaxshi rivojlangan nutq tushunarli ta`sirchan bo`ladi, bola faoliyati davomida nutqini tuzatib boradi. Nutqni rivojlantirish nafaqat bolani atrof-olam bilan tanishtirish tomoni, balki umumiy psixologik rivojlanish ustuni hisoblanadi. Bola nutqining rivojlanishi umuman shaxsni va shu bilan birga barcha jarayonlarni shakllantirish bilan bog`liqdir. "...Tilni egallash jarayoni – bu faqat va shunchaki bilimlar, mahorat hamda ko`nikmalarni berish jarayoni emas. Bu eng avvalo tarbiyadir. Qalbni tarbiyalash, aqlni tarbiyalash, fikrlar tuzishni shakllantirish, inson ruhiy qiyofasining eng nozik qirralariga chidam bilan ishlov berishdir" (K.D.Ushinskiy).

Bola nutqiy rivojlanishining, bir tomondan, tashqi ta'sirlar bilan belgilanishi, ikkinchi tomondan esa uning to'satdan yuz berishi, "o'z-o'zidan harakatga kelishi" bilan tavsiflanishini tushunish nutq ontogenezi haqidagi zamonaviy tasavvurlarga xos holatdir. Nutqni rivojlantirishning ana shu qonuniyatlari va mexanizmlari tushunib yetish ularni batafsil ko'rib chiqishni talab qiladi. Boshlang'ich sinflarda o'quvchilarning nutqini o'stirish uchun kerakli ko'pgina mashqlarni o'tkazish maqsadga muvofiqdir. Misol uchun quyida bir nechta nutq o'stirish uchun zarur bo'lgan texnologiyalarni keltirib o'tamiz.

"Antonim so'zlar" so'zlar o'yini. Bu o'yin uchinchi va to'rtinchi sinflarda o'tkazilishi mumkin. O'yin mashg'ulot bolalarning mantiqiy tafakkurining rivojlanishiga samarali yordam beradi. O'yin individual yoki guruh bilan ham o'tkazilsa bo'ladi. O'yin sharti quyidagicha: O'qituvchi bolaga bir so'zni aytadi, bola esa shu so'zning qarama-qarshi ma'no anglatuvchisini topadi. Masalan: katta-kichik, issiq-sovuq, qattiq-yumshoq, uzoq-yaqin va hokazolar. Odatda bolalar o'yin boshida bir oz qiynaladilar, aytilgan so'zga javoban antonim emas sinonim so'zlar bilan javob beradilar. Ammo o'yinning mohiyatini tushunib olganlaridan so'ng o'yin qoidasini ham osonlik bilan anglaydilar hamda tezlik bilan javob berishga harakat qiladilar. Masalan: chaqqon-yalqov, ishchan-dangasa, odobli-odobsiz va hokazolar.

"Avval nima bo'lgan edi" o'yini. Bu o'yin shartiga ko'ra bolalar o'qituvchi tomonidan aytilgan narsaning avval nima bo'lganini aytishlari kerak. Masalan: jo'ja-tuxum, ot-toychoq, kapalak-qurt kabilar. Bundan tashqari bittadan ko'p ma'noga ega bo'lgan so'zlardan ham foydalanish mumkin. Masalan: non-unbug'doy, uy-g'isht-loy, stol-yog'och-daraxt-urug', ko'ylak-mato-ip-paxta-chigit tarzida o'yin davom etaveradi. Bu tarzda tashkil etilgan darsda o'quvchi hech qanday tazyiqsiz erkin fikrlay boshlaydi va o'z fikrlarini ochiq bayon etadi, boshqalarni ham hurmat qilishga o'rganadi. Boshlang'ich ta'limda ona tili bolalarda mantiqiy fikrlash, lug'at boyligini oshirish, og'zaki va yozma nutqini rivojlantirish (ya'ni to'g'ri o'qish va yozish) ga, fonetika, leksika, so'z yasalishi va grammatikaga oid bilimlarni o'rganish uchun zamin yaratishga xizmat qilishi lozim.

Ma'lumki ona tili darsida ham lug'at ishlarini o'tkazish bolalarda o'zi uchun notanish bo'lgan so'zni izohi haqida qiziqish paydo bo'ladi. Bu so'zlarning izohini topishda o'quvchining o'zi mustaqil izlanishi maqsadga muvofiqdir. Bunda yuqoridagi metod bolalarning so'z boyligini oshirish bilan bir qatorda lug'at bilan ishlashga ham o'rgatadi. Darslarda interaktiv usullar qo'llashni shunday tashkil etish kerakki, bunda sinfdagi barcha bolalar faollashishi zarur, ya'ni dars o'tish jarayonida o'quv materiallarining ma'lum bir qismi bolalar tomonidan mustaqil

o`rganiladi. Darsning samarali shakllari qanchalik ko`p qo`llansa, bolalarning ona tili faniga qiziqish darajasi ham shunchalik yuqori bo`ladi. Ona tili fanini yaxshi bilgan o`quvchining esa nutqi benuqson, tiniq va ravon bo`ladi.

## **YOSHLAR TADBIRKORLIGI VA MOLIYAVIY SAVODXONLIGINI OSHIRISH BO‘YICHA MILLIY TAJRIBALAR**

*Yo‘ldosheva Maftuna Qodir qizi  
Agalieva Xabiba Narmaxmad qizi  
Miryusupova Nargiza Shavkatovna*

*“Yoshlar va xotin-qizlarning tadbirkorlik savodxonligini oshirish va o‘z-o‘zini bandligini ta‘minlashga qaratilgan yagona elektron ma‘lumotlar bazasini (onlayn veb-portal) yaratish” loyihasi a‘zolari*

Mamlakatimiz taraqqiyoti har tomonlama o‘tib-o‘tib kelayotgan navqiron avlodning ta‘lim tarbiyasi, ma‘naviyati va madaniyati bilan chambarchas bog‘liq. Yurtimizda yoshlarga qaratilayotgan e‘tibor, g‘amxo‘rlik mamlakatimizda olib borilayotgan siyosatning eng ustivor yo‘nalishidir.

Har bir sohada qo‘lga kiritilayotgan marralar, yutuqlar ana shu g‘amxo‘rlik va qo‘llab-quvvatlashning yorqin ifodasidir. Vatan taqdiriga daxldor ekanligini his qilib yashash va berilayotgan imkoniyatlardan unumli foydalanish har bir O‘zbekiston farzandining muqaddas burchidir.

Yangi O‘zbekistonda yoshlar siyosatini zamon talabidan kelib chiqib takomillashtirishda Prezidentimiz Shavkat Mirziyoevning tashabbuslarini alohida ta‘kidlash lozim. Davlatimiz rahbarining yoshlar kamolotiga qarayotgan doimiy e‘tibori, ayniqsa, ta‘lim islohotlarida yaqqol ko‘zga tashlanmoqda.

Jumladan, bugungi kunda yoshlarni biznesga o‘qitish, zamonaviy startap va tadbirkorlik loyihalarni amalga oshirish, yoshlarga beriladigan imtiyozli kreditlardan samarali foydalanishlarini ta‘minlash maqsadida yoshlarning tadbirkorlik savodxonligini oshirish, yoshlarning startap g‘oyalarini saralab olish barobarida eng yaxshi loyihalarni amalga oshirishga ko‘maklashish eng dolzarb vazifalardan biri hisoblanadi.

O‘zbekiston Respublikasi Prezidentining “2022-2023 yillarda axborot-kommunikatsiya texnologiyalari sohasini yangi bosqichga olib chiqish chora-tadbirlari to‘g‘risida”gi qaroriga muvofiq, 2022 yil 1 oktabrdan boshlab AKT sohasida IT-ta‘lim xizmatlarini ko‘rsatish, dasturiy mahsulotlar ishlab chiqish hamda eksportga yo‘naltirish bo‘yicha startap loyihalarni qo‘llab-quvvatlash uchun ITSV huzuridagi Yosh tadbirkorlarni qo‘llab-quvvatlash jamg‘armasi hisobidan Innovatsion rivojlanish vazirligi tomonidan o‘tkaziladigan tanlov asosida 1 milliard so‘mgacha bo‘lgan grantlar ajratish tartibi joriy qilinishi belgilab berildi [1].

Bu borada davlatimiz tomonidan bir qancha loyihalar va dasturlar tashkil etilib, mazkur loyihalar va dasturlar yoshlarning imkoniyatlarini kengaytirishga, boshlang'ich kapitalini shakllantirishga, o'z faoliyatini mustaqil amalga oshirishga va asosiysi, hayotda o'z o'rniga ega bo'lishga zamin yaratadi.

2018 yil O'zbekistonda yoshlar tadbirkorligini rivojlantirish maqsadida «Yoshlar – kelajagimiz» jamg'armasi tashkil qilinib, unda o'quvchilar tashkilotning o'tgan davrdagi faoliyati bilan tanishishi hamda yoshlar jamg'arma loyihalari bilan o'z tadbirkorlik faoliyatlarini boshlashi mumkin [2].

Jumladan, Davlat dasturi doirasida ishlab chiqarish sohasida 841,8 mlrd. so'mlik 3 987 ta, xizmat ko'rsatish sohasida 658,8 mlrd. so'mlik 3 123 ta, qishloq xo'jaligi sohasida 329,4 mlrd. so'mlik 1 521 ta loyiha realizatsiya qilingan [2].

Shuningdek, yoshlarning daromad topishlari va o'zini o'zi bandligini ta'minlashi hamda hayotda o'z o'rniga ega bo'lishiga yordam beruvchi ba'zi loyiha va dasturlarni keltirib o'tamiz.

Mamlakatimizdagi eng yirik dasturlardan biri, STEM-dastur – “Technovation Girls Uzbekistan” xalqaro tanlovi bo'lib, dastur Tech4Impact NNT tomonidan O'zbekiston Respublikasi Innovatsion rivojlanish agentligi va Yandex Go onlayn-servisi bilan hamkorlikda tashkil qilinadi. Technovation Girls — qizlar uchun xalqaro texnologik tanlov bo'lib, har yili dunyoning 160 ta mamlakatida o'tkaziladi. Tanlovning maqsadi ishtirokchi qizlarga «moslashuvchan» ko'nikmalarni berish, ularni IT-texnologiyalar, biznes va IT sohasidagi tadbirkorlikka qiziqtirishdan iborat. 12 haftalik dastur marketing, dasturlash, biznes-ko'nikmalar va taqdimot ko'nikmalari bo'yicha ta'lim modullarini o'z ichiga olgan. Qizlar texnologiyalar yordamida ijtimoiy ahamiyatga ega muammolarni hal qilishni o'rganadi va Barqaror Rivojlanish Maqsadlari bilan bog'liq sohalarda innovatsion mobil ilovalarni yaratadi. Technovation Girls dasturi qizlarga o'zlarini texnologiyalar sohasida sinab ko'rish, o'z IT-loyihalarini yaratish, kreativlikni namoyon etish va yetakchilik ko'nikmalarini rivojlantirish imkonini berishga qaratilgan.

Keyingi dastur O'zbekiston Yoshlar ittifoqi, Dasturiy mahsulotlar va axborot texnologiyalari texnologik parki (IT-Park) va O'zbekiston Savdo-sanoat palatasi bilan hamkorlikda BMT Taraqqiyot Dasturi va O'zbekiston Respublikasi bandlik va mehnat munosabatlari vazirligining Rossiya Federatsiyasi moliyatashtirayotgan “O'zbekistonda yoshlar bandligiga ko'maklashish” qo'shma loyihasi doirasida amalga oshirilib kelinayotgan “Startup tashabbuslari” yoshlarning innovatsion g'oya va startup loyihalarini qo'llab-quvvatlash dasturi bo'lib, unda yoshlarning intellektual va ijodiy salohiyatini ro'yobga chiqarish uchun qulay shart-sharoitlar yaratish, yoshlarning innovatsion g'oyalari va biznes loyihalarini rag'batlantirish

va rivojlantirishni qo'llab-quvvatlash, akademik litsey, kasb-hunar kollejlari hamda oliy ta'lim muassasalari bitiruvchilarining bandligini ta'minlashga ko'maklashishdan iboratdir.

Keyingisi "Yoshlar: 1+1" dasturi bo'lib, ushbu dastur doirasida ishsiz va uyushmagan yoshlarni kasb-hunar va tadbirkorlikka o'qitish tashkil etilishi, "Har bir tadbirkor – yoshlarga madadkor" tamoyili asosida 1 nafar tadbirkorga 1 nafardan ishsiz yoshni birlashtirish tashabbusi asosida tashkil etilgan [3].

Xulosa qilib aytganda, mamlakatimizda innovatsion g'oya va startap-loyihalarni intensiv qo'llab-quvvatlash dasturi yoshlar uchun o'z innovatsion g'oyalarini amalga sinab ko'rish, o'zlarining startaplarini yaratish va tadbirkorlik sohasida salohiyatlarini rivojlantirishlari uchun imkoniyatlar yaratadi. Bunday imkoniyatlardan esa yoshlar unumli foydalanmoqdalar.

#### **Foydalanilgan adabiyotlar**

1. O'zbekiston Respublikasi Prezidentining "2022-2023 yillarda axborot-kommunikatsiya texnologiyalari sohasini yangi bosqichga olib chiqish chora-tadbirlari to'g'risida"gi qarori.
2. O'zbekiston Respublikasi Vazirlar Mahkamasining 16.08.2018 yildagi "O'zbekiston yoshlar ittifoqi huzuridagi «yoshlar — kelajagimiz» jamg'armasi faoliyatini tashkil etish chora-tadbirlari to'g'risidagi 669-son qarori.
3. "O'zbekiston Yoshlari Forumi" 25.12.2020 yil.

#### **QADRLI KADR YOHUD O'QITUVCHI VIJDONI**

*Zebiniso Urazaliyeva*

*Zomin tumani Abu Ali Ibn Sino nomidagi tibbiyot texnikumi yetakchi  
o'qituvchisi*

*El netib topgay menikim*

*Men o'zimni topmasam*

*A.Navoiy*

So'zimni shoira va adiba Tursunoy Sodiqovanning quyidagi so'zlari bilan boshlamoqchiman "Deylik, siz ustozlikni orzu qilgansiz va shu yo'ldasiz. Ammo jild-jild kitob o'qib, yiqqan ilmini va'zga aylantirib, ko'rgazmali qurollar to'plab, turfa uslublar qo'llab, o'qityapman, uqdiryapman deyish hali murabbiylik emas. Siz insonlarning hech yo'q bir shoxini ko'kartirish, qulfi dilini ochish, dunyosini kengaytirish, kechagi holatidan bugunini yuksakroq qilish uchun bu ishga qo'l

urdingiz. Ammo oldin biling: umringizni sarflab olib borayotgan harakatlaringiz ro‘parangizdagi tinglovchiga yuqyaptimi, yo‘qmi?

Bori gap shunda!” Bu satrlar ustozlik, murabbiylik kasbini tanlagan kishilarni mulohazaga chorlaydi. Bugungi mavzuumni o‘qituvchilik kasbining muhim jihatlari bag‘ishlab, o‘z nuqtai nazarim bilan o‘rtoqlashmoqchiman.

Vijdon kategoriyasi bu kishining o‘z xatti-harakati, qilmish, yurish-turishi uchun odamlar, jamoatchilik oldidagi mas‘uliyat tuyg‘usidir. U diyonat, insof, halollik, sofdillik degan ma‘nolarni ham bildiradi. Abdulla Avloniy: “Vijdon deb ruhimizga, fikrimizga ta‘sir qiladurgan hissiyot, ya‘ni sezuv-tuymakdan iborat ma‘naviy quvvatni aytiladur” deb ta‘rif bergan edi. Pedagogik faoliyatda o‘qituvchining vijdoni ta‘lim-tarbiya jarayonida axloqiy yo‘l-yo‘riqlarni va kasbiy burchni qanday bajaryotganini, nazorat qiluvchi ma‘naviy kuchdir. O‘qituvchi faoliyatida, axloqida, xulqida vijdon o‘z-o‘zini nazorat qilish vositasidir. O‘qituvchilik boshqa kasblardan o‘zining shu jihati bilan keskin ajralib turadi. O‘qituvchilik vijdoni muallimni o‘z bilmi, tajribasi va qobiliyatini to‘la ishga solib, boshqalarni o‘qitish, tarbiyalash va ma‘rifatli qilishga da‘vat etadi. Vijdonli o‘qituvchi ta‘lim-tarbiya ishlarini yuksak darajada amalga oshirish uchun qo‘lidan kelgan barcha ishlarni qiladi.

Agar kishida o‘qituvchilik qilishga qobiliyat, pedagogik faoliyatga qiziqish, iste‘dod bo‘lmasa, jamiyat talab qiladigan darajada bolalarni o‘qita olmasa, agar u kun o‘tkazish uchungina muallimlik qilayotgan bo‘lsa, bu-o‘qituvchilik vijdonining yo‘qligini ko‘rsatadi. Vijdonli o‘qituvchi kechirimli bo‘ladi. Agar u ta‘lim berayotgan bolalarning bilimi past, xulqida qusurlar, kamchiliklar uchrayotgan bo‘lsa, bundan o‘qituvchi vijdonan qiynaladi. O‘qituvchining vijdonini faqat uning o‘zigina nazorat qilishi mumkin. Muallim nazoratchilar ishtirok etayotganda o‘quvchilar bilan oldindan tayyorlab mashq qilib qo‘ygan darsni qayta o‘tishi, kuzatuvchilar buni sezmasligi yoki aniqlay olmasligi, payqamasligi ham mumkin. Shuning uchun ham o‘qituvchining halolligi, insofliligi pedagogik vijdonining mezoni hisoblanadi.

Eng avvalo muallim o‘z-o‘ziga talabchan bo‘lmog‘i darkor, unda o‘z kasbiga bo‘lgan sadoqat, qolaversa SHAHSIY IBRAT birinchi o‘rinda turmas ekan, kutilgan yetuk kadrlar noyoblashib boraveradi. Bir vaqtlar yaxshi nom qozonib, oliy toyifa yoki ko‘krak nishonlari olgan ustoz, shu natijalarga ishonib o‘z ustida ishlamas ekan, bir vaqtlar to‘lib oqqan, hozir esa qurib qolgan daryo misoli bo‘lib qolaveradi. Qadrli kadr bo‘lishning birinchi sharti ham o‘z ustida tinimsiz ishlashdir. Prezidentimiz ta‘kidlaganidek ENG OLIY HAKAM BU – VIJDON, ENG OLIY BAHO BU XALQ dir, haqning oldida ham, xalqning oldida yuzimiz yorug‘ bo‘lishi uchun vijdonni munazzah tutmog‘imiz lozim, aks holda jamiyat jim

bo'lsa ham, hamiyat jim turmaydi yoki sochga oq tushganda dil dog' tushmog'i bor gap!

Shuning uchun ham o'qituvchining vijdoni doimo pok bo'lmog'i kerak. Muallim hamma vaqt o'z-o'zini, o'z xatti-harakatlarini o'quvchilar va ota-onalar ko'zi bilan nazorat qilib borishi kerak. Muallim bolaning ko'z oldida kelajakning timsoli sifatida namoyon bo'lmog'i lozim. Chunki bugun undan saboq olayotgan o'quvchilar o'n besh-yigirma yildan so'ng jamiyat hayotida, ijtimoiy mehnatda faol qatnashadi. Muallim bugun qanday yashab, qanday ishlab, o'quvchilarni qanday o'qitgan bo'lsa, uning timsoli o'quvchilari uchun ularning hayot yo'lini yorituvchi axloqiy nur bo'lib xizmat qiladi. Muallimning o'z vijdoniga xilof qilgan har bir ishi, nafaqat bugun uning atrofidagi kishilar uchun, balki jamiyatning kelajagi uchun ham zararlidir.

Pedagoglik vijdoni o'qituvchidan faqat bugunni emas, balki o'z o'quvchilarining kelajagini ham o'ylab qadam bosishni talab etadi.

*Bo'lmoq uchun ertang zo'r kadr*

*Topmoq uchun hurmat va qadr*

*Sendan talab mehnat va sabr*

*O'z ustungda tinimsiz ishla!*

## МАКТАБГАЧА ЁШДАГИ БОЛАЛАР НУТҚИНИ РИВОЖЛАНТИРИШ

*Рустемов Абсеит Трижанович*

*Чирчиқ давлат педагогика университети*

*Мактабгача таълим факультети ўқитувчиси*

*Жакипова Жансая Батир қизи*

*Чирчиқ давлат педагогика университети*

*Мактабгача таълим факультети*

*1-курс босқич талабаси*

**Аннотация.** Мактабгача ёшдаги болалар нутқини ривожлантиришда дуч келган муаммолар.

**Аннотация.** Проблемы, возникающие в развитии речи детей дошкольного возраста.

**Калит сўзлар:** мактабгача ёшдаги болалар, нутқ, оғзаки нутқ.

**Ключевые слова:** дошкольники, речь, устная речь.

Мактабгача ёшдаги боланинг туйғусини ривожлантириш фақат товуш гармонияларини тўғри қўллаш қобилияти билан чекланиб қолмай, балки у ўз тилини, мажозий маънода ўқиш ёки нотик гапиришга ўргатиш учун ҳам ҳаракат қилади.

Оғзаки тил - оғзаки нутқнинг энг содда шакли. У ситуацион, ҳиссий хусусиятга эга ва оддий, чунки у махсус тайёргарликни талаб қилмайди. Коммуникатив нутқни ўргатиш эстетик тарбияга ҳам таъсир қилади: адабий асарларни қайта ҳикоя қилиш, болаларнинг мустақил ишлари тил тасвирини ва ифодалилигини ривожлантиради, болаларнинг бадиий-нутқ тажрибасини бойитади. Ўз тилини ривожлантириш жараёнида болаларнинг тили уларнинг ҳаракатлари ва мулоқотининг табиати билан боғлиқ. Мактабгача ёшнинг охирига келиб, муайян таълим шароитида бола нафақат тилдан фойдаланади, балки унинг тузилишини ҳам тушуна бошлайди, бу эса кейинги саводхонликни эгаллашда алоҳида аҳамиятга эга.

Кейинги йилларда кўплаб мамлакатларда эрта ёшдаги болаларнинг ҳар томонлама ривожланиши ва ривожланишини таъминлаш тиббиёт, таълим ва ижтимоий ҳимоя соҳаларининг асосий эътиборидан четда қолмоқда. Чунки айнан шу ёшда боланинг физиологик, психологик ва шахс сифатида шаклланиши учун зарур шарт-шароитлар яратилади. Ногирон болаларга эрта ёшда ёрдам кўрсатишнинг аҳамиятини куйидаги омиллар билан изоҳлаш мумкин: боланинг ривожланиши фаол динамик жараён дир, яъни ривожланишда учрайдиган оғишлар ва тормозланишлар боланинг ўрнини тўлдириш қобилиятини махсус шароитларни яратиш орқали амалга оширади; боланинг марказий асаб тизими жуда мослашувчан бўлгани учун улар тезда янги маълумот ва кўникмаларни ўзлаштиради. Ҳаётнинг биринчи йилларида бола танасининг ақлий ва мотор функциялари тез ривожланади.

Агар махсус адабиётлар маълумотларини кўриб чиқсак ва таҳлил қилсак, нутқ тили ривожланиши сусайган эрта ёшдаги болалар сони ортиб бораётганини кўришимиз мумкин. Айниқса, мактабгача таълим муассасаларида мунтазам таълим-тарбия олаётган болаларда тил кўникмалари етарли даражада шаклланмагани аниқ. Ушбу болаларнинг нутқ тилини йўналишли тузатиш уларнинг умумий ривожланишининг шартларидан бири бўлиб, иккинчи даражали ногиронлик пайдо бўлишининг олдини олади. Нутқ тили сусайган эрта ёшдаги болаларнинг нутқ тилини ривожлантиришга сезиларли ҳисса қўшадиган дастур тайёрлаш бугунги куннинг энг муҳим масалаларидан бири, деб ҳисоблаймиз.

Ҳозирда статистик кўрсаткичларга эътибор қаратадиган бўлсак, нутқ ва нутқда нуқсонли бўлган болалар сони ва логопедияга муҳтож бўлган болалар фоизи йилдан-йилга ортиб бормоқда. Ҳар қандай ёшдаги нутқ тилининг бузилиши когнитив фаолликни ва инсоннинг ижтимоийлашув қобилиятини чеклайди. Бу боланинг шахс сифатида шаклланишига таъсир қилади. Унинг

интеллектуал ривожланиши, хулқ-атвори кўпинча ёшига мос келмайди ва гуруҳдаги тенгдошлари билан муносабатлари қийин бўлади.

Сўнгги пайтларда таълим ҳажмининг ортиши болаларнинг оғзаки нутқини ривожлантиришга юқори талабларни қўймоқда. Болалар олдида турган мураккаб муаммоларни ҳал қилишда ёрдам бериш учун нутқ тилини ўз вақтида ва тўлиқ шакллантириш ҳақида ғамхўрлик қилиш керак. Чунки тафаккур нутқий тил орқали ривожланади, шахс хусусиятларини шакллантиришга ёрдам беради. Бу борадаги хулосалар Ф.А. Сохин томонидан ишлаб чиқилган эрта болалар нутқини ривожлантириш назариясида ўз ўрнини топди. У эрта ёшда она тилини ўрганишнинг лингвистик ва ақлий жиҳатларининг ўзаро боғлиқлигини кўриб чиқди, тил ва нутқий тил ҳодисаларини тушуниш қобилятини шакллантириш зарурлигини аниқ асослаб берди. Ушбу топилма оғзаки нутқини ривожлантириш билан боғлиқ барча тадқиқотларга асос бўлди.

Эрта ёшдаги болалар билан бевосита ишлайдиган мутахассисларнинг фикрига кўра, сўнгги йилларда ривожланишида кечиккан болалар сони ортиб бормоқда. Нутқ тилининг кечикиши - 4 ёшгача бўлган нутқ тилининг анормал (мос келмаслиги) ривожланиши. Бундай тақиқлар турли сабабларга кўра бўлиши мумкин. Масалан, оғзаки нутққа талаб бўлмаганда, яъни ҳеч ким бола билан гаплашмаса ёки унинг хоҳиш-истаклари ҳақида хабар топмаса ва уни ўз еҳтиёжларини сўз билан ифодалашга ундамайди. Нутқ тилининг кечикиши бу функция учун масъул бўлган нерв хужайраларининг секин пишиб этиши, шунингдек, касаллик ва миянинг шикастланиши туфайли юзага келади. Энг кенг тарқалган сабаблардан бири эшитиш қобилятини йўқотишдир. Нутқ тили эшитиш асосида шаклланганлиги сабабли, эшитиш қобиляти заиф болада ҳам нутқ тили ривожланишида кечикишлар ва нуқсонлар мавжуд.

Тилнинг бузилиши кўпинча мактабгача ёшдаги болаларда учрайди. Текширув натижаларига кўра, нутқнинг пастлиги, дудуқланиш каби тил бузилишларининг салмоқли фоизи мактабгача ёшдаги болаларда содир бўлиши аниқланди. Агар бу нуқсонлар ўз вақтида бартараф этилмаса, улар тобора кучайиб, боланинг тўғри нутқига таъсир қилади.

Тил ва тафаккур муносабатлари мураккаб ҳодисадир. Маълумки, ҳар иккала ҳодиса ҳам инсоннинг икки томонлама табиатига кўра ҳам ижтимоий, ҳам биологик томонлари билан тавсифланади. Боланинг тили ва тафаккурига келсак, боланинг ёш хусусиятларига кўра, тил ва фикрлаш жараёни ҳар хил бўлади. 11 ойдан 1 ёш 7 ойгача боланинг тафаккури тилдан олдинда бўлади, бола тилидан кейин икки ва уч сўзли гапларда бир-бирига мос кела

бошлайди, 4-5 ёшда шундай бўлади. у ўсиши билан бир вақтда, яъни катта бўлганида, у муайян фикрлаш қобилиятига эга ва тил жиҳатидан ҳам ривожланган бўлади.

Уч ёшли боланинг сўз бойлигида 1000-1500 та сўз бор. Қизлар тенгдошларига караганда эртароқ гапира бошлайдилар. Бу даврда боланинг боғчада бир хил ёшдаги болалар гуруҳида бўлиши унинг нутқ тилини ривожлантириш учун жуда кўп имкониятлар яратади. Болалар нутқининг ривожланиши муваффақиятли бўлиши учун ота-оналар ҳам улар билан тез-тез суҳбатлашишлари керак. Сиз бола тилидаги каби сўзларни бузмасдан, тўғри ва аниқ гапиришга ҳаракат қилишингиз керак.

Агар бола тўғри гапирмаса, уни доимий равишда тузатиш керак. Шу мақсадда у боланинг нотўғри сўзларини ва жумлаларини боладан уларни такрорлашни сўрамасдан такрорлайди. Албатта, тўғри сўз тўғри есда қолади. Аммо боладан тез-тез тўғри нақшларни такрорлаш сўралса, бола тўғри гапирмаслигидан қўрқиши мумкин.

Нутқдаги нуқсонлар ёки дудуқланишлар боланинг мактабда ўқиш қобилиятининг пасайишига олиб келади, улғайгач эса касб танлашга ҳам таъсир қилади ва қийинчилик туғдиради.

Мактабгача ёшдаги болаларга хос бўлган нутқ фаолиятининг хусусиятларидан бири бу тил мулоқотининг мотивацияси ва мақсадларни бирлаштириш, шу билан бирга, баъзи бир фаолият учун нутқ мотивациясининг ҳар хил турларидан фойдаланиш болада нутқни ўрганиш зарурлигини келтириб чиқаради. Мотивациянинг мавжудлиги нутқни қабул қилиш ва мулоқотда фаол фойдаланиш учун муҳим шартдир. Натижада, нутқ тезда боланинг назорати объектига айланади. Ерта болалик даврида болаларнинг нутқ қобилиятининг ривожланишини тўлиқ тасаввур қилиш учун нутқнинг онтогенезига мурожаат қилиш керак.

Гўдаклар кўзларини очган ва онгли бўлган кундан бошлаб вояга етгунга қадар эшитиш, тақлид қилиш, ўрганиш, гапириш босқичларида бир босқичдан иккинчи босқичга ўтади. Мутахассислар ва тадқиқотчиларнинг 4 ёшли болалар тилида синтактик ривожланиш даври ҳақидаги узоқ муддатли амалий хулосаларига асосланиб, қуйидаги тахминларни айтиш мумкин: болалар тилидаги луғат, яъни. сўз туркумларининг шаклланиш давридан бошланади. Боланинг бир сўзли гаплардан икки сўзли жумлаларга, оддий гаплардан мураккаб жумлаларга ўтиши билан тилда сўз бойлиги шаклланади, шунинг учун бола тилида дастлабки босқичда сўз туркумлари шаклланади. Шундай қилиб, маълум бир кетма-кетлик билан боланинг нутқ тили

ривожланади, сўз бойлиги бойиб боради, у ўзини атрофидаги одамлар билан эркин мулоқотда ҳис қилади.

Хулоса қилиб айтганда, ота-оналар ва ўқитувчилар учун атроф-муҳитга таъсир қилувчи ташқи омилларни ҳисобга олган ҳолда, мактаб ёшигача алоҳида эҳтиёжли болаларнинг эҳтиёжларини тузатишга қаратилган махсус дастурлар асосида тизимли равишда иш олиб бориш жуда муҳимдир.

#### **Фойдаланилган адабиётлар тизими**

1. М.Қ.Бапаева. Даму психологиясы. – Алматы, 2014.
2. Ж.Қ.Дүйсенова, Қ.Н.Нығметова. Балалар психологиясы. – Алматы, 2012.
3. С.Н.Цейтлин. Язык и ребенок: Лингвистика детской речи. – Москва, 2000.
4. А.А. Леонтьев. Слово в речевой деятельности. –Москва, 2006.
5. Ж.Аймауытов. Бес томдық шығармалар жинағы. 4 том. - Алматы, 1998.

### **ONA TILINI O`RGANISHDA JAMIYAT A`ZOLARINING O`RNI**

*Hakimova Marjona Iskandarzoda*

*O'zbekiston-Finlandiya Pedagogika Instituti Pedagogika fakulteti  
Boshlang'ich ta'lim yo'nalishi 2-bosqish talabasi*

Tilning taraqqiyoti jamiyat, millat taraqqiyoti bilan uzviy bog'liq. Davlat tili maqomi esa uning har tomonlama rivojlanishi, taraqqiy etishiga imkon yaratadi. O'zbek tilining istiqbol davri taraqqiyoti buning yorqin misoli bo'la oladi. Bunday istiqbolli rivojlanish islohotlar, o'zgarishlar, takomillashuvlar tilimizning leksikasida o'z aksini topmoqda. Olib borilayotgan ijtimoiy-siyosiy, moddiy-madaniy, ma'naviy-ma'rifiy islohotlar o'zbek tilimizning rivoji va taraqqiyoti uchun hal qiluvchi omillardan biri bo'lib xizmat qilmoqda.

Mana, o'zbek tilining davlat tili sifatida e'tirof etilganiga ham necha yillar to'lmoqda. O'tgan davr mobaynida tilimizning nufuzi va mavqei oshdi, ijtimoiy vazifasi va qo'llanish doirasi kengaydi. Ish yuritish o'zbek tilida olib borilmoqda.

Istiqbol sharofati bilan o'zbek tilida qator asarlar yaratilmoqda. Oliy ta'lim muassasalari va umumta'lim maktablarida barcha yo'nalishlar hamda sohalar bo'yicha yangi darsliklar, o'quv qo'llanmalar nashr qilindi. Ayniqsa, o'zbek tilshunosligi sohasida yuzlab, balki minglab ilmiy-tadqiqot ishlari olib borilib, mazkur soha bo'yicha o'zining yechimini kutayotgan ayrim nazariy muammolar o'rganildi. Turli yo'nalishlarda ilmiy, ilmiy-ommabop maqolalar hamda nomzodlik va doktorlik dissertatsiyalari himoya qilindi.

Yosh niholni qayoqqa egsang egilganidek, til bo'yicha savodxonlikni ham aslida oiladan, bolalar bog'chasi, keyin esa maktabdan boshlash kerak. Ayni damlarda butun mamlakatimiz bo'ylab, jumladan, vazirliklar, agentliklar,

qo'mitalar, viloyatlardagi barcha idoralar, tashkilotlar, korxonalar, tumanlar va shaharlar hokimliklarida 21-oktabr — O'zbek tili bayrami kuni munosabati bilan o'tkazilayotgan tadbirlar ko'lamining kengligidan bu yilgi bayramning har yilgidan ham boshqacha bo'lishi ayon bo'lmoqda. Bu esa Yangi O'zbekistonning ertangi kuni uchun mustahkam poydevor bo'lib xizmat qilishi aniq. Zero, til mamlakat taraqqiyoti va kelajagini belgilovchi asosiy omildir.

O'zbek adabiy tilining bugungi holati haqida gap ketganda, adabiy va milliy til maqomiga ega ana shu tillar orasida o'zbek tilining ham borligini alohida ta'kidlash joiz. Bu albatta, o'zbek tilining boy, purma'no va jozibadorligi ko'rsatadi. Ammo tilimizdagi ayrim kamchiliklar borki, bunga ko'z yumib bo'lmaydi. Ma'lumotlarga ko'ra, Koreya, Yaponiya, Ispaniya, Rossiya va shu kabi qator davlatlar fuqarolarining qariyb 100 foizi davlat tilini bilar ekan. Lekin bizda bunday deb ayta olmaymiz. Birgina misol, do'konlar, salonlar, firmalar, restoran va oshxonalar peshlavhalaridagi aksariyat so'zlar chet tillarida nomlangan. Afsuski, O'zbekistonda yashab, joy nomlarini, ishlab chiqarayotgan mahsulotimizni xorij tillarida yozishimiz juda achinarli holat. To'g'ri, keyingi paytda bu muammoni bartaraf etish maqsadida amaliy ishlar olib borilyapti, lekin kutilgan natijaga erishilgani yo'q. Yana bir gap. Keyingi paytda chet tillariga talab kuchli, deb farzandlarimizga xorij tillarini pul to'lab o'rgatyapmiz. Albatta, o'zga tillarini o'rganish davr talabi deyishingiz mumkin. Lekin nega ona tilimizni mukammal o'rganmasdan chet tilini o'rganishimiz kerak? O'ylashimcha, avvalo, har bir inson ona tilini oilada, ta'lim dargohlarida, jamoada mukammal o'rganishi, keyin esa boshqa tillarni bilishi kerak. Buning uchun o'zbek tilini ona tili va davlat tili sifatida o'qitishda faqat dars jarayoni bilan cheklanmasdan turli klublar, to'garaklar va o'zbek tili kurslari tashkil etish hamda barcha sohalarda izohli lug'atlar yaratish zarur.

Keyingi yillarda o'zbek tilshunosligida samarali islohotlarga qo'l urilyapti. Biroq tan olish kerakki, og'riqli masalalar ham yo'q emas. Jumladan, ulardan biri grammatika. O'zbek tilida grammatikaning ichiga kirgan sari murakkablashtirib borilyapti. Aksariyat hollarda darsliklardagi puch ma'lumotlar o'quvchilarni chalg'itayotganini ko'rish mumkin. Mazkur muammoni bartaraf etish uchun avvalo, darsliklarda o'zbek tili grammatikasini soddalashtirib, ko'proq o'quvchilarning imlo savodxonligi va notiqligiga e'tibor qaratish lozim. Masalan, faqat yuqori sinf ona tili darsligida nutq madaniyati, nutqning to'g'riligi, aniqligi va jozibadorligi mavzulari berilgan. Quyi sinflarda esa yo'q. Axir o'quvchilarga yoshligidan to'g'ri gapirishni, so'zni o'z o'rnida qo'llashni o'rgatishimiz kerak emasmi? Shuningdek, keyingi yillarda pragmalingsvistika, kompyuter lingvistikasi, lingvokulturologiya, psixolingvistik va terminologiya sohalari rivojlanib boryapti.

Lekin bu tushunchalarning hech biri darsliklarda uchramaydi. Mazkur sohalarning mohiyati va yo‘nalishlarini o‘quvchilarga anglatish fursati yetdi nazarimda.

Ma‘lumki, o‘zbek tili turkiy tillar oilasiga mansub eng yirik tillardan biri sanaladi. Dunyo bo‘yicha 50 millionga yaqin kishi shu tilda so‘zlashadi. Masalan, keyingi yillarda Yaponiyadagi Osaka, Tokio chet tillar universiteti, Janubiy Koreyadagi Konkuk, Pusan, Berlinda Xumboldt universitetlarida hamda Xitoy, Turkiya, Amerika davlatlari oliygohlarida o‘zbek tili kurslari tashkil etilgani tilimizning nufuzi oshayotganligini ko‘rsatadi. Shuningdek, davlatimiz rahbarining Birlashgan Millatlar Tashkiloti Bosh assambleyasining 75-sessiyasida birinchi marta o‘zbek tilida nutq so‘zlagani, yaqinda Yevropa va AQShda "O‘zbek tili do‘stlari" klubining tashkil etilgani hamda ko‘pgina davlatlarda Alisher Navoiy nomidagi turli xalqaro markazlar faoliyatining yo‘lga qo‘yilishi dunyoda o‘zbek tilining obro‘si mustahkamlanayotganligidan darak beradi. Shunday ekan, ona tilini mukammal o‘rganish har bir jamiyat azosining eng muhim vazifalaridan biri hisoblanadi.

## MODERN DIAGNOSIS OF ACUTE TONSILLITIS

*Doniyorov Sanjarbek Tolibjon o‘g‘li;  
Khursanova Mokhinurbonu Odiljon qizi*

*Tashkent Medical Academy Department of Infectious and Pediatric Infectious  
Diseases*

*Tadjiyeva Nigora Ubaydullayevna  
Scientific supervisor - MD, associate professor*

**Relevance.** Acute tonsillitis is one of the most common pathologies of the upper respiratory tract. Streptococcus group A (*S.pyogenes*, GAS) is considered an important etiopathogen. The relevance of streptococcal angina is associated with its prevalence, high incidence, various clinical forms and complications, as well as features of the epidemic process among children and young adults.

**The aim of the study:** to study the etiological aspects of acute tonsillitis.

**Research methods.** A prospective study of 223 patients aged 7 to 63 years with a diagnosis of "acute tonsillitis" was conducted, who were hospitalized in the angina department of the Republican specialized scientific and practical medical center of epidemiology, microbiology, infectious and parasitic diseases, as well as in the infectious hospital of Andijan region. Clinical examination included collecting a history of the current illness, use of antibiotics for previous episodes of the disease. Hematological indicators were taken into account. All patients on the day of admission to the hospital underwent a throat swab for microbiological and immunochromatographic (StreptatestR Express diagnostic system, DectraPharm,

France) studies to identify GAS. Statistical data processing was performed using the "Microsoft Office Excel 7.0" program.

**Results and their discussion.** The results of bacteriological examination of samples taken from 223 patients showed that *Streptococcus pyogenes* was isolated in 53 (23.7%) patients, *Staphylococcus aureus* in 42 (18.8%) patients, *Staphylococcus aureus*+*Candida* spp in 27 (12.2%) patients, *Staphylococcus* spp in 15 (6.7%) patients, and *Staphylococcus epidermidis* in 12 (5.4%) patients, and 74 (33.2%) patients had a negative result. In addition to bacteriological examination, an immunochromatographic test - express test (Streptotest) was used, which increased the etiological decoding of acute tonsillitis to 79 (35.4%) positive samples for *S.pyogenes*. The use of an express test for the diagnosis of the causative agent of streptococcal angina will allow for the correct treatment to be prescribed at an early stage of the disease, which in turn will reduce the risk of further spread of the infection, reduce the risk of early and late complications, as well as prevent the unjustified use of antimicrobial drugs in the treatment of acute tonsillitis.

**Conclusion.** Given the poor outcomes of streptococcal tonsillitis, early identification of *S.pyogenes*-induced tonsillitis is relevant, which requires widespread use of the rapid test in medical institutions. *S. pyogenes* is naturally highly sensitive to penicillin. Timely etiological diagnosis of streptococcal tonsillitis will resolve the issue of a rational choice of an antibacterial drug, which will prevent the development of both early and late complications.

## ОСОБЕННОСТИ ИЗМЕНЕНИЯ ПОКАЗАТЕЛЕЙ ДЕЯТЕЛЬНОСТИ СЕРДЕЧНО-СОСУДИСТОЙ СИСТЕМЫ ПРИ СИНДРОМЕ ТИРЕОТОКСИКОЗА

*Артикова Дилфуза Махаматовна;  
Хурсанова Мохинурбону Одилжон кизи;  
Дониёров Санжарбек Толибжон угли  
Ташкентская медицинская академия.*

Распространенность тиреотоксикоза зависит от наследственной предрасположенности, наличием территориальной эндемичности по йоддефициту. Наиболее тяжелые или жизнеугрожающие проявления тиреотоксикоза регистрируются именно со стороны сердечно-сосудистой системы. Тиреотоксикоз может обострять ранее существовавшие заболевания сердца, а также приводить к нарушениям его ритма, развитию сердечной недостаточности, ухудшению течения стенокардии, тромбоэмболиям и, в редких случаях, к смерти. Осложненный тиреотоксикоз, по данным В.Ю. Мареева (2003), Ю.Н. Беленкова, Ф.Т. Агеева, (2000),

является гиперметаболическим синдромом, который является одной из причин, приводящих к развитию хронической сердечной недостаточности (ХСН).

Цель – изучить особенности гемодинамических показателей при синдроме тиреотоксикоза. Материал и методы: Обследовано 60 больных с синдромом тиреотоксикоза. Средний возраст больных составил  $44,8 \pm 2,14$  года (у женщин -  $45 \pm 1,32$  года, у мужчин -  $47 \pm 1,8$  года). У всех больных был собран анамнез, жалобы. Исследовался пульс, ЧСС, А/Д и ЭКГ показатели. Результаты: Наиболее частой жалобой больных тиреотоксикозом со стороны сердечно-сосудистой системы была жалоба на учащенное сердцебиение, причиной которого в большинстве случаев была синусовая тахикардия (87%). У 4% больных с тиреотоксикозом ведущими являлись перебои в работе сердца на фоне сердцебиения. Больные также жаловались на биение пульса в области шеи, головы, живота. Жалобы на боли в сердце наблюдались у 68% пациентов, боли стенокардического характера отмечались у 18 больных, появляясь у больных в возрасте как до 40 лет, так и старше, одинаково часто носили характер стенокардии напряжения и покоя. У всех больных жалобы со стороны сердца стали беспокоить после начала заболевания. При обследовании больных отмечаются усиление верхушечного толчка, усиление тонов сердца, акцент второго тона над легочной артерией. При аускультации также выявляется функциональный систолический шум на верхушке сердца, в V точке и на легочной артерии. Границы сердца были увеличены влево. Была изучена картина изменений ЧСС и показателей артериального давления у лиц с манифестным и субклиническим тиреотоксикозом по сравнению с контролем. При манифестном тиреотоксикозе ЧСС составило в среднем  $105,95 \pm 1,69$  в минуту, показатели же А/Д составили  $149,1 \pm 2,12$  мм рт.ст. систолическое и  $87,3 \pm 21,03$  мм рт.ст. диастолическое давление. Эти показатели были достоверны по сравнению с контрольной группой. При субклиническом тиреотоксикозе эти показатели соответствовали  $103,3 \pm 3,22$  в минуту и  $144,7 \pm 4,12$  мм рт.ст. систолическое и  $86,9 \pm 2,41$  мм рт. ст. диастолическое давление, что также были достоверны относительно группы контроля. Анализ ЭКГ показателей у больных с синдромом тиреотоксикоза показал, что синусовая тахикардия отмечалась у 52 пациентов (87%), синусовая аритмия - у 8 больных (13%), признаки гипертрофии левого желудочка были зарегистрированы у 55 больных (92%); НБППГ (неполная блокада правая ножка пучка Гиса) была зарегистрирована у 12 (20%) больных. Выводы: 1. Изменения гемодинамических показателей отмечается уже на стадии субклинического

тиреотоксикоза. 2. В 87% случаев ЭКГ показатели при синдроме тиреотоксикоза соответствовали синусовой тахикардии.

## TIL RIVOJLANISHIDA SOTSIOLINGVISTIK YONDASHUVNING AHAMIYATI

*Raxmonova Nargiza*  
*O'zDJTU magistranti*

*Ziyayeva S.A.*

*Ilmiy rahbar: filologiya fanlari nomzodi*

Jamiyat rivojlangan sari shu jamiyatning asosiy muloqot vositasi bo'lgan til ham jamiyat bilan barobar rivojlanib boradi. Ijtimoiy hayotda yuzaga kelayotgan o'zgarishlar tilda o'z ifodasini topadi va jamiyat bilan chambarchas bog'liq holda taraqqiy etadi. Til kishilar orasida ijtimoiy muloqot jarayonida vujudga kelgan bo'lib, o'zaro fikr almashinishga xizmat qiluvchi vositadir. Shunday ekan, jamiyatdagi har qanday voqelik yoki o'zgarish o'z navbatida tilga ham o'z ta'sirini ko'rsatmay qolmaydi. Tilning ijtimoiy xususiyatlaridan kelib chiqib, undagi o'zgarishlarni kuzatish, bu yo'nalishdagi an'analarni aniqlash va o'rganish masalasi har doim tilshunoslarning diqqatini tortib keladi. Hozirgi kunda til va jamiyat o'rtasidagi o'zaro bog'liqlik, nutqning ijtimoiy xususiyatlari va vazifalarini tilshunoslikning alohida yo'nalishi hisoblangan sotsiolingvistika fani doirasida tadqiq qilish samarali natijalarni bermoqda. Shu o'rinda bevosita sotsiolingvistika haqida to'xtalib o'tish keying fikrlarimizni yanada tushunarliroq ifoda etishga yordam beradi.

Ma'lumki, sotsiolingvistika tushunchasi nisbatan yangi bo'lib, u dastlab o'tgan asrning oltmishinchi-yetmishinchi yillarida ilmiy tadqiqotlar doirasida qo'llanila boshlandi va bugungi kungacha mutaxassislar tomonidan qiziqib o'rganilmoqda (Peter Schlobinski, 2022, S. 4). Ushbu tushunchaning zamonaviy ilmiy davralarda eng keng tarqalgan ta'riflaridan biri, bu uning ham jamiyat, ham tilshunoslik bilan bog'liqligi hisoblanadi va bu jamiyatshunoslik (Sotsiologiya) hamda tilshunoslik (Lingvistika) oralg'ida yuzaga kelgan deya e'tirof etiladi. Sotsiolingvistika – bu nutqni jamiyatning ijtimoiy tarkibiga ko'ra tadqiq qiluvchi soha bo'lib, u asosan, turli ijtimoiy gurular va turli madaniyat sohiblarining nutqlari o'rtasidagi farqlarni o'rganish bilan shug'ullanadi.

Tilning jamiyat hayoti bilan bog'liq holda rivojlanishi XX asrning boshlariga kelib olimlar e'tiborini torta boshlagan. Xususan, tilning ijtimoiy tabiati dastlab yapon va hind tilshunoslari hamda Shvetsiyalik olim Luis Gauxalt tomonidan 1930-yillarda o'rganila boshlangan. Sotsiolingvistika atamasini esa ilk bor Haver K. Kurri o'zining 1952-yilda “Janubiy Nutq” jurnalida chop etilgan ma'ruzasida

qo'llagan va u Sotsiolingvistikani maqsadiga ko'ra alohida mustaqil soha deb atagan. Sotsiolingvistikaga bir so'z bilan ta'rif berish qiyin. Xususan, Zigfrid Yeger: "Sotsiolingvistika turli insonlar uchun turlicha ma'no anglatadi,"- deb ta'kidlagan. Fishmann esa, Sotsiolingvistikani til muomalasiga kirishgan ikki taraf munosabatlarining ijtimoiy tuzilishini o'rganuvchi soha degan. Yuqoridagi fikrlarni umumlashtirgan holda aytish mumkinki, sotsiolingvistika bir tilga mansub jamiyatning turli guruhlaridagi nutq munosabatlari hamda nutqning shu guruhlar uchun mos ravishda tuzilishi muammolarini o'rganish bilan birga, tilning boyishiga ta'sir etuvchi omillarni ham ilmiy jihatdan tahlil qilishga yordam beradi ( Lana Hasanah, 2019, p. 29). Sotsiolingvistika o'z tadqiq doirasida tilning grammatik jihatini asosiy o'ringa qo'ymaydi, aksincha bu yerda til vositalarining ijtimoiy axborot bera olish darajasi muhimroqdir. Ya'ni sotsiolingvistika tilga emas, balki nutqqa hamda undan unumli foydalanishga, shu jumladan, nutq vaziyati, nutq davrasi va uning ishtirokchilariga ko'proq e'tibor qaratadi. Ta'limning ijtimoiy yo'naltirilganligi o'quvchilarning kommunikativ kompetensiyasidagi sotsiolingvistik komponentni ajratib olishga imkon yaratdi va bu hozirgi kunda sotsiolingvistik kompetensiya deb ataladi (Ziyayeva S.A, 2016, b.93). Bu jihatidan u amaliy tilshunoslik bilan o'ta yaqin soha hisoblanib, nutq amaliyotidagi o'zgarishlar, turli ijtimoiy guruhlar tomonidan qo'llanilayotgan leksik birikmalarning xususiyatlarini yoritishga hissa qo'shadi. Yuqorida keltirilgan fikrlarimizni umumlashtirgan holda aytadigan bo'lsak, tilshunoslikning mazkur sohasi tilning ijtimoiy tabiati, ijtimoiy vazifalari va mavjud ijtimoiy omillarning tilga ta'sir ko'rsatishi hamda tilning jamiyat hayotida tutgan o'rni bilan bog'liq muammolarni o'rganishga yo'naltirilgan ijtimoiy nazariy yondashuvlarni qamrab oladi. Shu nuqtayi nazardan sotsiolingvistikaning fan sifatidagi asosiy maqsadlarini quyidagich ifodalash mumkin: u ma'lum bir jamiyat a'zolari tomonidan til qanday qo'llanilishini va jamiyatdagi o'zgarishlar undagi mavjud tilning rivojlanishiga qanday ta'sir ko'rsatishini o'rganadi. O'z navbatida, ushbu maqsadlardan fanning eng muhim ikkita yo'nalishdagi muammolari shakllanadi: tilning ijtimoiy farqlash (differensatsiya) muammosi va til rivojlanishining ijtimoiy shart-sharoitlarga bog'liqligi muammosi (Shveytser, 1976, b.41). Sotsiolingvistikaning eng muhim vazifalaridan biri – bu tildagi o'zgarishlarning jamiyatdagi o'zgarishlar bilan bevosita bog'liq ekanligini ilmiy yoritib berishdan iborat. Bu esa, o'z navbatida, butun dunyo tillarining o'ziga xosligi, ularning o'zaro farqli jihatlari, va eng muhimi, turli tillarning o'zaro aloqalarini hamda boshqa tillardan o'zlashtirilgan so'zlar evaziga boyib borish tendensiyalarni yanada chuqurroq anglashga yo'naltirilgan samarali tadqiqotlarga imkon beradi. Ana shu izlanishlarning bosh masalasi tilning jamiyat bilan o'zaro munosabati

bo'lib, bunda tilning o'ziga xos ichki qurilishi va imkoniyatlarini yoritish alohida ahamiyatga egadir. Su bilan birga, tilning ijtimoiy tabiatini o'rganishda sotsiolingvistika tilning tarixiyligi, hayotiyligi, me'yoriyligi va hududga ko'ra farqlanishi kabi xususiyatlariga ahamiyat qaratadi.

Bugungi kunda ko'plab yevropa tillarida, shu jumladan, nemis tilida ham lug'aviy va semantik jihatidan boyib borish tendensiyalsrining faollashganini kuzatish mumkin. Ushbu jarayonda til boyishining eng asosiy manbalardan biri sifatida esa, shubhasiz, ingliz tilidan kirib kelayotgan o'zlashtirmalarni (Entlehnungen) qayd etish e'tiborga molikdir. Xo'sh, ingliz tilidan kirib kelayotgan ushbu o'zlashtirmalar, ya'ni zamonaviy tilshunoslik atamasi bilan aytganda "anglitsizmlar" qanday sharoitlar va mexanizmlar orqali o'tmoqda? Ularning nemis tiliga moslashish va ta'sir etish ko'lami qay darajada, va biz uchun e'tiborli jihatlardan yana biri, nemis tilini o'rganish va o'rgatishda mazkur o'zlashtirmalarning qaysi xususiyatlariga ko'proq e'tibor qaratish lozim? Shu kabi o'zimizni qiziqtirgan savollarga javob qidirish jarayonida zamonaviy tilshunoslikdagi ilmiy-nazariy va metodologik xususiyatlariga ko'ra, birmuncha samarali ko'ringan sotsiolingvistik yondashuvlarga e'tibor qaratishga harakat qilmoqchimiz.

Zamonaviy nemis tili, garchi uning konservativ taraqqiyoti uchun puristik harakatlar to'xtovsiz amalga oshirilayotgan bo'lsada, sezilarli ravishda ingliz tilidan kirayotgan o'zlashtirmalar ta'sirida boyib bormoqda. Duden imlo lug'atining qayd etishicha, 1880 yida ularning nemis tilidagi hissasi 1,36 foizni tashkil qilgan bo'lsa, 1986 yilga kelib, bu ko'rsatkich 3,46 foizga yetgan (Heine Matthias, 2014, S. 14). Anglitsizmlarning nemis tiliga ta'siri jarayonida eng muhim sohalar sifatida zamonaviy iqtisodiy aloqalar, ommaviy axborot vositalari, reklama, axborot texnologiyalari, san'at va musiqa kabi bir qator yo'nalishlarni qayd etish mumkin.

Ijtimoiy guruhlardan esa anglitsizmlarni eng ko'p qo'llovchilar, shubhasiz, yoshlar bo'lib, zamonaviy internet tizimi keng tarqalgach, ularning bu yo'nalishdagi so'z boyligi keskin orta boshlagan. Shu bilan birga ingliz tilidan nemis tiliga o'zlashtirilayotgan so'zlarning katta qismi rasmiy matbuotda e'lon qilinayotgan informatsion mazmundagi maqolalar orqali til muhitiga moslasha boshlaydi. Ijtimoiy guruhlar, shu jumladan, moliya, bank, transport, xizmat ko'rsatish kabi sohalarining vakillari o'zlarining kundalik muloqatida ko'plab turli xildagi inglizcha so'zlar va tushunchalardan foydalanadilar. Odatda bunday til guruhlari yangi paydo bo'lgan va o'zlari qo'llayotgan ish qurollari, turli texnologik vositalarga o'z tillarida muqobil atamalar yoki lug'aviy varyantlar topishga qiynalganligi sababli ularni ingliz tilida qanday nomlangan bo'lsa, shundayligicha

qo'llay boshlashadi. Ma'lum bir vaqt o'tishi bilan avvaliga begona bo'lgan yangi tushunchalar va so'zlar muloqot muhitiga moslashib, nemis tiliga xos bo'lgan grammatik kategoriyalarni ham qabul qiladilar. Masalan, **check** (ingl.)-tekshirmoq, **checken**(nem.) - 1. tekshirmoq; 2. tushunmoq (so'zlashuv uslubi) ; ich glaube, der hat das noch immer nicht gecheckt-O'ylashimcha u meni hali ham tushunmadi. **Cool** - 1. Xotirjam, bosiq; Trotz der angespannten Situation blieb er cool; - Vaziyat tangligiga qaramasdan, u xotirjam edi. 2. Qiziqarli, ajoyib, zo'r, qoyilmaqom; Sie hatte in der Schule immer coolen Klamotten getragen – u maktabda har doim eng zo'r kiyimlar kiyardi.

Keltirilgan misollardan ko'rinib turibdiki, anglitsizmlar nemis tiliga o'zlashtirilgach, ushbu tilga xos bo'lgan morfologik va sintaktik xususiyatlarni ham qabul qilgan.

Sotsiolingvistik yondashuvlar asosida biz tilning boyishidagi o'ziga xosliklarni o'rganmoqchi bo'lsak, yuqorida keltirilgani kabi turli ijtimoiy guruhlariga xos bo'lgan nutq namunalarini o'rganishimiz va ulardagi asosiy farqlar hamda o'zlashtirma so'zlarning funksional xususiyatlarini chuqurroq yoritib berishimiz mumkin.

Xulosa o'rnida qayd etish lozimki, ma'lum bir tilning boyishi va undagi o'zgarishlarni ilmiy-qiyosiy jihatdan tadqiq qilishda sotsiolingvistik yondashuv, xususan, tilning ijtimoiy jihatlarini yoritish muhim ahamiyat kasb etadi. Bunday yondashuvda tilning boyishiga ta'sir qiluvchi omillar, shart sharoitlar va mexanizmlarni aniqlash ancha samarali kechadi.

#### Foydalanilgan adabiyotlar

1. Auer Peter (Freiburg i.Br.) Die Geschichte der germanistischen Soziolinguistik in Deutschland: eine Skizze. Eichinger, Ludwig (Hrsg.): Sprachwissenschaft im Fokus. Positionsbestimmungen und Perspektiven. - Berlin, Boston: de Gruyter, 2015. S. 379-412. (Jahrbuch des Instituts für Deutsche Sprache 2014), <https://doi.org/10.1515/9783110401592.379> (Murojaat sanasi: 20.04.2022)
2. Hasanah Lana and others, Sociolinguistic Influence in the Use of English as a Second Language (ESL) Classroom: Seeing from OGO's Perspective, ELSYA: Journal of English Language Studies Vol. 1, No. 1, February 2019 , pp. 28-32 Available online at: <http://ojs.journal.unilak.ac.id/index.php/elsya> (Murojaat sanasi: 26.04.2022)
3. Heine Matthias. So viel Englisch steckt wirklich im Deutschen. Veröffentlicht am 21.05.2014. <https://www.welt.de/kultur/article128260705/So-viel-Englisch-steckt-wirklich-im-Deutschen.html> (Murojaat sanasi: 5.05.2022)

4. Schlobinski Peter (2022). Grundlagen und Aspekte der Soziolinguistik. S. 4. <<https://www.mediensprache.net/networx/networx-94.pdf>>. In: Networx. Nr. 94. ISSN: 1619-1021. DOI: 10.15488/11889. (Murojaat sanasi: 5.05.2022)
5. Васильев А.Д, Васильева С.П. Актуальные направления развития современной социолингвистики. Вестник красноярского государственного педагогического университета им. В.П. Астафьева, DOI: <https://doi.org/10.25146/1995-0861-2018-44-2-69> (Murojaat sanasi: 8.05.2022)
6. Зияева С.А. Социолингвистическая компетенция как один из компонентов коммуникативной компетенции // В мире науки и искусства: вопросы филологии, искусствоведения и культурологии: сб. ст. по матер. LXI междунар. науч.-практ. конф. № 6(61). – Новосибирск: СибАК, 2016. – С. 92-96.
7. Швейцер А.Д. Современная социолингвистика. Теория. Проблемы. Методы. М., 1976. [https://www.krugosvet.ru/enc/gumanitarnye\\_nauki/sociologiya/SOTSIOLINGVISTIKA.html](https://www.krugosvet.ru/enc/gumanitarnye_nauki/sociologiya/SOTSIOLINGVISTIKA.html) (Murojaat sanasi: 24.04.2022)

## QATTIQ PLASTIK POLIMER CHIQUINDILARNI QAYTA ISHLAB SINTETIK SUYUQ YOQILG'I VA DEZINFEKSIYALOVCHI MAHSULOTLAR ISHLAB CHIQUARISH

**Ernazarov Komil Anorboy o'g'li**

Navoiy davlat pedagogika instituti Kimyo kafedrası o'qituvchisi

**Kalabayeva Marina Asqar qizi**

Navoiy davlat pedagogika instituti Kimyo ta'lim yo'nalishining 3 bosqich talabasi

[kalabayevamarina@gmail.com](mailto:kalabayevamarina@gmail.com)

**Annotatsiya.** Ushbu maqolada qattiq chiqindi polimer hamda ishlatilgan avtomobil shinalarining tarkibi, ularni utilizatsiya qilish usullari, shuningdek, qattiq chiqindi polimerlar va shinalarni qayta ishlashning fizik va kimyoviy usullari va ularni qayta ishlab, yoqilg'i distillyatlarini olish imkoniyatlari va qolgan qoldiqdan dezinfektsiyalovchi vosita va sovun olish texnologiyasining tahlili keltirilgan.

**Kalit so'zlar:** qattiq polimer chiqindi, dezinfektsiyalovchi vosita, avtomobil shinalari, kauchuk, qayta ishlash, utilizatsiya, energiya, kimyoviy usullar, fizik usullar, tabiiy resurslar, piroliz, piroliz distillyatlari, piroliz gazlari.

**Аннотация.** В данной статье рассмотрены состав ТБО полимерных и отработанных автомобильных шин, способы их утилизации, а также физико-химические методы переработки ТБО полимеров и шин и возможности их

переработки с получением топливных дистиллятов, а также получение дезинфицирующего средства и мыла из оставшихся остатков дается анализ технологии.

**Ключевые слова:** твердые полимерные отходы, дезинфицирующее средство, автомобильные шины, резина, рециклинг, утилизация, энергия, химические методы, физические методы, природные ресурсы, пиролиз, пиролизные дистилляты, пиролизные газы.

**Kirish.** So'nggi yillarda ko'plab mamlakatlarda ishlab chiqarish va iste'mol qilish chiqindilari tobora ko'payib borayapti, shu jumladan, polimer chiqindilaridan biri bo'lgan eskirgan avtomobil shinalardan foydalanish muammosiga katta e'tibor berilmoqda. Eskirgan shinalarni ishlatish muammosi katta ekologik ahamiyatga ega, chunki eskirgan shinalar ularning ishlash joylarida (avtotransport vositalarida, aerodromlarda, sanoat va qishloq xo'jaligi korxonalarida, qazib olish va qayta ishlash zavodlarida va boshqalarda) to'planib qoladi. Poligonlarga tashlangan yoki atrofdagi joylarda tarqalgan shinalar tashqi omillarga (quyosh nurlari, kislorod, ozon, mikrobiologik ta'sirlar) yuqori qarshilik ko'rsatishi tufayli atrof-muhitni uzoq vaqt ifloslantiradi. Ularning to'planish joylari, ayniqsa issiq iqlimi bo'lgan mintaqalarda, turli xil kasalliklarga chalingan kemiruvchilar va hasharotlar uchun qulay yashash va ko'paytirish vazifasini bajaradi. Bundan tashqari, shinalar yuqori yong'in xavfiga ega va ularning nazoratsiz yonishi mahsulotlari atrof-muhitga o'ta zararli ta'sir ko'rsatadi. Eskirgan shinalar eng katta polimer chiqindilaridan biridir. Hisob-kitoblarga O'zbekistonda 3 million dona avtomobil shinalari ishlab chiqariladi. Eskirgan shinalar chiqindilarni qayta ishlashning dolzarb muammosi mavjud. Shinalar haddan tashqari yuklarga bardosh berishi kerak bo'lganligi sababli yuqori sifatli materiallarning murakkab elementlaridan tayyorlangan bo'lib, u 15 komponentdan iborat. Shinaning tagliklari, yon devorlari va tomonlari maxsus rezina birikmalaridan tayyorlangan. Ramka asosan viskoza ipak yoki murakkab poliefirdan, tomonlarining ichki qismi po'latdan yasalgan [3].

Oddiy yengil avtomashina shinalarining o'rtacha tarkibi 86% kauchuk, 10% po'lat sim va 4% to'qimachilik tolalaridan iborat. Shunday qilib, 1 tonna shinalar deyarli 600-650 kg kauchuk, 130-150 kg to'qimachilik iplari, 130-200 kg metallardan tarkib topgan. Shuni ta'kidlash kerakki, yostiqli shinalar 65-70% rezina (kauchuk), 15-25% texnik uglerod, 10-15% yuqori sifatli metallni o'z ichiga olgan qimmatbaho ikkilamchi xom ashyo hisoblanadi.

Loyiha bo'yicha qattiq polimer chiqindi va avtomobil shinalarini yuqori temperaturada suyuqlantirib 90 va 95 fraksiyaga ega bo'lgan sintetik yoqilg'i odik va qolgan qoldiq mahsulot esa kolloidli oltingugurtdan dezinfeksiyalovchi oltingugurtli vosita(o'simliklarga) va q'oldagi mikroblarga antiseptik ta'sir

ko'rsatadigan oltingugurtli sovun olishga muvaffaq bo'ldik. Olingan benzinning muzlash temperaturasi -600 C, alanganish temperaturasi 0 C dan past, zichligi 700-780 kg/m<sup>3</sup> (0,70-0,78 g/sm<sup>2</sup>). Havoda benzin bug'lari konsentrativiyasi 74-123 g/m<sup>3</sup> ga etganda portlaydigan aralashmalar hosil bo'ladi. Benzin asosan, ichki yonuv dvigatellar uchun yonilg'i sifatida ishlatiladi. Qariyb 10% benzin erituvchi, yuvadigan suyuqlik sifatida va boshqa maqsadlar uchun qo'llaniladi.

Kolloidli oltingugurt mayda kukunli preparat, rangi kulrang sariq, tarkibida 80 -85% oltingugurt, 15-20% leginosulfonik kislotalar va natriy tiosulfat mavjud asosan o'simliklar va ekinlarda zararkunandalarga qarshi kurashish uchun mo'ljallangan.

Gul shaklidagi oltingugurtli sovun tarkibida 10% gacha kolloid oltingugurt, sovun qoldig'i va rang, yoqimli hid beruvchi vositalar mavjud asosan q'oldagi mikroblarga antiseptik ta'sir ko'rsatadi.

Xulosa qilib shuni aytadigan bo'lsak, sintetik uglevodorodlar asosidagi sintetik yoqilg'ining eng katta afzallik jihati esa, ularning inson organizmiga ko'rsatadigan ta'siridadir. Ya'ni, sintetik yonilg'i odamga hech qanday salbiy ta'sir ko'rsatmaydi (albatta, buni hali isbotlash ham kerak). Gap shundaki, uglevodorodlarning o'zi ham juda xilma-xil bo'lib, ularning kimyogarlar tili bilan aytganda, chiziqli, tarmoqli, siklik, aromatik kabi turlari mavjud. Shunga ko'ra, turli guruhlariga mansub turdagi uglevodorodlar, bir-biriga juda o'xshash yoqilg'i xossalriga ega bo'lsa-da, biroq, ularning boshqa fizik xossalari, masalan, hidi, qovushqoqligi, inson organizmiga ta'siri kabi xususiyatlari mutlaqo farqlanadi. Bu juda muhim jihatdir. Agar, neftdan olingan benzin odam oshqozoniga tushsa, u aniq zaharlanadi. Sintetik benzin esa neytral modda bo'lib, tarkibida turli zaharli moddalar, smolalar, aromatika bo'lmaydi va demak u odamni zaharlamaydi. Bu juda muhim jihatdir. Bu borada hozirgi kunda qilinayotgan ishlar insoniyatning yanada yengil turmush tarzini yaratib yaxshilaydi.

#### **Foydalanilgan adabiyotlar**

1. Берлин М.А., Гореченко В.К., Волков Н.П. Переработка нефтяных и природных газов. М., Химия, 1981. 472с.
2. Смидович Е.В. Технология переработки нефти и газа, ч. 2; Учеб. для вузов. М., Химия, 1980. 328с.
1. З.Тиллоев, Л. И., Усмонов, Х. Р. У., & Хамидов, Д. Г. (2020). ТЕХНИЧЕСКАЯ КЛАССИФИКАЦИЯ ОТХОДОВ В ГАЗОВЫХ ХИМИЧЕСКИХ КОМПЛЕКСАХ. Universum: технические науки, (5-2 (74))
3. Муродова, Ю. М. К., Муродов, М. Н., Сатторов, М. О., & Тиллоев, Л. И. (2020). ИССЛЕДОВАНИЕ ПОКАЗАТЕЛЕЙ И СВОЙСТВ ДИЗЕЛЬНЫХ

ТОПЛИВ, ВЛИЯЮЩИХ НА ПОДАЧУ И СМЕСЕОБРАЗОВАНИЕ. Вопросы науки и образования, (23 (107)).

4. Муродова, Ю. М. К., Муродов, М. Н., Тиллоев, Л. И., & Сатторов, М. О. (2020). ИЗУЧЕНИЕ МЕТОДОВ ПОЛУЧЕНИЯ МЕТАНОЛА ДЛЯ ПРОИЗВОДСТВА ВЫСОКООКТАНОВЫХ БЕНЗИНОВ. Вопросы науки и образования, (23 (107)).

## ONA TILINI O`RGANISHDA JAMIYAT A`ZOLARINING O`RNI

*Hakimova Marjona Iskandarzoda*

*O'zbekiston-Finlandiya Pedagogika Instituti Pedagogika fakulteti  
Boshlang'ich ta'lim yo'nalishi 2-bosqish talabasi*

Tilning taraqqiyoti jamiyat, millat taraqqiyoti bilan uzviy bog'liq. Davlat tili maqomi esa uning har tomonlama rivojlanishi, taraqqiy etishiga imkon yaratadi. O'zbek tilining istiqlol davri taraqqiyoti buning yorqin misoli bo'la oladi. Bunday istiqbolli rivojlanish islohotlar, o'zgarishlar, takomillashuvlar tilimizning leksikasida o'z aksini topmoqda. Olib borilayotgan ijtimoiy-siyosiy, moddiy-madaniy, ma'naviy-ma'rifiy islohotlar o'zbek tilimizning rivoji va taraqqiyoti uchun hal qiluvchi omillardan biri bo'lib xizmat qilmoqda.

Mana, o'zbek tilining davlat tili sifatida e'tirof etilganiga ham necha yillar to'lmoqda. O'tgan davr mobaynida tilimizning nufuzi va mavqei oshdi, ijtimoiy vazifasi va qo'llanish doirasi kengaydi. Ish yuritish o'zbek tilida olib borilmoqda.

Istiqlol sharofati bilan o'zbek tilida qator asarlar yaratilmoqda. Oliy ta'lim muassasalari va umumta'lim maktablarida barcha yo'nalishlar hamda sohalar bo'yicha yangi darsliklar, o'quv qo'llanmalar nashr qilindi. Ayniqsa, o'zbek tilshunosligi sohasida yuzlab, balki minglab ilmiy-tadqiqot ishlari olib borilib, mazkur soha bo'yicha o'zining yechimini kutayotgan ayrim nazariy muammolar o'rganildi. Turli yo'nalishlarda ilmiy, ilmiy-ommabop maqolalar hamda nomzodlik va doktorlik dissertatsiyalari himoya qilindi.

Yosh niholni qayoqqa egsang egilganidek, til bo'yicha savodxonlikni ham aslida oiladan, bolalar bog'chasi, keyin esa maktabdan boshlash kerak. Ayni damlarda butun mamlakatimiz bo'ylab, jumladan, vazirliklar, agentliklar, qo'mitalar, viloyatlardagi barcha idoralar, tashkilotlar, korxonalar, tumanlar va shaharlar hokimliklarida 21-oktabr — O'zbek tili bayrami kuni munosabati bilan o'tkazilayotgan tadbirlar ko'lamining kengligidan bu yilgi bayramning har yilgidan ham boshqacha bo'lishi ayon bo'lmoqda. Bu esa Yangi O'zbekistonning ertangi kuni uchun mustahkam poydevor bo'lib xizmat qilishi aniq. Zero, til mamlakat taraqqiyoti va kelajagini belgilovchi asosiy omildir.

O'zbek adabiy tilining bugungi holati haqida gap ketganda, adabiy va milliy til maqomiga ega ana shu tillar orasida o'zbek tilining ham borligini alohida ta'kidlash joiz. Bu albatta, o'zbek tilining boy, purma'no va jozibadorligi ko'rsatadi. Ammo tilimizdagi ayrim kamchiliklar borki, bunga ko'z yumib bo'lmaydi. Ma'lumotlarga ko'ra, Koreya, Yaponiya, Ispaniya, Rossiya va shu kabi qator davlatlar fuqarolarining qariyb 100 foizi davlat tilini bilar ekan. Lekin bizda bunday deb ayta olmaymiz. Birgina misol, do'konlar, salonlar, firmalar, restoran va oshxonalar peshlavhalaridagi aksariyat so'zlar chet tillarida nomlangan. Afsuski, O'zbekistonda yashab, joy nomlarini, ishlab chiqarayotgan mahsulotimizni xorij tillarida yozishimiz juda achinarli holat. To'g'ri, keyingi paytda bu muammoni bartaraf etish maqsadida amaliy ishlar olib borilyapti, lekin kutilgan natijaga erishilgani yo'q. Yana bir gap. Keyingi paytda chet tillariga talab kuchli, deb farzandlarimizga xorij tillarini pul to'lab o'rgatyapmiz. Albatta, o'zga tillarini o'rganish davr talabi deyishingiz mumkin. Lekin nega ona tilimizni mukammal o'rganmasdan chet tilini o'rganishimiz kerak? O'ylashimcha, avvalo, har bir inson ona tilini oilada, ta'lim dargohlarida, jamoada mukammal o'rganishi, keyin esa boshqa tillarni bilishi kerak. Buning uchun o'zbek tilini ona tili va davlat tili sifatida o'qitishda faqat dars jarayoni bilan cheklanmasdan turli klublar, to'garaklar va o'zbek tili kurslari tashkil etish hamda barcha sohalarda izohli lug'atlar yaratish zarur.

Keyingi yillarda o'zbek tilshunosligida samarali islohotlarga qo'l urilyapti. Biroq tan olish kerakki, og'riqli masalalar ham yo'q emas. Jumladan, ulardan biri grammatika. O'zbek tilida grammatikaning ichiga kirgan sari murakkablashtirib borilyapti. Aksariyat hollarda darsliklardagi puch ma'lumotlar o'quvchilarni chalg'itayotganini ko'rish mumkin. Mazkur muammoni bartaraf etish uchun avvalo, darsliklarda o'zbek tili grammatikasini soddalashtirib, ko'proq o'quvchilarning imlo savodxonligi va notiqiligiga e'tibor qaratish lozim. Masalan, faqat yuqori sinf ona tili darsligida nutq madaniyati, nutqning to'g'riligi, aniqligi va jozibadorligi mavzulari berilgan. Quyi sinflarda esa yo'q. Axir o'quvchilarga yoshligidan to'g'ri gapirishni, so'zni o'z o'rnida qo'llashni o'rgatishimiz kerak emasmi? Shuningdek, keyingi yillarda pragmatolingvistika, kompyuter lingvistikasi, lingvokulturologiya, psixolingvistika va terminologiya sohalari rivojlanib boryapti. Lekin bu tushunchalarning hech biri darsliklarda uchramaydi. Mazkur sohalarning mohiyati va yo'nalishlarini o'quvchilarga anglatish fursati yetdi nazarimda.

Ma'lumki, o'zbek tili turkiy tillar oilasiga mansub eng yirik tillardan biri sanaladi. Dunyo bo'yicha 50 millionga yaqin kishi shu tilda so'zlashadi. Masalan, keyingi yillarda Yaponiyadagi Osaka, Tokio chet tillar universiteti, Janubiy Koreyadagi Konkuk, Pusan, Berlinda Xumboldt universitetlarida hamda Xitoy,

Turkiya, Amerika davlatlari oliygohlarida o'zbek tili kurslari tashkil etilgani tilimizning nufuzi oshayotganligini ko'rsatadi. Shuningdek, davlatimiz rahbarining Birlashgan Millatlar Tashkiloti Bosh assambleyasining 75-sessiyasida birinchi marta o'zbek tilida nutq so'zlagani, yaqinda Yevropa va AQShda "O'zbek tili do'stlari" klubining tashkil etilgani hamda ko'pgina davlatlarda Alisher Navoiy nomidagi turli xalqaro markazlar faoliyatining yo'lga qo'yilishi dunyoda o'zbek tilining obro'si mustahkamlanayotganligidan darak beradi. Shunday ekan, ona tilini mukammal o'rganish har bir jamiyat azosining eng muhim vazifalaridan biri hisoblanadi.

## APPROACHES TO THE PROBLEM OF INTERNET-MEDIATED COMMUNICATION

*I.F.Porubay*

*PhD, teacher, Fergana State University,  
Fergana, Uzbekistan  
[porubaysmart@gmail.com](mailto:porubaysmart@gmail.com)*

**Annotation.** The article studies different approaches to the concept of Internet-mediated communication. The aim of this work is to scientifically outline the views from which we view Internet-mediated communication. These views are based on certain aspects related to the sphere of IT, including its terminology as well as slang based both on terminology and Internet-mediated communicative environment.

**Key words.** Internet communication, Internet communication, Computer-mediated communication, Internet, Social networks, Internet language, Slang.

**Аннотация.** В статье исследуются различные подходы к концепции интернет-опосредованной коммуникации. Цель этой работы состоит в том, чтобы научно определить подходы, которые мы рассматривают коммуникацию, опосредованную Интернетом. Эти взгляды основаны на определенных аспектах, связанных со сферой ИТ, включая ее терминологию, а также сленг, основанный как на терминологии, так и на Интернет-среде общения.

**Ключевые слова:** Интернет-общение, Интернет-коммуникация, Компьютер-опосредованное общение, Интернет, Социальные сети, Язык Интернета, Сленг.

Communication via the Internet and mediated by computers has been an interesting subject of research in linguistics for a relatively long period of time. Despite this fact, there is still no scientifically outlined concept of Internet mediated communication. This can potentially be caused by several facts: the first is the focus on terminology that denote the realities of Internet services, programs,

etc.; the second is taking into account Internet slang, which is unique to Internet communication, which may or may not be related to the technical aspect of the Internet. Earlier studies in the field of Internet-mediated communication focus mainly on textual communication as a particular, separate type of communication that is different both from written and oral forms, but has certain features of both. In particular, a so-called “texting” is singled out in the studies and works of D. Crystal as a special form of communication, which has its exclusive, unique stylistic, discursive and graphic features outlined by the nature of communication through the technical possibilities of the Internet. Crystal points out that the use of complex sentences in the process of communication mediated by information technology is unlikely to be convenient (2, 24) - which is the main reason that encourages communicators create abbreviations in the process.

Other types of approach to Internet communication pay more attention to the terminological layer of the IT sphere, which introduces new terms, neologisms, and slang units based on them not only into the discursive environment of Internet communication, but also into the language in general. This includes such units of terminology as:

1) words that denote technical, hardware elements of a computer and other technologies (monitor, keyboard, mouse, scanner, trackball, modem, system unit, hard drive, processor, motherboard etc.). The etymological aspect of these units present a certain interest. In particular, the concept of the word “processor” in the English language in the context of the sphere of IT is based on the general concept of the word “process” not only in the understanding of “process”, but also in “processing something”, in the case of computers, “data processing”. An interesting fact is that this concept of a word in English is also applicable to other similar concepts of technology (for example, “food processor”), that is unusual in Russian, in which the word “processor” has not found the same use and remains exclusively a “computer”-related term. (4, 665-669 );

2) words that denote actions in the environment of software and computer systems (copy, paste, cut, share, send, download, reload);

3) slang and jargon based on these concepts, that denote the realities of computer technology and working with it ( reset, share, use, log in, motherboard).

There are several lexical and discursive trends in modern Internet communication that have taken this type of communication to a slightly different level compared to Crystal's early research on textual communication. One of them is the inclusion of multimedia elements in the process of communication. In addition, new realities such as microblogs and social networks themselves bring new directions in the development of the Internet language. It is conditionally

possible to divide approaches to the consideration of Internet communication into several types based on the evolution of its development:

4) The first approach considers mostly the terminological aspect of computer technology rather than the Internet itself. In this case, we are not interested in the characteristics of computer-mediated communication, but in the influence of the computer sphere on language in general terms.

5) The second approach is based on the consideration of text communication via a computer or mobile phone, where the researcher is interested in the presence of various abbreviations, text memes in communication (Gr8 - great, IC - I see, LOL - Lots of laugh, ASAP - As soon as possible).

6) The next approach considers the computer as mediator in communication, in this case, the layer of terminology is taken into account when considering the trends of Internet communication, as well as communication without the Internet, for example, via a local network.

7) A modern approach takes into account such linguistic aspects of Internet communication as the process of creating and using exclusive memes, abbreviations, slang based on the realities of social networks, blogs and other technically determined possibilities of Internet services. This includes language units of direct slang, words coming from the terminology of Internet services, such as social networks, blogs, forums and chats, i.e., in discursive Internet environments where direct verbal communication takes place (noob - beginner, inexperienced ; post, ignore, flood - engage in idle talk in a chat or an Internet forum, IMHO - in my humble opinion, etc.) In this understanding of Internet communication, one of the main roles is played by the definition of criteria for the discursive environment of Internet communication, which makes communication possible for implementation. Here we can highlight the following: 1) all communicators should be given access to computer technology and the Internet to a certain extent; 2) communicants, in turn, must have communication skills through the Internet and computer technology. (3, 222) Most genres of communication via the Internet are informal, colloquial, which is also confirmed by the presence of their own slang in it. Nevertheless, according to N. Baron, online communication also has the means of a formal form of communication, since most of the audience of Internet communicators are students who practice the formal style of communication via the Internet for academic purposes. (1, 70)

Modern consideration of the language of Internet communication allows us to highlight several of its main trends and characteristics:

1. The use of slang.

2. Dependence of the specifics of the Internet language on the environment and function of a particular Internet service. For example, torrent trackers actively use terms such as “ seed ” (a person who distributes files for download) and “leechers”- (users who only download files, but do not distribute them), that are specific to these types of services.

3. Frequent change in vocabulary trends, which depends on the popularity of certain means of entertainment in social networks. For example, such words as "selfie" and "spam" are already becoming less and less visible in the Internet discourse.

4. The use of abbreviations in the form of abbreviations, which may or may not have a figurative meaning, the purpose of which is to save time in the process of communication: " IMHO ", " LOL ", " ASAP ", etc.

5. Excessive fragmentation, regardless of the type of message. Whether it's a direct message, a comment on a post, or a photo, online communication always tends to be abbreviated, which results in grammatical violations, word abbreviations, etc.

6. Multimedia nature of communication. New technologies have laid the foundation for a new level of communication, regardless of the graphical representation of the language. Instead of writing words, other modes of communication can be used, including emoticons, images, GIFs , memes, etc., which are used even without a verbal element, if the message is clear to the addressee without them.

7. Independence of the communication process from extralinguistic conditions. Internet users can communicate regardless of extralinguistic factors, including distance, current location, and time. The role of personal relationships of communicants in real life also decreases. They may not even know each other personally.

8. Hybrid characteristics of communication. The process of dialogue on the Internet, despite its non-textual nature, has the characteristics of an oral conversation.

9. Scale of communication. Since extralinguistic factors do not directly create boundaries in Internet communication, users can communicate with any number of people and from anywhere in the world. In addition, by using hashtags as a specific language and software tool for social media, a user can share their message of particular interest with an arbitrarily wide audience.

10. A variety of genres of communication, which include: dialogues (conferences and chats), monologues (blogs), and e-mail correspondence, which is an epistolary, non-public genre. (5, 482-486)

### References

1. Baron N.S. Always On: Language in an Online Mobile World. Oxford University Press
2. Crystal D. Txtng: The gr8 db8. Oxford University Press, 2008
3. I.F.Porubay, E.T.Khakimov The Role Of Discourse As A Phenomenon Of Language In Studying Internet-Mediated Communication. The American Journal of Social Science and Education Innovations. Vol.3 issue 03-30
4. Porubay, I. F. (2020). About the language of the field of information technologies and the peculiarities of borrowings of its english terms in the Russian language. ISJ Theoretical & Applied Science, 04 (84)
5. Porubay, I. F., & Ibragimova, E. I. (2021). ABOUT THE FEATURES OF SOCIAL MEDIA DISCOURSE (BASED ON THE EXAMPLES OF RUSSIAN AND ENGLISH LANGUAGES). Theoretical & Applied Science, (12)

### АНАЛИЗ МЕЖДУНАРОДНОЙ ПРАКТИКИ РАЗМЕЩЕНИЯ ИНВЕСТИЦИОННЫХ АКТИВОВ СТРАХОВЫХ КОМПАНИЙ УЗБЕКИСТАНА

*Муртозаева З.*

*Ташкентский финансовый институт 4 ступень студентка*  
[zarnigormurtozayeva@gmail.com](mailto:zarnigormurtozayeva@gmail.com)

*Мирзаев М.*

*Научный руководитель: кафедра Международных финансов*

Дальнейшее развитие финансового рынка в стране, расширение охвата населения качественными финансовыми услугами, поддержка страховых компаний, а также создание благоприятных условий для защиты прав и законных интересов потребителей в данной сфере. Современный этап реформ, активное развитие финансовых услуг, направленных на обеспечение устойчивого экономического роста, повышение качества и уровня жизни населения, требует усиления роли страхового рынка в стране и широкого использования инструментов страхования.

В целях дальнейшего реформирования национального страхового рынка и обеспечения его опережающего развития, внедрения новых видов страховых услуг, пользующихся повышенным спросом, повышения доверия потребителей к страховому рынку, а также на 2017 - 2021 гг. реализации Стратегии действий по пяти приоритетным направлениям развития Республики Узбекистан в «Год активных инвестиций и социального развития», были определены как:

- Совершенствование нормативно-правовой базы в сфере страхования, в том числе последовательное внедрение стандартов и рекомендаций международных организаций, а также лучших мировых практик в данной сфере;

- Институциональное развитие системы регулирования страховой деятельности, направленное на обеспечение надежности и стабильности страхового рынка за счет внедрения эффективных механизмов регулирования и пруденциального надзора;

- повышение уровня капитализации, платежеспособности и финансовой устойчивости профессиональных участников страхового рынка, улучшение качества их активов, а также развитие инвестиционной деятельности страховщиков;

- Широкое использование современных информационных технологий в организации и регулировании страховой деятельности, активное внедрение и развитие электронных видов страховых услуг;

- Совершенствование системы подготовки, переподготовки и повышения квалификации специалистов страхового рынка, использование современных методов обучения в сфере страхования, стимулирование научно-исследовательской деятельности;<sup>8</sup>

- формирование и поддержание положительного имиджа национального страхового рынка и повышение его инвестиционной привлекательности, в том числе за счет интеграции национального страхового рынка с международными и зарубежными страховыми рынками.

Активы страховых организаций Республики Узбекистан на 1 января 2020 года составили 3382,7 млрд.сум, из них 53,8%, или 1818,9 млрд.сум, размещены в виде депозитов в банках, 958,6 млрд.сум или 28,3% вложены в ценные бумаги, а остальное было вложено в кредиты, недвижимость, уставные капиталы организаций и другие вложения.<sup>9</sup> Страховые компании должны формировать свои инвестиционные портфели на основе их характеристик, которые должны соответствовать продолжительности обязательств, установленных в важных условиях страхования инвестиционного периода. То есть в определенной степени им следует обращать внимание на устоявшиеся принципы финансово-кредитной политики, в том числе на безопасность инвестиций, доходность и рост

---

<sup>8</sup> Постановление Президента Республики Узбекистан от 08.02.2019 г. № ПП-4412 <https://lex.uz/>

<sup>9</sup> Информация Агентства по развитию страхового рынка при Министерстве финансов Республики Узбекистан [https://www.mf.uz/ru/?option=com\\_content&view=article&id=229](https://www.mf.uz/ru/?option=com_content&view=article&id=229)

инвестиций, уровень ликвидности, поскольку наши исследования показывают, что в нашей стране страховых компаний недостаточно опыта пока нет, поскольку не существует универсального подхода к решению проблем, возникающих при формировании инвестиционного портфеля. Это, в свою очередь, влияет на эффективность инвестиционной деятельности. Путем дальнейшего развития инвестиционной деятельности страховых компаний страны, принятия мер по устранению существующих недостатков и проблем в эффективном ведении деятельности, эффективного использования существующих финансовых инструментов, применения передового опыта зарубежных стран Повышение эффективности, создание широкой спектр возможностей, эффективное использование льгот, поиск источников инвестиций, создание новых современных видов страхования и завоевание доверия страхователей за счет предоставления качественных страховых услуг являются одними из ключевых задач.

#### Использованная литература

1. Большое будущее международной некоммерческой организации «Концепция Стратегии развития Республики Узбекистан до 2035 года» 14 апреля 2018 года. Стратегия Узбекистан 2035 - Узбекистан 2035 2. Выступление Президента Республики Узбекистан на совещании по развитию рынка страховых услуг 10 июля 2019 г. ([www.prezident.press.uz](http://www.prezident.press.uz))
2. Шеннаев Х.М. Руководство для страховых агентов. - Т.: инфоКОМ.УЗМЧЖ, 2010. - [206 б]
3. Постановление Президента Республики Узбекистан от 08.02.2019 г. № ПП-4412 <https://lex.uz/>

#### REVIEW OF QUALITY INDICATORS OF MOTOR OILS IN A HYDROGEN COMBUSTION ENGINE

*Sharipov Alisher Kalbayevich*

*Turin polytechnic university in Tashkent*

[a.sharipov@polito.uz](mailto:a.sharipov@polito.uz)

**Keywords:** OQI, TBN, TAN, flash point, predicted indicator, ISO3104, ASTM D1298 laboratory engine oil density tester, GOST 11362, The term for replacing engine oil based on operating time.

**Annotation.** Typical our world we could view of our life without lubricating on internal combustion engine. there are a lot of factors which are effected to engine oil life cycle (flash point TAN, TBN, viscosity, water number). The above are discussed about effected 9 factors to engine oil. There are several accounting

methods for determining engine oil wear, predicted indicators some of them will be discussed later.

When an internal combustion engine is running, the condition of the engine oil, both clean and operational, is determined using indicators known as oil quality indicators (OQI). The need to determine the OQI arises in the following cases: when determining the performance properties of oils obtained from new raw materials or using new technology; when using oils with new additives; when selecting oils for engines of a new design; when certification is carried out in order to determine the quality of the oil to assign it to a particular class. It is normal to establish the following OQI in order to identify and regulate the quality of pure motor oils. The first one is color of engine oil and can assess the engine oil's quality and appearance based on its color. The level of base oil purification and the additives added determine the oil's hue.[1]



*Fig.1. Engine oil colors.*

The next is density and In particular, the density of the base oil, from which commercial motor oil is derived, describes the raw material and enables you to determine the viscosity class of the oil. Usually in a laboratory is tested on ASTM D1298 laboratory engine oil density tester. Kinematic viscosity (ISO3104) - characterizes oil fluidity and allows you to evaluate its ability to ensure the hydrodynamic mode of friction of the main units of the engine in all temperature modes of its operation. There are a lot of methods to evaluate viscosity index and above the table of comparative viscosity chart. [2]



Fig.2.- ASTM D1298 laboratory engine oil density tester

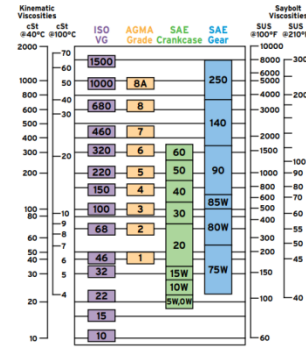

Fig.3. Comparative viscosity chart.

The flash temperature (GOST 26378.4) is a measure that identifies the base oil's fractional composition and the amount of solvent that remains in it after selective oil purification. The flash point test has always been a standard part of a lubricant's specification. And, because of its low cost, simplicity and versatility, the test is popular among the used oil analysis community as well. The flash point for oil is the lowest temperature at which an oil sample develops sufficient vapors under specified conditions for the air-vapor mixture above the sample to ignite for the first time without continuing to burn afterwards. The lowest point is a marker that enables you to determine the minimum temperature at which oil can be used. Total base number (TBN) (GOST 11362) is a measure of the oil's overall alkalinity, in particular the alkalinity brought on by additives (for example, detergent-dispersant). The oil's alkalinity aids in the neutralization of acidic substances that a mass there as a result of use. The indicator describing the mass fraction of barium, phosphorus, and zinc the active elements of additives is called the mass fraction of active elements. Total acid number (TAN) (GOST 11362) is a measure of the presence of acidic oil constituents that may contribute to engine part corrosion. The amount of pollutants that build up in the oil during engine operation is indicated by the mass fraction of water and mechanical impurities. [3]

Rejection rules for informative indicators of the quality status of engine oils, such as the formation of high-temperature deposits, were used to forecast the acceptable frequency of changing engine oils in internal combustion engines.

$$\tau_p = n \sqrt{\frac{U_b}{k}}; \quad (1)$$

$\tau_p$ - predicted frequency of oil change, h;  $U_b$ -rejection value of the engine oil criterion;  $k$  - coefficient characterizing the initial level of the condition of the engine oil;  $n$ - coefficient characterizing the degree of operation of engine oil.[4]

The level of confidence in the operational assessment of the quality of motor oils is undoubtedly increased. The quality condition of the oil (in points) can be assessed by the following formula.[5]

$$K_k = \sum_{i=1}^{i=n} K_i - T * \alpha \quad (2)$$

$K_k$ - The quality condition of the oil;  $K_i$ - Indicator of the condition of engine oil according to the  $i$ -parameter;  $n$ - The number of defining diagnostic indicators;

$T$ - Engine operating time, km/h;  $\alpha$ - The value of the selected diagnostic indicator, which is the sum of the coefficients of intensity of changes in diagnostic indicators depending on the engine operating time;

The term for replacing engine oil based on operating time  $S_1$  and mileage  $S_2$  of special vehicles in work is proposed to be estimated using the following refined formulas:

$$S_1 = W_m - L_i * K_1 \quad (3)$$

Or

$$S_2 = L_m - W_i * K_2 \quad (4)$$

$W_m$ -maximum operating time before changing engine oil;  $L_m$ -limit mileage before changing engine oil;  $L_i$ -mileage of the vehicle chassis for the  $i$ -period, km;  $W_i$ -operating time of attachments for the  $i$ -period, m-hour;  $K_1$ -coefficient taking into account the share of work in the transport mode;  $K_2$ -coefficient taking into account the share of work in the technological mode.[6]

Conclusion. In a conclusion, taking into account the chemical and physical properties of engine oil, it plays a very important role in the periodicity of engine operation. The most important parameters are the flash point, kinetic and dynamic viscosity, total acid number and total alkali numbers. In each individual type of motor oil, these are considered different. The more regularly the engine oil is changed, the more reliable the engine will be.

#### References

1. M.V. Bozhenko, V.L. Lashkhi, I.G. Fuchs, Analysis of the information content of indicators of the state of working diesel oils, Chemistry and technology of fuels and oils. - 1994 - No. 4. - S. 10–11.
2. A. Gureev, I. G. Fuks, V. L. Lashkhi, Tribology: [textbook] /– M.: Chemistry, 1986. – 368 p.
3. Guryanov, Yu. A. Indicators of the quality of working motor oils and methods of their determination, Automotive industry. - 2005. - No. 10. – P.20–23.

- a. K. Karaulov, N. N. Khudoliy, Automotive oils. Motor and transmission. Assortment and application: [reference book] / - K. : LLC "Journal" Rainbow", 2000. - 437s
4. Guryanov, Yu. A. Indicators of the quality of working motor oils and methods of their determination, Automotive industry. - 2005. - No. 10. – P.20–23.
5. Korneev S.V. On the performance of motor oils, engine production, - 2004. - No. 4. - P. 36–38.

## MAQSUD SHAYXZODA HAYOTI VA IJODI

*Ibodullayeva Aziza Furqat qizi*  
*Toshkent Davlat Transport Universiteti*  
*“Iqtisodiyot” fakulteti 1-bosqich talabasi*  
[\*ibodullayevaaziza14@gmail.com\*](mailto:ibodullayevaaziza14@gmail.com)

**Annotatsiya.** Ushbu maqolada Maqsud Shayxzodaning Zahiriddin Muhammad Boburning hayoti va faoliyati xususida olib borgan ilmiy tadqiqotlari ham adabiyotshunoslikda alohida ahamiyat kasb etadi

**Kalit soʻzlar:** Maqsud Shayxzoda, "Bobur ruboiyning ustasi bo'ldi", "Boburnoma"

Maqsud Shayxzodaning Zahiriddin Muhammad Boburning hayoti va faoliyati xususida olib borgan ilmiy tadqiqotlari ham adabiyotshunoslikda alohida ahamiyat kasb etadi.

Maʼlumki, Zahiriddin Muhammad Bobur o'zbek mumtoz adabiyotining taniqli namoyandalaridan biri, atoqli shoir va davlat arbobidir. Maqsud Shayxzoda taʼbiri bilan aytganda, u "kurashchan ruh", - yaʼni Bobur yuksak muvaffaqiyatsizliklarning mayda muvaffaqiyatlardan ko'ra naqadar oliy ekanini anglagan va hayotning mashaqqatli onlarida ham kurash irodasidan qaytmagan shaxs edi.

Maqsud Shayxzoda Boburning mashaqqatli hayot yo'li haqida to'xtalar ekan, uning ijodi ustida ham alohida tadqiqotlar olib boradi. Xususan, Bobur Mirzo adib va shoir bo'lish jihatidan o'zbek adabiyoti tarixida o'ziga xos o'rin tutishi, uning bizga maʼlum asarlari: 1) "Boburnoma"; 2) Turkiston va Afg'onistonda yozgan yirik sheʼrlar devon i; 3) Masnaviy tarzida yozilgan "Mubayyin" asari; 4) Ubaydullaxo'janing "Volidiya" nomli asarining nazm bilan tarjimasini; 5) "Mufassal"; 6) " Xatti Boburiy" asarlarini sanab o'tib, shoirning "Boburnoma" asariga alohida to'xtaladi: "Bobur Mirzoning asarlari o'rtasida

"Boburnoma" mustasno ahamiyatga egadir. Bu asarni uning shoh asarni desak bo'ladi.

Haqiqatan ham, "Boburnoma" o'zbek nasrining klassik namunasi. U shoh asar bo'lganligi uchun ham bir necha tillarga tarjima qilingan va ko'pchilik sharqshunos

olimlarning diqqatini o'ziga tortgan. Boburning 1 irika sohasida ham xizmatlari beqiyos bo'lgan. Maqsud Shayxzoda ta`biri bilan aytganda, "Bobur ruboiyning ustasi bo'ldi". O'rni kelganda shuni ham aytish kerakki, o'zbek mumtoz adabiyotida hech kim Navoiydan keyin Boburdek go'zal va o'qimishli, badiiy jihatdan yuksak va va o'tkir mushohadali ruboiylar yozgan emas

Bobur lirikasi bilan tanishar ekanmiz, uning mavzu jihatidan boy va xilma-xil ekanligining guvohi bo'lamiz. Bu haqda Maqsud Shayxzoda shunday deydi: "Bobur poeziyasi hamma narsadan avval zo'r samimiyat bilan kuylangan poeziyadir. U turmushdagi yutuqlarini katta sevinish bilan kuylagani holda, mag'lubiyatva xatolarni ham uyalmasdan iqrar qiladi va ularni yumshoq alamlar bilan munglaydi. Quyidagi ruboiy Bobur hayotida va binobarin uning qalbida biribiriga qarama-qarshi voqealar va ruhiy kechinmalarning yuz berganini ko'rsatadi:

Hiron g'amidin zaif jonim so'ldi,  
G'urbat alami birla ichim qon to'ldi.  
Yuz shukurki, muncha yilgi g'am birla alam,  
Rohat bila ishratg'a mubaddal bo'ldi

Bobur o'zining lirik she`rlari bilan o'zbek mumtoz she`riyatini rivojlantirishga ulkan hissa qo'shdi, jahon adabiyoti xazinasini o'lmas durdonalar bilan boyitdi.

Umuman, Maqsud Shayxzodaning Bobur haqidagi maqolasida Bobur ijodi juda keng masalalar va keng materiallarni o'z ichiga olishi, Boburning merosi mufassal va mukammal tekshirishga haqli ekanligi aytiladi. Olim shoir yashagan davr bilan bizni tarixning besh yuz yillik olis masofa ajratib tursa-da, shoirning nomi xalqimiz qalbidan munosib o'rin olganligini to'g'ri e`tirof etadi.

Maqsud Shayxzoda chin ma`noda serqirra ijod sohibi, chunki u katta ijod yo'lini bosib o'tdi. Buyuk adib o'z izlanishlarida yuksak samaralarga erishgan va targ'ibotchi va muallim adabiyotimiz tarixida shoir, olim, dramaturg, publisist, sifatida o'chmas iz qoldirgan insonlardan biridir.

### **Foydalangan adabiyotlar**

1. Karimov I.A. Donishmand halqimizning mustahkam irodasiga ishonaman. T.: O`zbekiston,2000.

## THE SYSTEM OF COLLECTIVE MANAGEMENT ORGANIZATIONS OF COPYRIGHT AND RELATED RIGHTS: EXPERIENCE OF FOREIGN COUNTRIES AND CIS COUNTRIES

*Iroda Yakubova,  
PhD (Doctor of Philosophy),  
Associate Professor Department «Intellectual property law»  
of Tashkent State University of Law*

**Annotation.** The first associations of authors in author societies appeared in the field of public performance of dramatic and musical-dramatic works. Attention is paid to some urgent problems related to the improvement of this institution, international standards for copyright protection and comparative legal analysis of national legislation, as well as the opinions of scientists from Uzbekistan and other different countries. Suggestions and recommendations were put forward of scientific and practical importance for national copyright law.

**Key words:** to enforce copyright, copyright, royalty, copyright and related rights collective management, public performance or display of a work.

Since the emergence of copyright, the essence of ownership of a work has often been understood as the obligation of the person using the work to obtain special permission from the author or other right holder for the appropriate type of use of the work. Similar legal structures regarding the property rights of performers, producers of phonograms, television and radio broadcasting have been gradually formed.

So why is this public administration necessary and on what principles should it be based? Currently, many such organizations are organized and effective in developed countries. True, authors and subjects of related rights can manage their rights personally or through legal representatives. However, in this case, firstly, the creator-author is forced to devote part of his time to this, as a result, he is distracted from creative activities, and secondly, the creator also has the necessary skills and knowledge in this matter (in particular, in terms of concluding contracts, monitoring its performance, monitoring users of works and performances). does not happen, and as a result, the expected result is not always as expected. A special public association is able to effectively manage copyright and related rights through qualified and knowledgeable lawyers, as it specializes in the same activity.

Legislation on copyright gives the author of the work the exclusive right to use the work in any form, fully defines the permitted limitations of this right, gives the right to use the work to others, and also defines the mechanism of its implementation, calling the contract an instrument. If the work is protected by

copyright, then you can get the opportunity to use it by entering into an agreement with the author or his heirs. Similar rules apply to objects of similar rights. [1].

The idea of the possibility of joint actions of creative workers was first revealed by Beaumarchais and in 1777 he called the "States General of Dramatic Art" in Paris. Having gathered to discuss a certain financial problem, twenty-two famous writers of that time managed to raise the debate to the level of collective protection of their rights, appointed permanent "commissioners", held a "pen stroke", This created a basis for the authors of musical and dramatic works in the French society. All this led to the creation of the first society of authors in the world - the Bureau of Dramatic Legislation in 1777, which later became the Society of Dramatic Authors and Composers (BASO), which still exists today[2].

The Bureau of Pierre Beaumarchais was fully formed in 1829 and became the prototype of the French Society of Writers and Dramatists (SACD). In 1791, the Bureau became the chief agency for the protection of copyright. There was great opposition from the theater businessmen as about 70 authors entrusted the head of this organization, Frameri, to manage their affairs by handing over the relevant powers certified by a notary public[3]. However, despite this, contracts were signed with a number of theaters, and by 1829 a royalty system was established. Thus, the first union of creative workers became the society of authors.

On December 31, 1837, a general meeting of authors of literary works was held in France, which formed the "Society of Writers". The members of this organization were Honoré de Balzac, Alexandre Dumas and Victor Hugo, and the main purpose of its activity is to stop unauthorized and unpaid printing of authors' works[4]. The society collected royalties only for the press editions, which were enough to enrich many authors while the continuation novels typical of the era were developing.

One of the important events that contributed to this was in 1847, when two composers, Paul Enrion and Victor Parizo, as well as their publisher, Ernest Bourget, sued the Cafe "Ambassador" on the Champs Elysées in Paris for the unauthorized performance of their works. [5]. Authors chose not to pay until they were paid. The authors won the lawsuit, and as a result, the owner of the cafe paid them a large royalty. This decision of the court opened up new opportunities for composers and songwriters, but it was immediately clear that authors cannot independently monitor all cases of use of their works and cannot exercise their rights when performing works in front of the public[6].

The first associations of authors in author societies appeared in the field of public performance of dramatic and musical-dramatic works. However, we can talk about a complete system of collective management of copyright only if it

covers the field of public performance of non-dramatic musical works. As a result, in 1850 a special society was created for the collection of prize money, the original purpose of which was to collect royalties for the performance of musical works in every public, and it was later replaced by the present French Society of Authors, Composers and Publishers of Music (SACEM). This organization still exists today and is one of the largest collective management societies in the world. This organization still exists today and is one of the largest collective management societies in the world. Prior to the creation of this organization, authors initiated a series of lawsuits defending their rights to receive fair compensation for the use of their works.

### References

1. An act to amend and consolidate the acts respecting copyright. Available at: <https://www.copyright.gov/history/1909act.pdf>
2. Yakubova I.B. O‘zbekistonda mualliflik huquqi bo‘yicha mulkiy huquqlarni jamoaviy boshqaruv tashkilotlarining vujudga kelishi va rivojlanishi [Emergence and development of organizations of collective management of copyright property rights in Uzbekistan]. *Yurisprudensiya – Jurisprudence*. 2021, no. 6, pp. 66–74.
3. Legal protection for all photographs was eventually made a part of the U.S. Copyright Act. 17 U.S.C. § 106A. 2012.
4. World Intellectual Property Indicators, WIPO, 2019, Available at: <https://www.wipo.int/publications/en/detSIIs.jsp?id=4464>, accessed on 26 January 2021 at IST 0830 hrs.
5. O. Oqyulov. Intellektual mulkning huquqiy maqomi [Legal status of intellectual property]. Tashkent, 2000, pp. 36–45.12. Xudayberdiyeva G.A. Turdosh xukuklarni fukarolik-xukukiy muxofaza kilish muammolari [Turdosh khukuklarni fukarolik-khukukiy governorate kilish muammolari]. Tashkent, 2006.
6. Yakubov O. Significance And Principles Of The Trips Agreement In The Legal System Of World Trade Organization Agreements. *The Peerian Journal*. 2022. T. 9, pp. 65–69.

**SOTSIAL HAYOT, IJTIMOYIY MUNOSABATLAR VA SOTSILOGIYA**

*Karimjonova Gulshanoy Sherali qizi*

*Ijtimoiy fanlar fakulteti*

*Sotsiologiya yonalishi talabasi*

[karimjonovagulshanoy07@gmail.com](mailto:karimjonovagulshanoy07@gmail.com)

**Annotatsiya.** Mazkur maqolada hozirgi jamiyatimizda keng tarqalgan ijtimoiy munosabatlar, muammolar va ularning hal etilishida sotsiologiyaning o'рни haqida fikr yuritilgan. Qolaversa, jahon hamjamiyatida sotsiologlarga bo'lgan talab hamda bu kasbga oid ma'lumotlar keltirilgan.

**Kalit so'zlar:** jamiyat, sotsiologiya, nazariya, sotsiologik tadqiqot, ijtimoiy jarayonlar, O.Kont, G.Spenser, M.Veber, E.Dyurkgeym.

**Kirish.** Sotsiologiya — bu bir butun jamiyat, uning hayoti, muammolari va unda yashaydigan kishilarning o'zaro munosabatlarini o'rganadigan, tahlil qiladigan hamda ilmiy uslublar orqali empirik ma'lumotlarga tayanib xulosa qila oladigan fan.

U faqat jamiyat orqali shakllanadi, jamiyat kamol topsa Sotsiologiya ham rivojlanadi. Umuman olganda, Sotsiologiya qanday paydo bo'lgan? Uni o'rganish bizga qanday bilimlar beradi?

**Tadqiqot materiallari va metodologiyasi.** Insoniyat tarixida jamiyatning paydo bo'lishi natijasida rivojlanishning yangi bosqichi boshlandi. Bu esa o'z navbatida Sotsiologik bilimlar asosi bo'lgan jamiyat to'g'risidagi tasavvurlar, ijtimoiylik va sotsial voqelikka doir tushunchalarni shakllanishiga turtki bo'ldi. Tarixiy rivojlanish oqibatlari tufayli jamiyatni anglash va unga amaliy ta'sir etish hodisalari yuz berdi. Biroq ko'pgina insonlar sotsiologiyani yangi fan deb hisoblashadi. Aslida esa u eng qadimgi predmetlarni o'rganadigan eng yosh fandır.

Antik dunyo olimlaridan tortib, yaqin sharq mutafakkirlari asarlarida jamiyatga oid qarashlar, mulohazalar bildirib o'tilgan. Ko'plab muammolar uchun asoslar va ularning yechimi uchun dalillar keltirilganini qaramay, u fan sifatida XIX asrda rivojlantirish. Bu davrda jamiyat va sotsiallikka doir g'oyalar turli shakllarda namoyon bo'la boshladi.

XIX asrning 30-40-yillarida Anri de Sen-Simon va uning izdoshlari Charl Fure, Robert Ouen kabi sotsial islohotchilar tomonidan jamiyat haqidagi nazariy qarashlar yanada boyitildi.

Tarixda fransuz mutafakkiri Ogyust Kont (1798-1857) Sotsiologiya asoschisi sifatida nom qoldirdi. Kont jamiyat bilan insoniyatni bir-biridan ajratib bo'lmaydigan sotsial voqelik sifatida ta'riflagan edi.

Keyinchalik bu fanga qiziqish ortib bordi. G.Spenser, M.Veber, E.Dyurkgeym, G.Zimmel, J.Gurvich, P.Sorokin, T.Parsons kabi mashhur

sotsiologlar yetishib chiqdilar va sotsiologiyaga o'z hissalarini qo'shdilar. Ularning asarlaridagi bir qator ziddiyatlar va xulosalar bu fanni chuqur o'rganishni taqozo etadi. Misol uchun, ushbu fan arboblarning sotsiologiya fani predmeti haqidagi fikrlariga e'tibor qaratsak: O.Kont uchun sotsiologiya predmeti insoniyat bilan aynanlashtirilgan jamiyat bo'lsa, M.Veber uchun "sotsial harakat " deb tushuniladigan odamlarning sotsial xulqidir. Yana E.Dyurkgeym qarashlarida sotsiologiya, asosan, sotsial dalillar va ularni tushuntirishdir.

**Tadqiqot natijalari.** Jamiyat asosini sotsial aloqalar tashkil etadi. Uning ostida shaxslararo munosabatlar joylashgan. Shu sababli ham sotsiologiyada sotsial munosabatlar muhim ahamiyatga ega. Ijtimoiy munosabatlar moddiy ishlab chiqarish munosabatlari, siyosiy, huquqiy, ma'naviy, madaniy, ahloqiy va boshqa munosabatlarga nisbatan belgilovchi harakterga ega bo'lib, jamiyat hayotining umumsotsiologik qonuniyatlarni ifodalaydi. Butun jamiyat shunday munosabatlar vositasida qurilgan, desak mubolag'a bo'lmaydi.

**Muhokama.** Demak, sotsiologiya katta bir jamiyatni, guruhlarni qamrab oar ekan, sotsiologlarning vazifalari ham kattagina bo'lishi tabiiy. Bu kasb egalari uchun intellektual fikrlash muhimdir, ko'proq ma'lumotlar olish va qayta ishlash bilan shug'ullanishadi. O'z faoliyatlari davomida turli xil sotsiologik tadqiqotlar o'tkazishadi. Anketa, so'roq qilish, hujjatlarni tahlil etish , intervyu kabi usullardan foydalanishadi. Mening nazarimda ham jamoatchilik fikrini o'rganish, ularni muammolariga yechim topish maroqli ish. Bu kasbga bo'lgan talabning ham ortib borishi bejiz emas. Statistika ma'lumotlarga tayanadigan bo'lsak, 2028-yilga kelib sotsiologlarga bo'lgan talab juda yuqori bo'lishi kutilmoqda. Bunday holatda malakali va tajribali fan mutaxassislar uchun katta imkoniyatlar kashf etiladi.

**Xulosa.** Xulosa qilib aytganda, sotsiologiya ijtimoiy borliq haqidagi muammolarni va yechimlarini o'rganadigan kelajak fanidir. Insoniyat bor ekan uning muammolari kun sayin ortib boraveradi. Ularning sabablarini aniqlash, daliliy yechim topish jamiyatda shaxs tushunchasi maqomini oshirish, sotsial aloqalar barqarorligini ta'minlash doim asosiy o'rinda turadi. Sotsiologlar esa yuqoridagi vazifalar uchun mas'uldir . Qolaversa, barcha insonlarga sotsiologiya haqidagi bilimlar kerak bo'ladi. Chunki sotsiologik tafakkur orqali ijtimoiy hayotni ilmiy baholash va ob'ektiv informatsiya olish mumkin.

### References

1. Sotsiologiya fanidan ma'ruzalar matni. Atajonova. A, Qutlimuratov.S.
2. Sotsiologiya. M.Qirg'izboyev. Toshkent "Navro'z" nashriyoti: 2017
3. Sotsiologiya fanidan ma'ruzalar matni. Xodjiev Umrbek Shonazarovich; Urganch:2015
4. Qomus.info

## ТИЛ ИНСОННИНГ ОЛАМ ТЎҒРИСИДА ЭҒАЛЛАГАН БИЛИМЛАРИНИНГ НАМОЁН БЎЛИШИНИ ТАЪМИНЛОВЧИ МУҲИМ ВОСИТА

*Шодиева Шохида Инатовна*

*Жиззах давлат педагогика университети ўқитувчиси*

**Аннотация.** Мақолада лисоний олам манзараси инсоннинг оламни ўзлаштириш, ундаги воқеа-ҳодисалар моҳиятини англаш орқали эгаллаган билимларини тилдаги мавжуд бирликлар асосида қайд қилиш усули экани юзасидан сўз юритилади.

**Калит сўзлар:** тил системаси, диахрония, синхрония, миллий характер, семантик структура, лексема, тоталитар тузум.

Тил инсоннинг олам тўғрисида эгаллаган билимларининг намоён бўлишини таъминловчи муҳим воситадир. Бу билимлар турлича намоён бўлишдан келиб чиқиб, концептлар ўз семантик кўламининг ҳар хил эканлигига кўра ҳам фарқ қиладилар. Содда қилиб айтганда, лисоний олам манзараси инсоннинг оламни ўзлаштириш, ундаги воқеа-ҳодисалар, қонуниятлар моҳиятини англаш орқали эгаллаган билимларини тилдаги мавжуд бирликлар орқали қайд қилиш усулидир. Ҳолбуки, ирки, дини, яшаш тарзидан қатъий назар, инсонларнинг биологик организм сифатида мавжуд бўлиши ва ижтимоий моҳияти бир хил бўлса-да, оламни идрок қилиши, тафаккур кўлами, фикрлаш усуллари ва бу фикрларнинг қайд қилинишига кўра ҳар хил. Бу ҳолатларни эътиборга олиш нутқ ва унинг кўринишлари, матнлар таҳлилида айниқса, муҳим ҳисобланади. “Бундан ташқари, таҳлил қилинаётган матнда маълум давр тил системасининг акс этиш даражасини кўрсатиш керак. Таҳлилда диахрония (тарихийлик) ва синхрония (замонавийлик)нинг чегарасини белгилаш, ҳар бир тил бирлигига шу нуқтаи назардан баҳо бериш лозим бўлади”<sup>10</sup>. Лисоний олам манзараси мазмунида миллий характернинг ўзига хослиги намоён бўлади. Лисоний олам манзараси бу сўзсиз, оламнинг миллий манзарасидир. Лисоний олам манзараси халқнинг психологияси, географик жойлашуви, тарихи, маданияти билан боғлиқ. Халқ ижтимоий-сиёсий ҳаётида бўлган ўзгариш бунга таъсир қилади, луғавий қатламдаги сўзларнинг қўлланиш даражаси, маъно англатиш кўлами торайиши ёки кенгайишига йўл очилади. Масалан, собиқ шўролар даврида қизил лексемаси ранг англатишдан ташқари бутун бошли советлар иттифоқини, ўша давр нуқтаи назаридан Ватан тушунчасини, тузумни англатган. Шу ўринда ўзбек тилида баҳо категорияси бўйича кузатишлар олиб борган З.Пардаевнинг фикрлари эътиборга молик. “Айтиш мумкинки, XX асрнинг 90-йилларигача қизил лексемаси тузумнинг рамзий белгиси сифатида улуғланган бўлса, мустақиллик йилларида эса унинг семантик структурасида салбий маъно ифодаловчи семалар вужудга келди,

<sup>10</sup> Ўринбоев Б., Кўнғуров Р., Лапасов Ж. Бадий текстнинг лингвистик таҳлили. Тошкент: Ўқитувчи, 1990, Б.15.

энди бу лексемага тоталитар тузумни қораловчи рамзий белги сифатида қараш авж олди”, деб ёзади муаллиф. -Масалан: *Қизил майдон, қизиқ / нега қип-қизил / Деворлар қизилдир / қизил Кремль / Байроқлар қизилдир / шиорлар қизил / Тўрт томон қип – қизил, юзларим қизил... (А.Суюн).*

Бу шеърда *қизил* лексемаси бир қатор предметларнинг ранг-тусини ифодалаб келаётган бўлса-да, ана шу предметларнинг маънолари билан умумий, узвий тарзда бирлашиб, бутун бир тузум (тоталитар тузум) маъносини англатмоқда. Шоир ифодаламоқчи бўлган фикр худди шу шеърнинг бошқа бир ўрнида *қизил* лексемасини ўзи тасвирлаётган тузум кишисига нисбатан қўлланилишида ҳам кўринади: *Милицционер юзи... / эди қип-қизил / Қизил эди боши, қизил кийими / Этиги қип-қизил... / бошгинам қизир... / Қизил... «пакта» ....» қизил... дунёнинг ярми! (А.Суюн).*

Бу ўринда қизиқ бир ҳолатга эътиборни қаратайлик. Дастлабки келтирилган мисолда *қизил* лексемасининг маъно англатиш доираси, семантик структураси торая борганлиги, яъни тасвирланаётган предметлар ва объектлар белгисининг умумийликдан хусусийликка томон бораётганлигини, кейинги мисолда бу лексема маъно кўламининг кенгая бориши, яъни хусусийликдан умумийликка ўсиб бориши кузатилади. Бошқача қилиб айтганда, биринчи мисолда ранг тасвири катта-катта предметлардан кичик объект – инсонга келиб тўхтаган бўлса, кейинги мисолда тасвир кичик объект белгиси – инсон рангидан бошланиб, бутун бир сиёсий тузум тасвири билан тугайди. Бу, албатта, истеъдодли шоир Азим Суюннинг ўзига хос индивидуал услуби билан алоқадордир.<sup>11</sup>

Дарҳақиқат, маълум бир ижтимоий тузум ўзгариши ёки йўқолиши билан унга алоқадор бўлган тушунчаларни ифодаловчи луғавий бирликлар ҳам истеъмолдан чиқиб, аста-секинлик билан йўқолиб боради. Қайд этилган ҳолатлар лисоний олам манзарасининг концептуал олам манзараси бўлаги сифатида тил луғавий таркибида содир бўлган ўзгаришларни ўзида мужассам қилиши, шунингдек, халқ ижтимоий тараққиётида юз берган ўзгаришлар, миллий-маънавий қадриятлар ифодаси сифатида муҳим роль ўйнашидан далолат беради.

#### **Фойдаланилган адабиётлар:**

1. Пардаев З. Ўзбек тилида сифатларнинг семантик-услубий хусусиятлари. Монография. - Самарқанд, 2007. Б.59.
2. Ўринбоев Б., Қўнғуров Р., Лапасов Ж. Бадий текстнинг лингвистик таҳлили. Тошкент: Ўқитувчи, 1990, Б.15.

<sup>11</sup> Пардаев З. Ўзбек тилида сифатларнинг семантик-услубий хусусиятлари. Монография. - Самарқанд, 2007. Б.59.

**BO'LAJAK MAKTABGACHA TA'LIM TASHKILOTLARI  
TARBIYACHILARINI KELGUSI FAOLIYATIDA OTA-ONALARNI  
KREATIV YONDASHISHGA O'RGATISHDA TASHKILIY AMALIY  
ISHLARNI YO'LGA QO'YISH**

*Saydullayeva Nargis Ilhom qizi*

*Jizzax davlat pedagogika instituti, Maktabgacha ta'lim metodikasi  
o'qituvchisi*

**Kalit so'zlar:** maktabgacha ta'lim, kreativlik, hamkorlik, oila, mahalla, mahorat, trening, loyiha.

**Ключевые слова:** дошкольное образование, творчество, сотрудничество, семья, общество, мастерство, обучение, проект.

**Key words:** preschool education, creativity, cooperation, family, society, skill, training, project.

**Annotatsiya.** Ushbu maqolada bo'lajak tarbiyachilarning kelgusidagi kasbiy faoliyatida ota-onalar bilan hamkorlik ishlarini yo'lga qo'yishda kreativ yondashuvlar haqida so'z yuritilgan. Bo'lajak tarbiyachilarning kelgusidagi kasbiy faoliyatlarida mashg'ulotlarni tashkil etishda integrativ yondashuvi haqida yoritilgan.

**Аннотация.** В данной статье говорится о творческих подходах к налаживанию сотрудничества с родителями в дальнейшей профессиональной деятельности будущих педагогов. Объясняется интегративный подход к организации обучения будущих педагогов в их будущей профессиональной деятельности.

**Abstract.** This article talks about creative approaches to establishing cooperation with parents in the future professional activities of future teachers. An integrative approach to organizing the training of future teachers in their future professional activities is explained.

Biz bo'lajak maktabgacha ta'lim tashkilotlari tarbiyachilarini kelgusidagi kasbiy faoliyatlarida ota-onalarni kreativ yondashishga o'rgatishda tashkiliy amaliy ishlarni yo'lga qo'yishda eng avvalo bo'lajak mutaxassislarda maktabgacha ta'lim tashkiloti va oila, mahalla hamkorligi mazmuni, maqsadi hamda hamkorlikni tashkil etish shakllari haqida bilim va tushunchalarini to'laqonli hosil qilishimiz zarur. Bo'lajak maktabgacha ta'lim tashkilotlari tarbiyachilarining kasbiy va kreativ salohiyatini zamonaviy talablarga moslashtirib borish masalasidagi mavjud ilg'or tajribalarni va ish usullarini o'rganish, ilmiy tahlil qilish, umumlashtirish hamda bo'lajak tarbiyachilarining kelgusidagi kasbiy faoliyatlarida oila bilan hamkorlik ishlariga kreativ yondashuvini rivojlantirish maqsad qilib belgilab olingan. Hamkorlik esa, birinchi navbatda, maktabgacha ta'lim tashkilotlari

tarbiyachilari, bolalar va ularning ota-onalarining birgalikdagi ijodiy faoliyatini, qo'llab-quvvatlash va umumiy manfaatlar, o'zaro tushunish, hamkorlik va o'zaro ta'sir muhitini yaratishni anglatadi. Shuni alohida ta'kidlash joizki, barcha davlat va jamoat tashkilotlari birgalikda jipslashib, hamkorlikda faoliyat olib borsalar, ular faoliyatidagi ish samaradorligi ko'lami yanada kengayishiga shubha yo'q. Ularning har birining o'z ish yo'nalishlari mavjud bo'lsa-da, lekin pirovard maqsadlari yakdil, ya'ni ma'nan va jismonan sog'lom avlodni voyaga yetkazish va ularning farovonligiga erishishdir.

Bolalarni maktabgacha ta'lim davridayoq maktabga sifatli tayyorlash, ilk va maktabgacha yoshdagi bolalarni rivojlanishiga qo'yiladigan davlat talablarining beshta sohasi bo'yicha rivojlantirish, ta'limning yangi shakllari zamonaviy–innovatsion pedagogik texnologiyalar asosida ta'lim–tarbiya berish amalga oshirilmoqda. Bola rivojlanishining o'ziga xosligini hisobga olishda avvalo shuni tushunib yetish kerakki, barcha bolalar rivojlanishning ma'lum bosqichlarini bosib o'tadilar, biroq bunda har bir bola alohida noyob va takrorlamasdir. Tarbiyachilar bolalarni aynan bir xil, o'xshash narsalar va faoliyat turlari bilan ta'minlashlari uchun ularni o'ziga xos, boshqalardan ajralib turadigan rivojlanish ko'rsatkichlari to'g'risida to'liq tasavvurga ega bo'lishlari lozim. Shuningdek, tarbiyachilar bir xil yoshdagi turli bolalarning qobiliyatlari va qiziqishlaridagi farqlarga e'tibor bilan munosabatda bo'lishlari kerakligini mutaxassislar alohida ta'kidlashadi. Bunda bola rivojlanishining o'ziga xosligiga doir jihatlar, ya'ni bolalar qiziqishlariga javob beruvchi faoliyat turlari, ularning ijtimoiy va hissiy yetuklik darajasi nazarda tutiladi. Maktabgacha ta'lim tashkilotlari tarbiyachisi va ota-onaning, mahallaning o'rni shundan iboratki, bolalarning qiziqishi, qobiliyati va ehtiyojini hisobga olgan holda ularga maqsad qo'yishi, bolalarning tabiiy qiziqishlarini qo'llab quvvatlashi, ularda borliqni birgalikda o'zlashtirish ko'nikmalarini va ijodiy qobiliyatlarini shakllantirishlari kerak. Maktabgacha ta'lim sohasidagi salmoqli islohotlar qatorida shuni ham aytish kerakki, "Ta'lim to'g'risidagi qonun"ning 30-moddasi orqali farzandlar tarbiyasi va ularning ta'lim olishlari, qonuniy huquqlari va manfaatlari himoyasi borasida ota-onalarning o'rni va javobgarligi oshirildi. Maktabgacha yoshdagi bolaning maktab ta'limiga o'tishi, uning hayoti, axloqi, qiziqishi va munosabatlarida jiddiy tub o'zgarishlarni yuzaga chiqardi.

O'zbekiston Respublikasining "Maktabgacha ta'lim va tarbiya" to'g'risidagi qonunida ham bolaning qonuniy vakillari va pedagoglarning huquq va majburiyatlari, ular o'rtasidagi munosabatlarni to'g'ri yo'lga qo'yish maqsad qilib qo'yilgan bo'lib, uni amalga oshirishda mahalla, maktabgacha ta'lim tashkiloti

hamda ota-onalarning vazifalari, ularning o'zaro hamkorligi masalalariga e'tibor qaratilgan.

Ota-onalar va tarbiyachi o'rtasidagi samarali hamkorlik orqali ota – ona va tarbiyachi o'rtasida o'zaro hurmat, oila va maktabgacha ta'lim tashkiloti o'rtasida yaqin aloqalar paydo bo'ladi, yaqin aloqalarni saqlab qolish uchun o'zaro kelishilgan holda davomli uchrashuvlar tashkil qilinadi, ota-onalar maktabgacha ta'lim tashkiloti tadbirlari va mashg'ulotlarga jalb etilishi ta'minlanadi, oila va bolaning kuchli tomonlariga diqqat qaratiladi va o'zaro hamkorlikda rivojlantiriladi, ota-onalar va tarbiyachi o'rtasida bola va oilaga tegishli axborot almashilganda, qat'iy ishonchga amal qilinadi. Hamkorlik qilishda ishonch juda muhim hisoblanadi.

Ota-onalar bilan hamkorlik ishlarini tashkil etishning yangi shakllarini joriy etish hozirgi davrda maktabgacha ta'lim tashkiloti va oila o'rtasidagi muvaffaqiyatli hamkorlikning omilidir. "Bolalarni yordam va yordamsiz tarbiyalashga urinish oila tomondan barglarni yig'ish kabidir kuchli shamolda urmoq .... " (A. V. Suxomlinskiy). Ota-onalarni hamkorlikka jalb qilish va ularni kreativ yondashishga o'rgatish uchun maktabgacha ta'lim tashkiloti tarbiyachilari o'zaro munosabatlarning turli shakllarini izlashi va amalda qo'llashi, har bir oilaga individual yondashishi, ularning urf-odatlarini, qobiliyatlarini va odatlarini hisobga olishi kerak. Ota-onalarni maktabgacha ta'limga jalb etish maqsadida turli xil to'garaklar, tadbirlar, davra suhbatlari, savol-javob kechalari, guruh va umumiy ota-onalar yig'ilishlari, ochiq eshiklar kunini tashkil etish diqqatga sazovor holatlardir. Maktabgacha ta'lim tashkilotining oila bilan ishlash tizimida aniq maqsad mazmun bo'lishi kerak.

Har bir maktabgacha ta'lim tashkiloti nafaqat bolaga ta'lim beradi, balki ota-onalarga bolalarni tarbiyalash masalalari bo'yicha maslahat beradi. Maktabgacha tarbiyachi nafaqat bolalarning tarbiyachisi, balki ularni tarbiyalashda ota-onalarning hamkori hisoblanadi. Ota-onalarni maktabgacha ta'lim tashkilotida bola rivojlanishining yagona maydoniga jalb qilish muammosi uchta yo'nalishda hal etiladi:



- ota-onalarning pedagogik madaniyatini oshirish;
- ota-onalarni maktabgacha ta'lim tashkilotlari faoliyatiga jalb qilish;
- tajriba almashish bo'yicha hamkorlikda ish olib borish.

Ota-onalar va tarbiyachilar o'rtasida samarali hamkorlik qilish yo'llari:

- Ota-ona va tarbiyachi o'rtasida o'zaro samimiy hurmat.
- Hamkorlikni boshlashda oila va tarbiyachi o'rtasidagi muloqot usullarini kelishib olish.

- O'zaro kelishilgan doimiy uchrashuvlarni tashkil qilish orqali bolaning oilasi bilan yaqin aloqa o'rnatish.

- Ota-onalarning tajribasidan kelib chiqib, ularni maktabgacha ta'lim tashkilotidagi turli mashg'ulotlarga jalb etish.

- Oilalardagi madaniy xilma-xillikni hurmat qilib, mashg'ulotlar va tadbirlar orqali xilma-xillikni targ'ib qilish.

- Oila va bolaning kuchli tomonlariga diqqatni qaratish. Hamkorlikni yo'lga qo'yish uchun avvalambor muassasa o'z vaziyatini ko'rib chiqishi lozim va ota-onalar bilan ish olib borishda malakaviy majburiyatlardan bola iqboli va istiqboli yo'lida hamkorlik istagiga o'tishi lozim.

### Foydalanilgan adabiyotlar

1. «Maktabgacha ta'limga qo'yiladigan davlat talablari» T.: 2017
2. Markovskaya I. M. Ota-onalar va bolalar o'rtasidagi o'zaro munosabatlarni o'rgatish // SPb ., 2006 yil.
3. Meliyev X, Buranova Sh. Mahalla, oila va maktabgacha ta'lim tashkiloti hamkorlik tizimi ishlarini takomillashtirish. //Monografiya. Jizzax.: Tahririy-nashriyot bo'limi 2021. 108-b
4. Volkova N. V. Muammolar va bolalar bog'chasi va oila o'rtasidagi hamkorlikning zamonaviy shakllarini izlash // 2012 yil uchun 6-sonli maktabgacha ta'lim.

## THE HERMENEUTIC TRADITION OF MARTIN HEIDEGGER IN THE CONTEXT OF A TOOL OF INTERPRETATION AND UNDERSTANDING OF PHILOSOPHICAL TEXTS

*Tyukmaeva Aida Maratovna*

*Researcher and lecturer at the Department of Philosophy and Fundamentals  
of Spirituality, National University of Uzbekistan*

**Annotation.** The present article examines the hermeneutic tradition of Martin Heidegger in the context of an instrument for interpreting the semantic core of the philosophical text. The subject of a special analysis is the conceptual foundations of the system of methodological principles of understanding through the prism of the "Dasein" category.

**Keywords:** interpretation, hermeneutics, methodology, philosophy, being, Dasein.

The methodological consistency of the Heideggerian approach consists in overcoming the postulated ideas of Wilhelm Dilthey about "historical hermeneutics", which narrows the field of research discourse to the inclusion in the hermeneutic apparatus of the principles of psychologism, disorienting the hermeneutic in the process of interpreting the meaning of philosophical texts.

Proposing an approach fundamentally different from previous hermeneutic attitudes that seek to absorb the subject and achieve mutual agreement with the interpreter, Heidegger seeks to allow the latter to remain in a state of understatement. The philosopher notes that “the presence of the unspoken is comprehended in advance as being present” [1]. Thus, the absence of hermeneutic pressure on the subject of interpretation, expressed in psychologism, historicism and spatio-temporal determinism, makes it possible to clarify what is hidden by providing the latter with the conditions for independent narration. Fixing the object in its authentic form, in which it is presented to the subject of interpretation, allows you to simultaneously take the position of two sides - the object and the subject of interpretation, representing a logical complementarity between what is originally implied and secondary followed. What is on the surface of hermeneutic analysis and is taken for granted is of the least interest for Heidegger compared to what is semantically non-verbalized, requiring deeper research immersion. unspoken.

An important event that changed the status of philosophical hermeneutics from simple exegesis to hermeneutics of factuality was the situation of Heidegger's stay in Fribourg, dated 1919-1923. Discrediting the position that considers the methodological basis of philosophy in its classical linear theorization, Heidegger seeks to make a shift in the direction of concrete life experience. The categories of opposition in this case are "fractional" and "concrete" life. Fractional life refers to life experience based on anticipation as the source of life, the activity of experiencing something. In Heidegger's concept of a concrete life, the very source of all meaning, which is the basis of the very act of philosophizing, is concentrated. hermeneutic turn, characterized by the transformation of hermeneutics from a method of interpretation into a horizon of the conditions of human understanding and existence, anticipates the formation of hermeneutic intuition. In this terminological expression, two different concepts are combined: "intuition", which has a specific phenomenological orientation, and "hermeneutic", whose application reflects the procedure of interpretation as such. Such a terminological synthesis is reflected in the analysis of the hermeneutic traditions of Martin Heidegger and Edmund Husserl, presented as part of a study by the French philosopher Jean Greish, postulating the need to recognize the priority of history over phenomenology, hermeneutic phenomenology in the context of an apophatic analysis of the phenomenon, as well as in considering hermeneutic phenomenology in three dimensions: meaningful, referential and realization meanings. Thus, the instrumental meaning of hermeneutics, according to Heidegger, lies in the transformation of Dasein into something transparent, the belonging and awareness of which are contained in the self of Dasein.

Following the hermeneutic turn, Heidegger formulates a new principle of interpreting the past, rethinking the content of the spatio-temporal conversion tool when the hermeneutic recreates the meanings of objects that are within large historical intervals. Possessing a constitutive character, temporality, being accessible exclusively to man, is not only a way of human existence, but also a way of establishing links between a person and that being, in which he is incorporated. Heidegger's hermeneutic line demonstrates a fundamentally new approach to understanding the past and historicism, since it discredits the approach that considers history as being "in time", which is "the initial ontological basis of the existentiality of presence" [1]. In our opinion, Heidegger's position is diametrically opposed to such a consideration of time, since the existent for him is "temporary" not because it "appears in history", but because it exists and has the potential to exist due to the very temporality of its being, in which "the temporality of presence creates an account of time" [1]. According to S. V. Solovyova, such a situation leads to a fundamental revolution in the philosophy of history, since a person ceases to be an integral part of the historical universe, but turns into something that endows existence with a mode of historicity. At the same time, Dasein cannot be considered in the context of the past as something accomplished, since it is in a state of presence that does not allow it to "leak", turning into the past. Temporality, thus, as a property and a special state of being, dissolves in the specific features of the phenomenological approach, which is resolved within the framework of posing the classical question about the concept of time.

Comprehending the text as a semantic organization and a condition for the deployment of language as a sign-semantic form of expression of Dasein, Heidegger seeks to present philosophical hermeneutics through an analysis of the problem of human existence. In his work "Being and Time", the philosopher raises the question of understanding as a pre-ontological category - a certain existential, which is the source of ontology, by which Heidegger understands "the existential device of presence" [1]. Of particular interest is one of the meanings of the concept of "understanding" used in the context of understanding as "attentions", i.e. attention, preservation and retention. Under "attention" as a special reflection of the concept of "understanding» Heidegger sees the principle of "letting in" the subject of interpretation into one's own space of being, characterized by a special kind of ontological privatization - existential possession, i.e. "existentially taken upon itself as an existential possibility of concretely existing presence" [1]. So thus, the establishment of understanding in the main link of the existential questioning of Dasein allows to strengthen the status of a fundamental ontology, which has completely different connotations from the previous ontological

tradition. The contact between the questioning about the essence of being and existential-anthropological problems allows us to re-pose the question about the meaning of being, which goes beyond rational-logical categories, revealed as a system of internal demarcation classification that separates ontology from counter-ontological research areas. The search for the beginning of being is impossible without posing naturalistic questions forgotten by tradition, as well as revealing the relationship between being and the means of its implicit and explicit expression - language.

Understanding a philosophical text through the prism of the ontological turn reproduced by Heidegger does not lose the attraction of the methodological synthesis of the acts of “pre-having”, “foresight” and “anticipation”, which, in turn, excludes the arrogant “installation on demon-premise” [2]. By in our opinion, the presented synthesis of hermeneutic procedures aimed at preliminary acquaintance and immersion in the subject of analytical analysis allows us to get in touch with the text in its semantic integrity, orderliness and completeness. Compliance with these principles allows the hermeneutic not only to join the text as an object manifested in a sign-symbolic form of organization of meaning, but also to solve a complex hermeneutic problem arising from the understanding of the author of the text through the understanding of the hermeneutic, that is, understanding oneself as an interpretive filter.

The researcher, being on the eve of any understanding of the philosophical text, is faced with the problem of the infinity of interpretation, the absence of a hermeneutic bottom, in which the meaning crystallizes and turns into something constant and categorical. The presented methodological complexity is seen by Michel Foucault in one of his reports devoted to understanding the philosophy of the representative of German irrationalism, German philosopher Friedrich Wilhelm Nietzsche. The reassessment of values, as the leading principle of the Nietzsche philosophical tradition, anticipates this problem not only in an ethical and axiological key, but also in a methodological one, where “a frightening crisis of science is revealed that cannot cope with the variable endowment of traditional things with new meanings” [3]. So thus, the infinite palette of interpretation, revealed in the gradients of the truth embodied in the text, is also found in the concept of "will to power" as the central idea of Friedrich Nietzsche. Interpretation as a reflection of the "will to power" manifests itself in the desire to streamline the epistemological chaos, mastering and giving it clear demarcation boundaries.

The reduction of a philosophical text to hermeneutical clarity in the conditions of an endless labyrinth of interpretations is achieved by overcoming various kinds of opposite and mutually exclusive statements, as well as by

clarifying the specifics of the meanings hidden behind the author's understanding of concepts. According to Heidegger, "text" can be understood as any connecting information between the subjects of understanding, presented in various forms of its expression: written, oral, visual, into national, semantic, and others. The truth hidden in the text, according to Heidegger, is non-verbalization and evasive, because it is concentrated in the presence of the openness of being, which provides for the presence of a certain existential experience. Therefore, the relationship between "truth" and "knowledge" is seen by the philosopher as "belonging to being", which is similarly inexpressible.

### **Bibliography**

1. Heidegger Martin. Being and time. / Works and reflections of different years - Moscow: Gnosis, 1993. P. 44.
2. Heidegger Martin. Phenomenological interpretations of Aristotle. // Exposure of the hermeneutic situation. - St. Petersburg: 2012. S. 182.
3. Foucault M. Nietzsche, Marx, Freud // Cahiers de Royaumont. Philosophie N VI: Nietzsche. Paris, 1967. P. 60.

## **MAKTABGACHA TA'LIM MENEJERINI TARKIB TOPTIRISHNING PEDAGOGIK IMKONIYATLARI**

*Akmalova Moxinur Zafar qizi*

*Jizzax davlat pedagogika universiteti*

**Annotatsiya.** Jarayonda pedagogik texnologiyalarni joriy etish sharoitida maktabgacha ta'lim muassasasida pedagogik jarayonni boshqarishni o'rganish lozim. Maqolada maktabgacha ta'lim muassasalarida ta'lim jarayonini tashkil etishga oid ilmiy tadqiqotlar tahlil qilinib, maktabgacha ta'lim menejerini tarkib toptirishning pedagogik imkoniyatlari yoritilgan.

**Kalit so'zlar:** Boshqaruv menejmenti, maktabgacha ta'lim, tarbiyachi, ta'lim, metod, kasbiy malakasi, maktabgacha ta'lim tarbiyachisi.

Ta'lim - muayyan ijtimoiy ahamiyatga ega ma'lumotlarni yosh avlodga yetkazish jarayonidir. Maktabgacha ta'lim muassasasida u sinfda, sayrlarda, o'yinlarda, ota-onalar bilan muloqotda va hokazolarda amalga oshiriladi. Inson faoliyatining eng qadimiy turlaridan biri - bolalar tarbiyasi o'zining ko'p asrlik rivojlanish tarixi davomida sezilarli o'zgarishlarni boshdan kechirdi, kundalik jarayondan ijodiy va ijodiy faoliyat natijalariga asoslangan ilmiy asoslangan tizimli o'zaro ta'sir majmuasiga aylandi. Bolalarga maktabgacha yoshidan boshlab zamonaviy ta'lim berish, ularni psixik, aqliy va ijtimoiy jihatdan faol rivojlantirish – xozirgi kunda maktabgacha ta'lim tashkilotlarida hal qilinishi kerak bo'lgan dolzarb masalalardan hisoblanadi.

Pedagoglar jamoasining kommunikativ faoliyati mazmunining o'ziga xos xususiyatlarini aniqlashda, bizningcha, uni belgilovchi omillarning quyidagi guruhlarini yodda tutish kerak. Birinchidan! Inson faoliyatining eng qadimgi turlaridan biri - bolalar tarbiyasi - ko'p yillik rivojlanish tarixi davomida jiddiy o'zgarishlarni boshdan kechirdi, kundalik jarayondan ijodiy va natijalarga asoslangan ilmiy asoslangan tizimiy o'zaro ta'sir kompleksiga aylandi. amaliy tadqiqotlar. Ta'limning dastlabki bosqichi - bolalar bog'chasi, bu erda bola axloqiy saboqlarni, kattalar va tengdoshlari bilan muloqot qilish tajribasini oladi, o'yinda, jamoaviy ishda o'zining ijodiy salohiyatini ochib beradi va ta'lim faoliyatida boshlang'ich ko'nikmalarni oladi.

Maktabgacha ta'lim paradigmasida boshqaruv ob'ektini o'zgartirishda pedagogik jarayonni boshqarish modeli quyidagi xususiyatlarga ega:

- maktabgacha ta'lim muassasasining jamiyat, oila, maktab, jamoat tashkilotlari, oliy o'quv yurtlari bilan aloqasi, maktabgacha ta'lim muassasalari faoliyati chegaralarini kengaytirish;
- maktabgacha ta'lim muassasasining ijtimoiy mas'uliyati;
- maktabgacha - boshlang'ich ta'limda uzluksiz ta'lim bosqichlarini muvofiqlashtirish va o'zaro bog'lash;
- ta'lim va tarbiya bosqichidagi jarayonning o'ziga xos xususiyatlari;
- insonparvarlik tamoyiliga asoslangan kattalar va bolalar o'rtasidagi hamkorlik.

G.M. Nazirova maktabgacha ta'lim tashkilotlarida rivojlantiruvchi muhitni tashkil etishda bolalarning o'ziga xos xususiyatlarga ega bo'lgan yoshga doir xususiyatlari va ehtiyojlarini hisobga olish muhim ahamiyatga ega bo'lganligi sababli, bu yoshdagi bolalarning yetakchi faoliyati – o'yin. To'g'ri tashkil etilgan o'yinda esa bolaning jismoniy, aqliy va shaxsiy sifatlarining rivojlanishi, o'quv faoliyatiga tayyorlik shakllanishi va maktabgacha yoshdagi bolaning ijtimoiy muvaffaqiyatini ta'minlash uchun sharoitlar yaratiladi, - deb hulosasi qiladi.

Biz maktabgacha ta'lim muassasasida pedagogik jarayonlarni boshqarishni pedagogik texnologiyalarni joriy etish sharoitida o'rganib chiqdik va boshqaruv modelini yaratdik. Pedagogik jarayonni boshqarishning yaratilgan modeli asosida boshqaruvchi harakatlar algoritmi tarbiyachilar, ota-onalar va bolalar jamoasini bolalarning yoshiga mos ravishda rivojlanish va hissiy farovonlikni ta'minlaydigan yagona ta'lim makonida birlashtiradi. Taklif etilayotgan modelning asosiy qismi - bu maktabgacha ta'lim muassasasida pedagogik texnologiyalarni joriy etish bosqichida pedagogik jarayonni tashkil etishga dinamik, ijobiy o'zgarishlar olib keladigan menejerning boshqaruvchilik harakatlari. Maktabgacha ta'lim tashkilotlarida ta'lim jarayonini takomillashtirish muammosining yechim

yo'llaridan biri, eng avvalo, o'qitish va tarbiyalashning innovasion metodlarini amaliyotga joriy qilish – ta'lim jarayoniga tarbiyalanuvchi shaxsi va individualligiga yo'naltirilgan o'qitishning innovasion texnologiyalarini ta'lim-tarbiya jarayonida qo'llanilishidir.

Binobarin, maktabgacha ta'lim tashkilotida xodimlarni boshqarish mobil va strategik xususiyatga ega bo'lib, maktabgacha ta'lim tashkilotining me'yoriy hujjatlari talablari bilan tartibga solinadi, barcha manfaatdor shaxslar uchun ochiq va ochiq amalga oshiriladi. Shu bilan birga, ta'lim munosabatlarning ishtirokchilari ham metodist, ham o'qituvchilar, ham ota-onalardir va maktabgacha ta'lim vazifalarini rejalashtirish va amalga oshirishning strategik yo'nalishida tashkiliy rol o'ynaydi. Maktabgacha ta'lim tashkilotlarining tarbiyachisining kasbiy kompetensiyasini shakllantirish – bu kasbiy, shuningdek, umumiy insoniy munosabatlarning kombinatsiyasidir, buning natijasida nafaqat o'quv jarayonini samarali boshqarish, balki vazifalarni bajarish jarayonida yuzaga keladigan qiyinchiliklarni muvaffaqiyatli hal qilish mumkin bo'ladi. Bu, shubhasiz, kasbiy pedagogik kompetensiyani takomillashtirish va pedagogik qobiliyatlarni rivojlantirishga ta'sir qiladi. Maktabgacha ta'lim tashkiloti tizimidagi boshqaruv - bu menejer va uning xodimlari o'rtasidagi sifatli natijani bartaraf etishga qaratilgan o'zaro munosabatlarning ishlab chiqilgan jarayoni. Bu tashkilotni boshqarishning tashkiliy shakllari, usullari va usullari tizimi bo'lib, uning ta'lim jarayonini takomillashtirishga qaratilgan.

#### **Foydalanilgan adabiyotlar**

1. O'zbekiston Respublikasi Prezidenti Sh.Mirziyoyevning Oliy Majlisga Murojaatnomasi. 28.12.2018.
2. Potashnik M. M. Ta'lim sifatini boshqarish: darslik. - M.: Feniks, 2016. - 443 p.
3. O'zbekiston Respublikasi Maktabgacha ta'lim vazirligi to'g'risidagi Nizom. Vazirlar Mahkamasining 2017 yil 21 noyabrdagi 929-son.
4. Begmatova N.X. Bog'cha bolalarining bilimni baholashda multimedia texnologiyasidan foydalanish. Qarshi DUaxborotnomasi. 2009. -№2. –B. 63-10.
5. <https://hp.jdpu.uz/index.php/presedu/article/download/2790/1861>
6. <https://journal.jspi.uz/index.php/presedu/article/view/3862>
7. <https://mpe.uz/post-detail/posts/news/1944>
8. <https://lex.uz/docs/-4372737>

## РЕЗУЛЬТАТЫ ПРОИЗВОДСТВЕННЫХ ИСПИТАНИЙ БАРАБАННОЙ СУШИЛКИ С РАЗРАБОТАННЫМ ЦЕПНЫМ ПРИВОДОМ

*А.М.Шодмонкулов.*

*Джиззакский политехнический институт*

Для подтверждения полученных результатов по третьей главы работы были проведены производственные испытания усовершенствованного сушильного барабана с разработанным цепным приводом в производственных условиях. хлопкоочистительного завода «Зарбдор пахта тозалаш» Жиззахской области.

Если существующий сравниваемый сушильный барабан 2СБ-10 имеет привод с массивным висячим приводом с мощностью электрического двигателя 13 кВт, то опытный образец сушильного барабана имеет разработанный цепной привод с электрическим приводом 7,5 кВт (Рисунок 1).

Разработанный цепной привод к сушильному барабану 2СБ-10 имеет возможности изменения частоты вращения в пределах от 8 об/мин до 12 об/мин, что необходимо при подаче к сушильному барабану хлопка-сырца с разной предварительной влажности, или с различной по величине производительности сушильного барабана по высушиваемому хлопку.

Во время проведения производственных испытаний переработали хлопок-сырец селекционного сорта Султон 2-го промышленного сорта с предварительной засоренности 4,5 % и влажности 13,16 %.

Температура сушильного агента для сравниваемых барабанных сушилок была установлена на одинаковом уровне, или была равным 170<sup>0</sup>С при переработке хлопка 2-го промышленного сорта. При проведении производственных испытаниях на существующем сушильном барабане 2СБ-10 производительность по высушиваемому хлопку была равным 9 т/час, частота вращения была равным 10 об/мин.

При проведении производственных испытаниях на опытном сушильном барабане 2СБ-10 производительность по высушиваемому хлопку также была равным 9 т/час, однако частота его вращения была регулирована для того чтобы при обоих вариантах фактические величины влагоотбора от хлопка находились при одинаковых значениях.

Во время проведения производственных испытаний опытного сушильного барабана с цепным приводом через каждые 20 минут брали образцы хлопка до и после сушильного барабана, и определяли влажность хлопка, в лаборатории хлопкоочистительного завода.



Рисунок 1. Общий вид цепного привода после его монтажа на сушильном барабане 2СБ-10

Результаты проведенных испытаний приведены в таблице 1.

Таблица 1.

Определение фактического влагоотбора сушильного барабана при сушке хлопка 2-го промышленного сорта в зависимости от режима работы

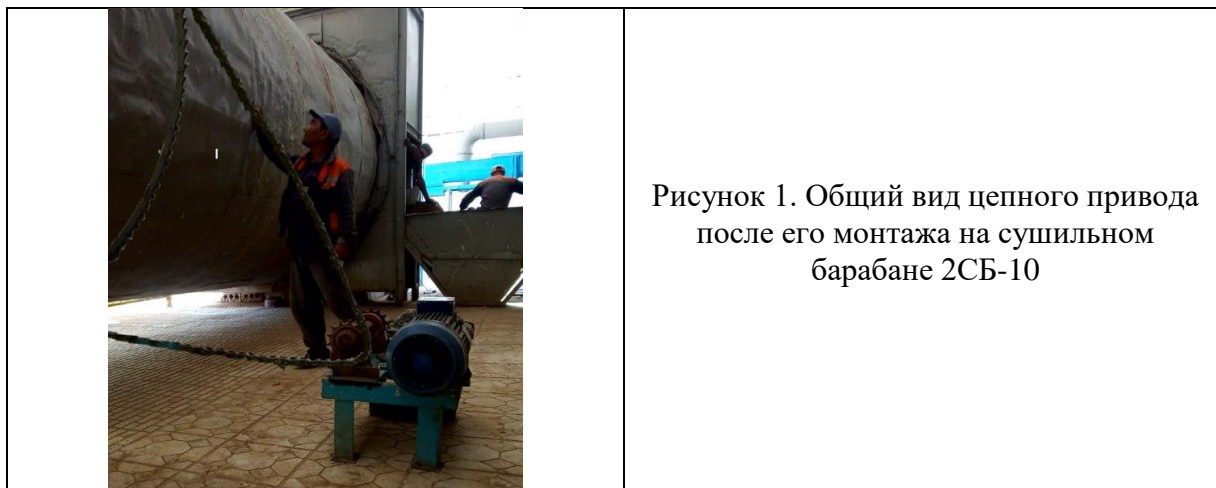
| Исследованные режимы работы барабанной сушилки, об/мин | Фактический влагоотбор в процентах от высушиваемого хлопка в зависимости от его режима работы |  |
|--|---|--|
|  | Существующий сушильный барабан 2СБ-10   | Сушильный барабан 2СБ-10 с разработанным цепным приводом |
| 8  | -   | 4,8<br>4,7<br>4,8  |
| средние  |   | 4,76   |
| Влажность хлопка после сушки                           |   | 8,4  |
| 10   | 3,6<br>3,4<br>3,3   | 3,5<br>3,6<br>3,6  |
| средние  | 3,43  | 3,56   |
| Влажность хлопка после сушки                           | 9,73  | 9,6  |

Как видно из таблицы 1. средние значения влагоотбора от хлопка-сырца находящейся внутри барабана зависит от первоначальной влажности хлопка-сырца и режима его работы. При выбранных значениях производительности сушильного барабана по высушиваемому хлопку 9 т/час, например, при режиме работы сушильного барабана с цепным приводом со скоростью 10 об/мин фактическая значения влагоотбора от хлопка-сырца находящейся внутри барабана уменьшается от 13,16 % до 9,6 %, что недостаточна для его дальнейшей переработки. Однако на разработанном сушильном барабане с цепным приводом имеется возможность уменьшения оборотов до 8 об/мин.

Как видно, из таблицы 4.1. при этом влагоотбор от высушиваемого хлопка увеличилась до 4,76 %, соответственно при этом режиме работы барабана фактическая средняя значения влагоотбора от хлопка-сырца находящейся внутри барабана уменьшается от 13,16 % до 8,4 %, что появляется возможность его дальнейшей обработки. Это объясняется тем, что с уменьшением скорости вращения сушильного барабана увеличивается время нахождения высушиваемого хлопка внутри барабана.

На существующем сушильном барабане не имеется возможность изменения его режима работы, поэтому для того, чтобы увеличить влагоотбор от высушиваемого хлопка, необходимо повышение температуры сушильного агента, что приводит к увеличению расхода сушильного агента для сушки хлопка-сырца.

Таким образом, можно сказать, что для увеличения фактической величины влагоотбора от высушиваемого хлопка-сырца находящейся внутри барабана в разработанной барабанной сушилке с цепным приводом возможно уменьшения его оборотов вращения, тем самым можно получить желаемую показатели по влагоотбору.

#### **Использованная литература**

1. Джамалов Р. И др. Разработка ресурсосберегающей технологии сушки и его внедрение в производства. НТО, АО «Рахтасаноат ilmiy markazi», Ташкент, 2020, 34 с.
2. R.K. Jamolov , A.M. Shodmonkulov. IMPROVEMENT OF THE DRIVE OF THE DRYER 2SB-10 IN ORDER TO REDUCE ITS ENERGY CONSUMPTION. American Journal of Interdisciplinary Research and Development ISSN Online: 2771-8948 Website: www.ajird.journalspark.org Volume 03, April, 2022.
3. Першин В.Ф. Машины барабанного типа: основы теории, расчета и конструирования.-Воронеж:Изд. ВГУ ,1990. 243 с.

#### **БЎЛАЖАК ХОРИЖИЙ ТИЛ ЎҚИТУВЧИЛАРИДА «ФАКТ-ЧЕКИНГ» КЎНИКМАЛАРИНИ РИВОЖЛАНТИРИШНИНГ ПЕДАГОГИК МАЗМУНИ**

*Хожаева Маликахон Носиржон қизи*

*Алишер Навоий номидаги Тошкент давлат Ўзбек тили ва адабиёти  
университети, Таржима назарияси ва амалиёти факультети, Инглиз тили  
кафедраси ўқитувчиси*

*[malikakhojaeva1@gmail.com](mailto:malikakhojaeva1@gmail.com)*

Социоллингвистик ёндашувга асосланган чет тилларини ўқитиш  
замонавий баҳолаш усулларини қўллашни талаб этади. Социоллингвистик

ёндашув талабаларнинг билим даражасини нафақат грамматик нуқтии назардан, балки тилнинг ижтимоий контекстини инобатга олган ҳолда баҳолайди. Масалан, агар талабалар японияликлар интервью пайтида инглиз тилидаги жавоблари қисқароқ бўлишини (яъни турли миллатлар тилдан амалда қандай фойдаланишини) ўргансалар, демак, баҳолаш ҳам ушбу интервьюни талабалар қай тарзда чуқур таҳлил қила олиш нуқтаи назаридан амалга оширилиши керак. Бунда талабаларнинг интервью учун диалоглар туза олиши, диалоглардаги сўзларни ижтимоий контекст жиҳатидан таҳлил қила олиши баҳоланади. Аммо ҳозир республикамиздаги баъзи бир олий таълим муассасаларида талабаларнинг билимини баҳолаш учун кўп вариантли жавобларни ўз ичига олган бир қолипдаги тестлар ишлатилиб келинмоқда. Ушбу тестлар фақатгина талабаларнинг грамматик кўникмасини текшириб, тилнинг социолингвистик жиҳатларини баҳолашда чегараланган ҳисобланади. Ушбу соҳада қилинадиган ишлар республика олий таълим муассасалари олдида турган асосий вазифалардан биридир.

Ўзбек тилининг изоҳли луғатида «ахборот» тушунчасига куйидагича таъриф берилган: «Ахборот – замонавий фан ва сиёсатнинг асосий тушунчаларидан бири; дастлаб кишилар томонидан оғзаки, кейинроқ эса ёзма ёки бошқа шаклларда узатилган маълумотдир». Демак, бугунги глобаллашган маконда ахборотларга таҳлилий ва танқидий муносабатини шакллантириш турли тажовузларни олдини олишга хизмат қилади. Бу жараёнда ёвуз ниятли кишиларнинг кирдикорларига қарши кураш билан бир қаторда турли даражада келтирилиши мумкин бўлган зарарларнинг ҳам олди олиниши, табиий. Ахборотларга танқидий ва таҳлилий муносабат шахсда ахборот истеъмоли маданиятини ривожлантиради ва бу турли ахборий таҳдидлардан ҳимоялавчи кўникмаларни ҳам шакллантиради.

Педагог олим Б.Ходжаев глобал ахборот майдонида шахсда ахборот истеъмоли маданиятини шакллантириш заруралигини алоҳида таъкидлайди. Унинг фикрича, «ахборот истеъмоли маданияти» тушунчаси асосида шахс ахборот хавфсизлигининг учта асосий даражаси акс этади: умумий, касбий ва мазмунли-қадриятли. «Шахсда ахборот истеъмоли маданиятини ривожлантиришнинг мазкур даражалари аниқ мезонларни танлаш ва шахсий ривожланганлик кўрсаткичлари билан боғлиқ. Ахборот истеъмоли маданияти тизимидаги когнитив-операцион ва ташкилий таркибий қисмлар универсаллик, ахборий фаолиятнинг фанлараро алоқадорлиги, шунингдек инсоннинг турли хил фаолият тизимидаги умумлашган тавсифини акс эттирувчи компьютер саводхонлиги билан белгиланади». Демак, ахборот истеъмоли маданияти шахснинг ижтимоий-таълимий ривожланиши билан

боғлиқ жараён бўлиб, ижтимоий муносабатларда чуқур тажрибага эга бўлган ёшнинг ахборот билан ишлаш кўникмаалри ҳам ривожланган бўлади.

Ахборотлашган жамиятда бўлажак хорижий тил ўқитувчиларида “факт-чекинг” кўникмаларини ривожлантиришда қуйидаги жиҳатларга алоҳида эътибор бериш лозим:

Биринчидан, бўлажак хорижий тил ўқитувчиси учун мустақил фикрга эга бўлиш муҳим. Мустақил фикрга эга бўлган инсонгина ўзига нисбатан қаратилган яхши ёки ёмон маълумотнинг моҳиятига етиши ва унга нисбатан адекват реакция кўрсатиши, ҳимоя механизмларини ишга солиши мумкин. М.Қуроноф таъбири билан айтганда, «мустақил фикрга мустақил (эркин, озод; тобе бўлмаган, алоҳида) – ихтиёри ўзида бўлган; тобе, қарам бўлмаган каби маъноларидан келиб чиқиб қарашимиз лозим. Бунда ўзганинг ёрдамисиз ёки раҳбарлигисиз, ўзича фикр юритиш, яшаш тушунилади. Ёшлар шунга қодирми? Уни шунга ўргатяпмизми?». Шундай экан, ҳар бир ёшни кичиклик давриданоқ мустақил фикрлашга ва фаолият юритиш кўникмаалрини тарбиялаш, уларда фоқеъликка танқидий муносабатни шакллантириш керак бўлади.

Иккинчидан, бўлажак хорижий тил ўқитувчилари турли ёт ва бемаза ахборот хуружларига берилмаслиги учун биз уларда миллий ғурурни тарбиялаш ва бунда фанлараро алоқадорлик ҳамда тарбиявий мулоқотлардан оқилона фойдаланиш зарур. Масалан, мустақиллик йилларида қўлга киритилган қатор ютуқлар: ажодларимизнинг номлари, миллатимизнинг азалий шарафи тикланди; дунё ўзбек халқининг инсоният цивилизациясига қўшган ҳиссасини тан олди; Тошкент 2007 йилда Ислом маданияти пойтахти деган юксак шарафга сазовор бўлди. Буларнинг барча-барчаси талабалар учун буюк ибрат вазифасини бажаради ва уларни очик фикр алмашинувига чорлаш орқали миллий ғурурни уйғотади. «Янги замоннинг янги тушунчалари» таҳлилига эътибор қаратар экан, М.Қуроноф миллий ғурур тушунчасининг моҳиятини қуйидаги тарзда содда ва тушунарли ёритиб берган: «Миллий ғурур – талабанинг ёшига мос равишда ўз халқининг қадр-қимматини билиши, иззатлаши; унинг маданияти, маънавияти, иқтисодиётида қўлга киритган ютуқлари, хизматлари, бой меросини билиши ва ана шу юксак миллий маданий ютуқларга мос бўлишга, уларни бойитишга интилишини ўз ичига олади». Миллий ғурурнинг аҳамияти ҳам ана шунда, бундай фазилатга эга талаба нотўғри ғояларга, жумладан, ахборот хуружларига тобе бўлмайди.

Тўртинчидан, профессор-ўқитувчилар томонидан айтиладиган ҳар бир сўзнинг аниқ мўлжалли бўлишини таъминлаш зарур. Ўқитувчи томонидан

куйидаги фикр мунтазам такрорлаб турилиши зарур: Ахборот қандай бўлишидан қатъий назар, у қабул қилувчи инсоннинг измида бўлиши, унинг манфаатига хизмат қилиши керак. Бунинг учун ёвуз ниятли, ёт ғояларни тарғиб этувчиларнинг асл ниятларини, улар сайъ-ҳаракатларининг оқибатлари нима билан тугашини ҳар бир машғулотнинг ташкилий қисмида эсга солиб туриш лозим.

Бўлғуси хорижий тил ўқитувчилари учун ахборотнинг қанчалик фойдали экани ва мақсадга йўналтирилганлигига урғу берадиган прагматик жиҳат кучли тавсифлаб берилиши жуда муҳим. Бунга кўра, «ахборотнинг фойдалилик меъёри унинг мавҳумлик меъёрига боғлиқ бўлиб, агар хабар олиш жараёнида ўрганувчи онгидаги муайян масала бўйича мавҳумлик ўзгарса, ахборотнинг фойдалилиги хабар олингунгача бўлган ва ундан кейинги мавҳумлик ўртасидаги фарққа тенг бўлади». Сўнги йилларда бўлаётган глобал ижтимоий ўзгаришлар ахборотни қудратли қуролга айланганини кўрсатиб қўймоқда. Ғарб мамлакатларида бугун ахборот олиш имконияти эмас, балки унинг ҳаддан ортиқ кўплиги муаммо туғдираётгани кузатилмоқда. Кўп ҳолларда оммабоп ахборотлар уммонидан релевант ахборотни ажратиб олиш жуда мушкул кечмоқда. Манбаларнинг мувофиқлашмаганлиги, хилма-хиллиги ва ишончсизлиги ахборотни ташкил қилиш ва бошқаришни мураккаблаштирмоқда. Шундай экан, «ишончли ахборотни танлаш, таҳлил қилиш ва умумлаштиришга катта эътибор қаратиш талаб этилади. Бундан ташқари, ахборотни аксарият ҳолларда мутахассислар эмас, балки ҳаваскорлар тайёрлаётгани боис, унинг сифатига ҳам алоҳида эътибор бериш зарур». Шу боис бундай ахборотларга нисбатан бўлажак хорижий тил ўқитувчиларида танқидий ёндашув, матн ва унинг манбасини таҳлил қилиш масъулияти юзага келтириш муҳим вазибалардан биридир.

Ахборотни танқидий қабул қилиш бўлғуси хорижий тил ўқитувчисининг ахборот истеъмоли маданияти даражасини белгиловчи омил ҳисобланади. Ахборот ҳажми ортиб боргани сари унинг ўлчамлари доираси ҳам ортиб бораверади. Босма нашрлардан ташқари овозли, графика ва бошқа турдаги рақамли материаллар сони ҳам ортиб бормоқда. Технологиялар тараққиёти самараси ўлароқ ахборот оқими тезлиги ҳам бекиёс тарзда ошмоқда. Бундай шароитда бўлғуси хорижий тил ўқитувчиларидан ахборот маконидаги керакли контентдан фойдаланиш кўникмаларига эга бўлиши ҳамда янги технологиялардан хабардорлик талаб этилади. «Кутубхоналар мисолида оладиган бўлсак, бу нафақат янгиша шакл ва ўлчамларга ўтишни, балки ўқувчиларга янги тизимлардан

фойдаланишга ёрдам беришни ҳам назарда тутди. Бу маънода педагогларнинг бўлғуси хорижий тил ўқитувчиларни ўқитиш соҳасида, жамоатчилик билан алоқаларда чуқур билимга эгаллиги муҳим аҳамият касб этмоқда». Ахборот хизматлари бугунги кунда жамиятнинг барча тармоқларига кириб бораётган ва ривожланаётган соҳа сифатида тан олинган. Ўзбекистонда ҳам кейинги йилларда вазирлик, муассаса ва идоралар томонидан ахборот хизматлари фаолиятини ривожлантиришга катта эътибор қаратилмоқда. Зеро, «дунёнинг илғор мамлакатлари учун умумий мезонлар сифатида қабул қилинган мазкур индикаторлар ва бошқа шу каби кўрсаткичлар ва мезонларнинг ишлаб чиқилиши ва уларнинг одамлар онги ва қалбига сингдирилишида шу соҳадаги кўплаб олимлар ва мутахассисларнинг меҳнати, тадқиқотчиларнинг илмий изланишлари муҳим аҳамият касб этган албатта». Бу борада айниқса, «Ғарб мамлакатларида ахборотларни сақлаш, узатиш, қайта ишлаш ва ўзгартириш усулларини ўрганиш бўйича дастлаб муҳандислик муаммолари доирасида юзага келган, сўнг кибернетик тизимлар, ҳозирги даврда эса ахборотлаштириш, информацион коммуникациялар, интернет, уяли алоқалар ва бошқариш соҳасига кенг ёйилган медиа саводхонлик назарияси ҳақидаги қарашлар муҳим аҳамиятга эга». Шу боис мамлакатимизда ҳам хорижий тилни ўргануви ва чет тиллари мутахассислари учун ахборотларга таҳлилий ва танқидий муносабатини шакллантиришга йўналтирилган аниқ механизм ва унинг назарий асосларини яратиш муҳим вазифалардан биридир.

#### **Фойдаланилган адабиётлар рўйхати**

1. Ўзбек тилининг изоҳли луғати. 1-жилд. – Тошкент.: Ўзбекистон Миллий энциклопедияси, 2006. – Б.19.
2. Ходжаев Б.Х. Умумтаълим мактаблари талабаларида тарихий тафаккурни модернизациялашган дидактик таъминот воситасида ривожлантириш: Педагогика фанлари доктори. ... дисс. – Т., 2016. – Б.120-122.
3. Қуронов М. Болам бахтли бўлсин, десангиз (Ота-оналар учун). – Т.: Маънавият, 2013. –Б. 120.
4. Қуронов М. Болам бахтли бўлсин, десангиз (Ота-оналар учун). – Т.: Маънавият, 2013. – Б. 153..
5. Маматова Я, Сулайманова С. Ўзбекистон медиа таълим тараққиётийўлида. Ўқувқўлланма.–Тошкент.:«Extremum-press», 2015. – Б.8.
6. Алимов Қ.А. Информация и искусственный интеллект// Иқтисодиёт ватаълим, №4, 2004, -С.106-108.;

7. Маматова Я, Сулайманова С. Ўзбекистон медиа таълим тараққиёти йўлида. Ўқувқўлланма.–Тошкент.:«Extremum-press», 2015. –Б.8.
8. Алимов Қ.А. Информациа и искусственный интеллект// Иқтисодиёттаълим, №4, 2004, -С.106-108.;
9. Ахборот-психологик хуружларидан химоя қилиш технологиялари. Ўқув-услугий мажмуа. –Т.: Ўзбекистон Миллий университети, 2014. - 346 бет

## O`ZBEKISTONDA AYOLLAR TA`LIMI

*Islomova Mahfuza Akmal qizi*

*Jizzax davlat pedagogika universiteti Maktabgacha ta`lim fakulteti talabasi*  
**Annotatsiya.** Ushbu maqolada O`zbekistondagi ayollarning ta`lim olishi uchun yaratilayotgan sharoitlar, ularga berilayotgan imkoniyatlar va bu imkoniyatlardan foydalanish haqida so`z boradi.

**Kalit so'zlar:** Oila, ayol, bilim, hotin-qizlar, olim ayol, mehnatsevar.

O`zbekistonda ayollar ta`limi. Hozirgi rivojlanayotgan yurtimizda ayollarga yaratilayotgan sharoitlar ko`p. Ayollarning ta`lim olishi uchun barcha sharoitlar mavjud. Ulardan bittasi hozirgi kunda ayollarimiz, qizlarimiz oliy ta`lim muassasalarida o`qish uchun to`lov kontrakt asosida qabul qilinsa, ularga foizsiz ta`lim krediti joriy etildi. Bu kredit 7 yilga beriladigan bo`lib, biz ayollar uchun juda qulay va muhimi foizsiz. Har bir inson ayolmi, erkakmi ta`lim olish huquqiga ega. Har bir ilimli, bilimli ayol yurtimizga foydasi tegadigan avlodni voyaga yetkazadi. Qizlar, ayollarni ilm o`rganishi butun jamiyatimiz uchun foydali, bilim olishning erta, kechi bo`lmaydi shunchaki ozgina mehnat va xohish bo`ls kifoya.

Men bir ayolni tanir edim. U ayol 1984-yilda tavallud topgan va 2022- yil Jizzax davlat pedagogika Universiteti Maktabgacha ta`lim fakultetiga to`lov kontrakt asosida o`qishga qabul qilingan va u mening kursdoshim. Biz barchamiz u ayolni o`z onamizdek qabul qildik, uning fikrlashi, dunyoqarashi va hayotga bo`lgan tasavvurlari keng va juda ham bilimli ayol edi. U bir kuni bizga bir sirni ochdi va o`qishga kirishdan maqsadi nima ekanligini aytdi. U bizga farzandlari borligini va 10 yil oldin katta farzandi olamdan o`tganini va boshqa farzandlariga mehri yo`qolganini aytdi, oradan mana shuncha yillar o`tgan bo`lishiga qaramay, qancha harakat qilmay farzandlarimni yaxshi ko`rolmayapman dedi. Farzandlariga avvalgiday mehribon va samimiy bo`lish uchun, farzandlarini oldingiday suib quchib, erkalash uchun, ularga bor mehrini ulasha olishi uchun aynan Maktabgacha ta`lim fakultetiga o`qishga topshirganini, farzand tarbiyasini, bolaga mehr berishni, uni hayotga kerakli inson sifatida tarbiyalab borishni albatta maktabgacha tarbiya yoshidan boshlash kerak degan fikr bilan

hozir ushbu fakultetda biz bilan ta`lim olyapti. Inson oldiga qanday maqsad qo`yishidan qat`i nazar, o`sha maqsad uchun qo`lidan kelgancha harakat qilib, shu maqsadiga intilsa albatta u maqsadiga erishadi. Hozirgi kunda imkoniyati cheklangan ayollar uchun ham keng sharoitlar yaratilib berilmoqda. Shunday ayollardan biri, Salima Ismatova – Angren shahridan, u bolaligidan nogironlik aravasida harakatlanadi, 20 yildan buyon plantina, qo`lqoplar va angora ipidan paypoqlar to`qiydi. Bularni to`qishida unga butun oilasi yordam beradi, chunki uni sotib olib, tozalagandan so`ng, bo`yash ishlari bor. Plantinalarni mahsus mashinkada to`qiydi, qo`lqoplar va paypoqlarni bo`lsa qo`l mashinkasida.

Mamlakatimizda ayollarning qadr-qimmatini, ularning jamiyat orasidagi o`nini yuksaltirish borasida keng islohotlar amalga oshirilmoqda, bu borada huquqiy asoslar yaratilganligi va takomillashtirib borilayotganligi ham hal qiluvchi ahamiyatga egadir. Xususan O`zbekiston Respublikasi Konstitutsiyasining 46-moddasida “ Xotin qizlar va erkaklar teng huquqlidirlar” deb belgilanganligi mamlakatimizda Gender tengligini ta`minlash, xotin-qizlarning jamiyat va davlat boshqaruvidagi rolini oshirish borasidagi tizimli islohotlar uchun bosh huquqiy asos bo`lib hizmat qilmoqda. Oila va hotin-qizlarni tizimli qo`llab quvvatlashga doir ishlarni yanada jadallashtirish chora-tadbirlari to`g`risidagi farmon bilan 2022-2026-yillarda xotin qizlarning mamlakat iqtisodiy-ijtimoi,siyosiy hayotining barcha jabhalarida faolligini oshirish bo`yicha milliy dastur hamda Milliy dasturni 2022-2023 yillarda amalga oshirishga qaratilgan kompleks chora-tadbirlar rejasi tasdiqlangan.

Prezidentimizning ayollarga ko`rsatayotgan e`tibori juda katta. Ularga yaratilayotgan sharoitlar juda ko`p. Biz qizlarimizni yoshligidan tarbiyalashimiz, ularni ilmi,bilimli qilib voyaga yetkazishimiz kerak, chunki ular bo`lajak ona, tarbiyachi, shifokor, ustoz bo`ladi. Ayollarimizni erkaklar shunday e`zozlaydiki, hatto ularga baland ovozda gapirmaydi.

Muqaddas ayol

Harir,xushbo`y badaningda toshlar izi bor

Ko`kragida egilgan ne boshlar izi bor

Quyosh izi kuydirgan quyoshlar izi bor

Sen baribir muqaddassan muqaddas ayol

*Halima Hudoyberdiyeva*

Yangi uyg`onish davri avvalo ilm fanning taraqqiyotiga, milliy ma`naviyatning mustahkamligiga bog`lqidir. Mazkur haqiqatni chuqur xis qilgan holda xotin qizlarning ta`limi va ilm fan bilan shug`ullanishlari uchun davlatimiz

tomonidan yangi imkoniyatlar yaratilib berilmoqda. Jamiyatda ayollarni ilm fanga ruhlantirish maqsadida yangi mehanizm- “ Olima ayollar” jamiyati tuzilgani hamda uning faoliyatini qo`llab quvvatlash va yanada rag`batlantirish uchun davlat budjetidan 50 milliard so`m ajratilgani barcha xotin qizlarning ko`nglida jamiyatning eng faol qatlami-“ Olima ayol” bo`lishga intilishlarini yanada kuchaytirishi ayni haqiqat.

### Adabiyotlar ro'yxati

1. Abdullayeva Sh.A., Sobirov B.B., Sultonmurodov D.B.
2. Zamonaviy o`qituvchining kompetensiyasi. – T.: “Komron press”, 2015.– 92 b.
3. Qodirova F.R. va boshq. Maktabgacha pedagogika., Toshkent: “Ma’naviyat” nashriyoti, 2013, 159 b.

## PEDAGOGIK TERMINLARNING USLUBIY XUSUSIYATLARI

*O.Husanxo`jayev*

*NamDU tadqiqotchisi*

**Annotatsiya.** Mazkur maqolada o`zbek tilidagi pedagogic terminlarning uslubiy xususiyatlari, badiiy matnda qo`llanishi masalasi tahlil qilinadi.

**Kalit so`zlar:** termin, terminologiya, umumiste`mol leksikasi, ilmiy uslub, badiiy uslub.

Har qanday xalqning lug`at boyligi tarkibida turli kasbga oid teminlar sistemasi mavjud bo`lib, ular o`ziga xos uzoq tarixiy ma`no taraqqiyotiga ega bo`ladi. O`zbek terminologik sistemasida ham bir necha asrlardan buyon tilimiz lug`at boyligida o`ziga xos o`ringa ega bo`lgan pedagogik terminlar hozirga qadar ham tilshunoslik, shuningdek, pedagogika, psixologiya fanlari doirasida ham o`rganilayotgani doimo masalaning dolzarb bo`lgan tadqiqotlar sirasiga kirishidan dololat beradi.

O`zbek milliy pedagogik terminologik sistemasining yuzaga kelishi va amaliy jihatdan qo`llanilib kelishi o`tmishimizning uzoq asrlariga borib taqaladi. O`zbek milliy pegagogik terminologiyasi ham turkiy pedagogik terminologik sistemaning uzviy qismi bo`lib, ta`lim va tarbiyadagi o`zaro mushtarakligi bilan izohlanadi. Bu o`rinda tilshunoslar N. P Kuzkun hamda G. O. Vinokurning termin haqidagi qarashlariga e`tibor qaratib o`tish maqsadga muvofiq bo`ladi. Ular so`z va termin haqida to`xtalar ekan shunday fikr bildiradilar: ”Termin bilan so`z o`rtasida o`tib bo`lmas chegara yo`q, ular “shaklan ham, mazmunan ham“ jiddiy tafovutga ega emas.[4.145] Termin ham mohiyat e`tibori bilan so`zdir, faqat so`zning alohida turidir.”[2.3]

Terminlarning chegaralangan qo'llanishga egaligi ularning boshqa soha vakillari uchun tushunarsiz bo'lishi degani emas. Masalan, *[to'g'ri chiziq]*, *[gap]*, *[so'z turkumi]*, *[tezlik]* atamaları ko'pchilik uchun tushunarli, soha kishilaridan boshqar nutqida ham kam iste'molli.

Terminlar, ko'pincha, umumiste'mol leksikasidan ma'lum bir ma'nolarining maxsuslashuvi asosida hosil bo'ladi. Masalan, *[fojia]*, *[ega]*, *[ot]*, *[qo'shish]*, *[ayirish]* leksemalari umumist'moldagi birlik. Ammo ilmiy terminologiyada ham shunday leksema mavjud, "[7.103] deb izoh beriladi.

Termin va terminshunoslik azaldan tilshunos olimlarning diqqat e'tiborini tortgan bo'lib, termin va terminshunoslik tabiati haqidagi turli qarashlar tahlil etilgan. Ilmiy adabiyotlarda termin va terminologiyaga oid turli ta'riflar keltirilgan. Gap shundaki, terminlar ham tilning shakllanishi va taraqqiyotida faol ishtirok etuvchi asosiy manbalardan hisoblanadi. Termin ilmiy uslub bilan uzviy bog'liq, fan-texnika va ishlab chiqarishda faol qo'llaniladi. Shuningdek, termin og'zaki so'zlashuv, publitsistik, badiiy asar nutqida ham qo'llaniladi. Termin adabiy til bilan uzviy bog'liq bo'lib, sistema sifatida u bilan teng rivojlanib, kengayib, ite'moldan chiqib boradi. Shu boisdan, turli ilmiy va texnik tushunchalarni ifodalashi va faqat ular haqidagi ma'lumotlarni uzatish vositasi bo'lgan lug'atlar bilangina chegaralanib qolmaydi. Termin matn hosil qilishda so'z kabi jumlaning bir bo'lagigiga aylanadi va matn mazmunini kengaytirishga xizmat qiladi. Badiiy matnda muallif o'z g'oyasini ochib berishda turli soha terminlariga murojaat qiladi. Badiiy matnlarda maxsus leksika badiiy asar qaramonlarining nutqida ko'p uchraydi. Bunda asar qahramonlarining qaysi sohaga mansubligi, qiziqishi, kasbi, ijtimoiy kelib chiqishi, mavqei ochib beriladi. Bundan tashqari, terminologik leksika o'zida barcha to'plangan moddiy yutuqlar, tajriba natijalarini saqlaydi va aks ettiradi. Har bir xalq umumiy va xususiy bo'lgan terminologik sistema orqali olamni bilish, voqelikni anglashga erishadi.

Albatta, termin tushunchasi so'z tushunchasi bilan birga til taraqqiyoti qonunlariga amal qilgan holda, adabiy til tarkibdagi sistema ichidagi sistemadir. Terminlar doimo til belgilarining ifodalovchisi bo'lgan, shuningdek, ilmiy terminlarning bayon etuvchisi, tashuvchisi ham hisoblanadi. Semiotik nuqtayi nazardan belgi tizimlari va ishora vaziyatlari haqida fan sifatida ushbu atama ma'lum bir maxsus bilim yoki foliyat sohasining belgilar modelining elementi sifatida ishlatiladigan "belgi-ifoda (so'z yoki ibora) muayyan maxsus bilim yoki faoliyat sifatida qo'lladigan belgi modeli" vazifasini bajaradi". [5.25]

Badiiy asarlarda terminologik lesikaning o'rganilishi o'tgan asrning 80 yillarida faollashdi. Fan-texnikaning taraqqiyoti badiiy adabiyotning barcha turlariga terminologik lesikaning ishtirok etishiga ikmkon yaratdi. Terminologik

leksikaning hozirgi kunga qadar badiiy nutqda qo‘llanishi maxsus tadqiqot obyekti bo‘lmagan. Fan va texnikaning hozirgi rivojlanish bosqichida badiiy nutqning o‘ziga xos xususiyatlarini, leksik vositalarning badiiy nutqda sezilarli darajada qo‘llanilayotganini inkor etib bo‘lmaydi.[8.3] O‘tgan asrning 80–yillarida ilmiy leksikaning badiiy adabiyotdagi faollashuvi ilmiy-texnik taraqqiyotning yuksak darajada rivojlanishini badiiy matndagi o‘ziga xos g‘ayri tabiiy xususiyati deb, qabul qilish kerak.[1.197] Shuni ta’kidlash joizki, terminologik leksikani ilmiy uslub hamda badiiy uslub doirasidagi farqlanuvchanligi favqulodda hodisa emas. Maxsus sohaga oid terminlar adabiy tilda umumterminlar tizimida professional nutqiy ko‘rinishda qo‘llanadi. Termin badiiy asarlarda poetik element sifatida ishtirok etadi. Shuning uchun ham termin adabiy tilda o‘ziga xos xususiyatlari bilan sistema sifatida mazmuniy maydonga ega leksik birlik hisoblanadi. Terminologik leksikaning badiiy asarlarda qo‘llanishi asarga yangi mazmun yoki emotsional bahoni olib kiradi. Asar qahramonlarining qiyofasini ochib berishda so‘z kabi muhim rol o‘ynaydi. Shu o‘rinda o‘zbek tilshunosligida H. Shamsiddinov va D. M. Jamoldinovalarning badiiy matnda terminlarning ifodalanishi haqidagi ilmiy izlanishlari tilshunosligimizda o‘ziga xos yutuq bo‘ldi.

H. Shamsiddinovning fikricha, terminologik leksika ilmiy nutqda qat’iy nominativ vazifani, badiiy nutqda ikki vazifani: nominativ- tasviriy va badiiy ta’sirchanlik vazifalarini bajaradi. Anglashiladiki, termin-so‘z badiiy asarlarda tasviriylikni ifodalab, badiiy asar, muallif nutqi, asar qahramonlari nutqida qo‘llanadi. Milliy kollorit, milliy madaniyat, milliy tarbiya va boshqalarning voqelanishida muhim rol o‘ynaydi.

Ma’lumki, terminlar oddiy so‘zlarga nisbatan o‘zlarining monosemantik xususiyati bilan farqlanishi kerak. Lekin uslub termini boshqacha xarakterga ega, ya’ni uslub faqat lingvistik terminologiya doirasidagina emas, balki adabiyotshunoslik va san’atshunoslik doirasiga ham kiradi, shuningdek, u oddiy so‘z sifatida ham tilda keng qo‘llanadi. Masalan, ”ish uslubi”, ”boshqarish uslubi”, ”tarbiyalash uslubi”, ”erkin uslubda (usulda) suzish”, ”bars uslubida suzish” (sportda), ”kombinatsion uslub” (shaxmatda) va boshqalar. [3.51]

Rus tilshunosi G. N. Pospelov shunday yozadi: ”Lingvistik stilistika esa ikki asosiy obyektga ega: a) stil (uslub) til yoki nutqning bir ko‘rinishi sifatida; b) badiiy asar yoki yozuvchi stili.

Lingvistilistikaning keyingi obyekti badiiy nutq stili tadqiq etilayotganda maydonga chiqadi. Shunga ko‘ra, lingvistilistikaning asosiy obyekti stilni bir ko‘rinishi sifatida o‘rganishdir. Yuqoridagi keltirilgan fikrlardan ko‘rinib turibdiki, turli soha terminlarining lingvistik tadqiqi ko‘plab tilshunoslarning o‘rganish obyektiga aylandi. Biroq uning funksiyasining turli jihatlari, jumladan, badiiy

asarlarda qoʻllanishi tilshunoslarning bajarishi lozim boʻlgan vazifalaridan biriga aylandi. Tilshunos Ye. V. Panayeva M. A. Bulgakov badiiy asarlaridagi matnda maxsus leksikaning qoʻllanishiga oid tadqiqotida soha terminlarining ishtirokini oʻrganadi. Shu bilan birga taʼlimga oid terminlarini ham tahliliga eʼtibor qaratadi. Masalan, adabiyotshunoslik terminlari: *sillabik vaznda yozilgan sheʼrlar(virshi)*, *konsiona(... )*, *liberetta*, *metafora*, *tersina(... )*, *fabula*, *felyeton*, *epigramma*, *epitalma(... )*; matematik terminlar: *ehtimollik nazariyasi (veroyatnostey teoriya)*, *geometriya*, *diognal*, *diametr*, *konus*, *kosinus*, *aylana (okurujnost)*, *radius*, *burchak (ugol)* singari. [9]

Baʼzi hollarda ijodkor badiiy asar mazmunini oshirish, jarangdorligini kuchaytirish uchun turli soha terminlarini oʻz asarlarida faol qoʻllaydi. Terminlar badiiy matnlarda ijodkor tomonidan qoʻllanganda uslub jihatidan rang-barang mazmuniy ifodani beradi. Shuni qayd etish lozimki, termin matnda (begona) element sifatida qatnashsa ham badiiy matn mazmuniga ilmiylikni olib kiradi, mazmun doirasini kengaytiradi. Terminologik maydon terminlarning umumiy birlashtiruvchi majmui boʻlib, tushuncha sifatida matn tarkibida ilmiy boʻyoqdorlikka ham ega hisoblanadi. M. A. Galperin taʼkidlaganidek, "terminlar ilmiy proza ning ajralmas qismi boʻlib, boshqa nutq uslublaridan miqdor jihatidan koʻp va xilma-xil xarakterli belgilarga ega ekanligini kuzatish mumkin".

Yuqoridagi fikrlarga asoslangan holda aytishimiz mumkinki, badiiy matnlarda terminlarning qoʻllanishi muallif tomonidan asar qahramonlarining ichki ruhiy dunyosini ochib berishda oʻziga xos xususiyatni namoyon etadi. Pedagogik terminlarning badiiy matnlarda qoʻllanishi ham sohaviy terminlar qatori asar qahramonlarining ruhiy, maʼnaviy, madaniy, milliy xususiyatlarini ochib berishda oʻziga xos vazifani bajara oladi.

#### Foydalanilgan adabiyotlar

1. Баринова Е.Е. Научный термин в современной художественной литературе (А. Битов, Н. Байтов, Л. Улицкая) // Критика и семиотика. 2011.– Вып. 15. – С. 197–207. 2011 С.197
2. Винокур Г.О. О некоторых явлениях словообразования в русской технической терминологии//Труды МИФЛИ. Т.5. Сборник статей по языковедению. -Москва, 1939. -С.3.
3. Дониёров Х., Йўлдошев Б. Адабий тил ва бадийий стиль. -Тошкент., Фан нашриёти. 1988. – Б. 51
4. Кузькин Н.П. К вопросу о сущности термина//Вестник ЛГУ, №20. Серия истории, языка и литературы, Вып. 4. -Л., 1962. -С. 145.
5. Лейчик В.М. Терминоведение: предмет,методы, структура. -М.: Либерком, 2009. -4-е изд. - С.25.

6. Поспелов Г.Н. Проблемы литературного стиля. -М., 1970. -С.34.
7. Сайфуллаева Р. Менглиев Б. Боқиева Г. Қурбонова М. Юнусова З. Абузалова М. Ҳозирги ўзбек адабий тили. -Тошкент, 2009. – Б. 103.
8. Шамсуддинов Х. Термины в художественной речи. Автореф. кан. филолог. наук. -Ташкент. 1984. С.3
9. <http://www.dslib.net/i/b/2570/310495>

## **АБУ БАКР ЗАБИДИЙ ХІV АСР ҲАНАФИЙ МАЗҲАБИ БУЮК ФАҚИҲИ**

*Абдуллоҳ Қосим*

*Ўзбекистон халқаро ислом академияси докторанти*

У зотнинг тўлиқ исмлари Абу Бакр ибн Алий ибн Муҳаммад ибн Довуд ибн Шайх Алий ибн Абдуррахмон Ҳаддод Аббодий Забидий Ҳанафийдир.

Аббодий Аббодийя қишлоғига берилган нисбат бўлиб, имом аввалига шу шаҳарда туғилиб ўсиб, сўнг Ямандаги машҳур шаҳарлардан бири бўлган Забид шаҳрига кўчиб ўтганлар. У ерда қарор топиб, вафот этганлар. Шу боисдан ҳам у зотга нисбатан Аббодий Забидий деб айтилади.

Ҳаддод дегани эса “темирчи” деган маънони билдиради. У зот ушбу ном билан машҳур бўлиб, “Ҳаддод”, “Ҳаддодий” номини олганлар.

Имом Абу Бакр Ҳаддод 720 ҳижрий йил ражаб ойида Аббодийя қишлоғида туғилганлар. Бу ҳақида Қосим ибн Қутлубғо “Тожут тарожум” китобида келтириб ўтган.

**Устозлари.** У зот аввалига оталари шайх, фақиҳ Алий ибн Муҳаммад Ҳаддод раҳматуллоҳи алайҳнинг кўлида она қишлоқларида фикҳни ўрганадилар. Сўнгра Забид қишлоғида кўчиб, у ердаги кўплаб замондош шайхлардан турли илмларни ўрганганлар. Устозлари орасида қуйидаги зотларни келтириб ўтиш мумкин:

1. Аллома, фақиҳ, имом Абул Ҳасан Алий ибн Нух Убавий (*ваф.* 751 *ҳ.й.*) раҳматуллоҳи алайҳ.

У зот машҳур саҳоба Убай ибн Каъб розияллоху анхунинг авлодларидан бўлгани боис “Убавий” нисбатини олганлар. Бу зот илмда етук бўлиш билан бир қаторда ўта ибодатли, зоҳид, солиҳ зот бўлганлар.

2. Аллома, муҳаддис, фақиҳ Абу Исҳоқ Иброҳим ибн Умар Алавий (*ваф.* 752 *ҳ.й.*) раҳматуллоҳи алайҳ.

Бу зот кўплаб илмларда моҳир бўлганлар.

3. Имом, фақиҳ Сирожуддин Абу Бакр ибн Алий ибн Мусо Ҳомилий (*ваф.* 769 *ҳ.й.*) раҳматуллоҳи алайҳ.

Бу зотнинг ҳам “Мухтасарул Қудурий” китобига ёзган шарҳи бор. “Манзуматул Ҳомилийя” номи билан машҳур бўлган “Дуррул мухтадий ва зухрул муқтадий” китоби шу зотга тегишли бўлиб, жуда машҳур китоб ҳисобланади. Китобни шогирдлари имом Абу Бакр Ҳаддод шарҳлаганлар. Бу ҳақида кейинги мавзуларда айтиб ўтилади.

4. Имом Абу Абдуллоҳ Муҳаммад ибн Абдуллоҳ ибн Қосим Қурбатий раҳматуллоҳи алайҳ.

5. Шиҳоб Аҳмад ибн Малиҳ Наҳавий.

Имом Ҳаддод бу устозларидан наҳв илмини ўрганганлар.

6. Жамол Муҳаммад ибн Мусо Даволий раҳматуллоҳи алайҳ.

Бу зотдан ҳам наҳв илмини ўрганганлар.

7. Абул Ҳасан Алий ибн Сулаймон Мусаффо раҳматуллоҳи алайҳ.

Бу устозларидан адаб илмини таҳсил олганлар.

8. Муваффиқуддин раҳматуллоҳи алайҳ.

Бу зотни “Жавҳаратун наййира” китобида кўп мартаба зикр қилиб, “Шайхимиз Муваффиқуддин раҳимахуллоҳ айтдилар” деб келтирганлар.

Имом Ҳаддод Забидий раҳматуллоҳи алайҳ бундан ташқари кўплаб устозлардан таҳсил олганлар.

**Шогирдлари.** Имом Абу Бакр Ҳаддод Забидий раҳматуллоҳи алайҳ кўплаб шогирдларни етиштирган зотлардан бўлганлар. У зотнинг қўлларида Забиддаги ва бошқа юртлардан келган талабалар таҳсил олишган. Аллоҳ у зот сабабли сон-саноксиз зотлар манфаат олишини насиб этган. “Табақотул хавос” китоби муаллифи бу зот ҳақида “Талабалар у зотдан кўплаб фойдалар олишган” дея айтиб ўтган.

У зотнинг машҳур шогирдлари қуйидагилар:

1. Ўғиллари фақиҳ Аҳмад ибн Абу Бакр ибн Алий Ҳаддод раҳматуллоҳи алайҳ.

Бу зот олим, омил, солиҳ зотлардан бўлганлар. Забид шаҳри ҳавоси у кишининг саломатликларига тўғри келмагач, оталарининг қишлоғи Аббодийяга кўчиб ўтганлар ва у ерда вафотларига қадар истиқомат қилганлар.

У зотнинг кўплаб солиҳ фарзандлари бўлиб, улар ҳам оталари сингари Забид билан Аббодийя ўртасида кўп сафар қилишган.

2. Фақиҳ, олим, ориф Муҳаммад ибн Умар ибн Муҳаммад ибн Абдуллоҳ ибн Шавъон (*ваф.* 822 *ҳ.й*) раҳматуллоҳи алайҳ.

Бу зот кўплаб фанларда етук зотлардан бўлган.

3. Аҳмад ибн Абдуллатиф Шаражий Забидий раҳматуллоҳи алайҳ.

Бу зот “Табақотул хавос” китоби муаллифининг отаси ҳисобланади.

4. Фақиҳ Хумом Алавий раҳматуллоҳи алайҳ.
5. Фақиҳ Сиддиқ ибн Бурҳон раҳматуллоҳи алайҳ.

У зотнинг бундан бошқа тарожум китобларида зикр қилинмаган яна кўплаб шогирдлари бўлган.

#### Фойдаланилган адабиётлар

1. Қози Ибн Халликон. Вафаётул аён. Байрут: Дору садр, 1-жилд, 1998. 1-жилд. – Б. 422.
2. Муҳаммад Абдулхай Лакнавий. Фавоидул баҳийя фи тарожимул ҳанафийя. Қоҳира: Дорул китоб, 1992. – Б. 521.
3. Абдулқодир ибн Муҳаммад ибн Муҳаммад ибн Насруллоҳ Кураший. Жавоҳирул музийя. Байрут: Дору ҳижр, 2007. – Б. 3423.
4. Абу Бакр Аҳмад ибн Алий ибн Собит Хатиб Бағдодий. Тариху Бағдод. 4-жилд. Байрут: Дорул ғарбул исломий, 2002. – Б. 549.
5. Ҳ. Аминов, С.Примов. Ҳанафий фикҳи тарихи, манбалари ва истилоҳлари. – Тошкент: Мавороуннаҳр, 2017. – Б. 173-174.

#### BO'LAJAK TASVIRIY SAN'AT O'QITUVCHSINING KASBIY KOMPETENSIYANI SHAKLLANTIRISH

*Xasanova Munisa Ziyodillo qizi*

*Nizomiy Nomidagi TDPU Tasviriy san'at kafedراسи katta o'qituvchisi.*

[hasanovamunisa99@gmail.com](mailto:hasanovamunisa99@gmail.com)

**Annotatsiya.** Bo'lajak tasviriy san'at o'qituvchilarini kasbiy tayyorlash o'quv jarayonida amalga oshiriladi, uning asosini psixologik-pedagogik va badiiy-ijodiy tayyorgarlik tashkil etadi. Natijada maktab o'quvchilarining badiiy va ijodiy faoliyatiga rahbarlik qilishga qodir bo'lajak tasviriy san'at o'qituvchisining badiiy-pedagogik yo'nalishi, badiiy va pedagogik kompetensiyalari, kasbiy ahamiyatli fazilatlarini o'z ichiga olgan kasbiy kompetensiyani shakllantirishdir. talaba shaxsini rivojlantirish.

**Kalit so'zlar:** tasviriy san'at, o'quv jarayoni, maktab, badiiy, ijod, kasb, malaka, kompetensiya.

**Аннотация.** Профессиональная подготовка будущих учителей изобразительного искусства осуществляется в учебном процессе, основу которого составляет психолого-педагогическая и художественно-творческая подготовка. Результатом является формирование профессиональной компетентности, включающей в себя художественно-педагогическую направленность, художественно-педагогические компетенции, профессиональные качества будущего учителя изобразительного искусства,

способного направлять художественно-творческую деятельность школьников. развитие личности ученика.

**Ключевые слова:** изобразительное искусство, образовательный процесс, школа, искусство, творчество, профессия, квалификация, компетентность.

**Annotation.** Professional training of future teachers of fine arts is carried out in the educational process, the basis of which is psychological, pedagogical and artistic and creative training. The result is the formation of professional competence, which includes artistic and pedagogical orientation, artistic and pedagogical competencies, professional qualities of the future teacher of fine arts, capable of directing the artistic and creative activities of schoolchildren. development of the student's personality.

**Key words:** fine arts, educational process, school, art, creativity, profession, qualification, competence.

Bo'lajak tasviriy san'at o'qituvchisining kasbiy tayyorgarligi maktab o'quvchilarining badiiy va ijodiy rivojlanishi jarayonini boshqarishga imkon beradigan psixologik-pedagogik va badiiy va ijodiy yo'nalishlarning integratsiyasi asosida uning kasbiy kompetensiyasini shakllantirish jarayoni sifatida qaraladi.

Bo'lajak tasviriy san'at o'qituvchisining kasbiy malakasi - bu o'qituvchi-rassomning shaxsiy xususiyatlarining umumlashtirilgan xususiyati bo'lib, uning kasbiy muammolarni va yuzaga keladigan badiiy va pedagogik xarakterdagi muammolarni hal qilish qobiliyatini belgilaydi.

Kasbiy faoliyatda bilim, kasbiy va hayotiy tajriba, qadriyatlar va moyilliklardan, ijodiy tajribadan foydalanish.

Maxsus ta'lim jarayonida o'quvchilarning pedagogik tayyorgarligi tasviriy san'atni o'qitishda pedagogik yo'nalishni, o'qituvchilik kasbiga ijobiy munosabat va qiziqishni (bolaga bo'lgan muhabbat, o'qituvchilik bilan shug'ullanishga moyillik va xohish, o'z malakasini oshirishga intilish) nazarda tutadi. Tasviriy san'at o'qituvchisi shaxsining kasbiy-pedagogik yo'nalishining o'ziga xos xususiyati shundaki, uning shakllanishi o'quv va bilim va badiiy-ijodiy faoliyatning birligida amalga oshiriladi. Shunday qilib, kasbiy-pedagogik yo'nalish ikki ma'noda namoyon bo'ladi: bo'lajak o'qituvchi shaxsining muhim xususiyatlaridan biri sifatida, ehtiyoj-motivatsiya sohasini aks ettiruvchi va ta'lim jarayonining o'quv jarayoniga yo'naltirilganligini ta'minlaydigan vositalar tizimi sifatida tegishli faoliyatga tayyorlikni shakllantirish.

Oliy badiiy-pedagogik ta'lim sohasidagi mutaxassislarining kasbiy, badiiy va pedagogik tayyorgarligi ko'p qirrali, ko'p qirrali hodisa bo'lib, quyidagi qoidalarni hisobga olishni talab qiladi:

Birinchiidan, Bo'lajak tasviriy san'at o'qituvchisi tayyorlash va tarbiyalash tizimi aniq va ilmiy asoslangan bo'lishi va maktab doirasida amalga oshirilishi kerak. Ta'lim va tarbiyada o'qitishning aniq tizimi va usullarini, ilmiy jihatdan ishonchli bilimlarni taqdim etishdagi aniqlikni va badiiy amaliyotda isbotlangan tajribani o'tkazishni nazarda tutadi. Ikkinchiidan, bo'lajak tasviriy san'at o'qituvchisi tasviriy san'at va muhandislik grafikasi fakultetida o'qish jarayonida pedagogik va badiiy mahoratni professional darajada egallashi, tasviriy va dekorativ san'at yo'nalishida mustaqil badiiy-ijodiy faoliyat olib borish ko'nikmasiga ega bo'lishi kerak. Uchinchiidan, kasbiy tayyorgarlik jarayonida o'quvchining o'quvchilar bilan ijodiy ishlashga intilishini va qobiliyatini tarbiyalash, darsda va o'quvchilarning darsdan tashqari faoliyatida pedagogik jarayonni tashkil etish ko'nikma va malakalari tizimini shakllantirish zarur.

Kasbiy ahamiyatga ega bo'lgan fazilatlar ko'p funktsiyali bo'lib, shu bilan birga, har bir kasbda ushbu fazilatlar o'ziga xos ansambli mavjud. Bo'lajak tasviriy san'at o'qituvchisining kasbiy fazilatlarini shakllantirish maqsadli tashkil etilgan kasbiy-pedagogik faoliyat jarayonida amalga oshiriladi. Bo'lajak tasviriy san'at o'qituvchisining badiiy kasbiy tayyorgarligining asosini tasviriy san'at sohasidagi kasbiy kompetensiyalarni rivojlantirish sifatida badiiy va ijodiy mahorat tashkil etadi.

Badiiy-ijodiy mahorat - bu badiiy tilni mohirona egallash, yuksak badiiy mahorat, nozik texnika, badiiy materiallarda ravonlikdir. Badiiy mahorat, turli texnikalarni bilish, ularning o'ziga xos xususiyatlarini tushunish bo'lajak o'qituvchi-rassomga o'z ijodiy g'oyalarini amalga oshirishda yordam beradi. Mahorat - bu ijodkorlikning sifat mezoni. Badiiy mahoratni o'zlashtirish pedagogik faoliyatda, o'quvchilarning g'oyalarini amalga oshirishda ham zarur, chunki busiz talabalar faoliyatini boshqarish va yuqori sifatli natijaga erishish mumkin emas. Bo'lajak mutaxassisning badiiy tarbiya va ta'lim sohasidagi kasbiy tayyorgarligi faqat badiiy tsiklning sub'ektlari: chizmachilik, rasm, kompozitsiyada shakllanadigan o'z badiiy va ijodiy faoliyati orqali mumkin. Bo'lajak tasviriy san'at o'qituvchilarini kasbiy tayyorlashning eng muhim vazifalaridan biri o'quvchilarning badiiy faoliyatini faollashtirishdir. O'quv jarayonini faollashtirish muammolarini o'rganuvchilar kognitiv faoliyatning uch darajasini ajratib ko'rsatadilar: ko'paytirish, talqin qilish, ijodiy. Bu darajalarning xarakterli xususiyatlari yuqori irodaviy fazilatlarining namoyon bo'lishi, qat'iyatlilik, keng va qat'iy kognitiv qiziqishlardir. Yuqori motivatsion komponent talabaning badiiy faoliyat jarayonida faol ishtirok etishini ta'minlaydi. O'quvchilarning san'atini rivojlantirish orqali faolligini kuchaytirish mumkin.

**Foydalanilgan adabiyotlar**

1. Выготский, Л.С. Педагогическая психология [Текст] /Л.С. Выготский // - М.: Педагогика, 2007. - 197 с.
2. Зеер, Э. Ф. Психология профессионального образования [Текст]: учебник для студ. вузов / Э. Ф. Зеер. - М.: Академия, 2009. -384 с.
3. Ильенков, Э. В. Философия и культура [Текст] / Э. В. Ильенков. - М.: Политиздат, 1991. – 326 с.
4. К.п.н ,Малинская Л.Л.,Башкирский государственный университет им. М.Акмуллы, Россия Формирование профессиональной компетентности художника - педагога.  
[https://www.rusnauka.com/1\\_NIO\\_2012/Pedagogica/2\\_95883.doc.htm](https://www.rusnauka.com/1_NIO_2012/Pedagogica/2_95883.doc.htm)

**QARSHI JANUBIY G`ARBIY CHO`LI HUDUDIDA BARPO ETILGAN  
UzGTL ZAVODINING QURILISH VA EKSPLATATSIYA QILISH  
JARAYONIDA YEROSTI SUVLARIGA TA`SIRINI BAXOLASH UCHUN  
MONITORINGNI ISHLAB CHIQISH**

*Abdullayev B.D.*  
*g.m.f.d., Ilmiy rahbar*

*Shamsiyev M.T.*  
*Magistir.*

*Xolmuradova M.X.*  
*Magistr.*

**Annotatsiya.** Ushbu maqolada Qarshi janubiy g`arbiy cho`li hududida barpo etilgan UzGTL zavodining yer osti suvlariga bo`ladigan ta`sirini baxolash hamda doimiy kuzatuvlarni olib borish uchun moniyoring modelini ishlab chiqish haqida ma`lumotlar keltirilgan.

**Kalit so`zlar:** UzGTL, Monitoring modeli, Yer osti suvlari, atmosfera xavosi, iqlim o`zgarishi, gidrogiyologiya, qarshi janubiy g`arbiy cho`li atrof muhiti;

**Абстрактный.** В данной статье представлена информация о разработке модели мониторинга для оценки воздействия завода УзГТЛ на подземные воды и для непрерывного мониторинга.

**Ключевые слова:** УзГТЛ, Мониторинговая модель, Подземные воды, атмосферный воздух, изменение климата, гидрогеология, окружающая среда юго-западной пустыни;

**Abstract.** This article provides information on the development of a monitoring model for the evaluation of the impact of the UzGTL plant on groundwater and for continuous monitoring.

**Key words:** UzGTL, Monitoring model, Groundwater, atmospheric air, climate change, hydrogeology, environment of southwestern desert;

Kirish. O'zbekiston iqlimi kontinental, yozi issiq va qishi salqin bo'lib, o'ziga xos Markaziy Osiyoning yarim qurg'oqchil hududlari. O'zbekiston hududining katta qismi cho'lga o'xshash hududlardir ochiq dengiz havzalaridan sezilarli masofa va Qizilqum cho'lga yaqinda joylashgan. Loyiha G'uzor hududdan taxminan 42 km shimoli-sharqda joylashgan (3). Loyiha hududi o'ziga xos iqlimga ega, yozi nisbatan issiq va quruq, maksimal qayd etilgan Harorat 40 °C dan yuqori, qish esa sovuq va quruq, -25 °C dan pastgacha tushib ketadi(2). Yog'ingarchilik asosan qish va bahorda sodir bo'lishini ko'rsatadi. Yillik o'rtacha yog'ingarchilik mavjud bo'lgan 50 yillik ma'lumot (1963 yildan 2012 yilgacha bo'lgan davrni qamrab olgan) asosida hududda o'lchangan 341 mm. O'rtacha bug'lanish yillik qiymati 5475 mm ni tashkil qiladi(4).



1. 1.rasm. 50 yillik ma'lumotlar asosida oyiga o'rtacha yog'ingarchilik kunlari.

Ob'ekt hududidagi iqlim qurg'oqchil kontinental va Markaziy Osiyoning yarim cho'llariga xosdir. Yozi quruq issiq va qishi nisbatan sovuq bo'lgan hududlar; yana chang tarqalishi (kirish va chiqish uchun) potentsial qulay(2). Qarshi meteorologiya stansiyasining 10 yillik meteorologik ma'lumotlariga ko'ra (2000-2009 yillar) shamol yo'nalishi chastotalar ikki modeli tarqatish naqshini ko'rsatadi; Shamol guli yo'nalishi mavsumiydir yozda shimoli-g'arbga, qishda esa sharqdan shamollar ustunlik qiladi(2).

Mintaqaviy gidrogeologik kontekst Loyiha suv tanqisligi tarixiy muammo bo'lgan qurg'oqchil hududda joylashgan. Hududning salmoqli qismini ekin maydonlari egallab, asosan paxta ekinlaridan iborat. Suv sug'orish kanallari tarmog'i orqali ta'minlanadi(4). Tuproqlarning sho'rlanishi Markaziy Osiyoning qurg'oqchil hududlarida jiddiy muammo bo'lib, qishloq va suv muammolari bilan bog'liq bo'lgan milliy va xalqaro tashkilotlarning e'tiborini tortdi. Loyiha hududi Orol dengizi havzasining Amudaryo quyi havzasiga to'g'ri keladi.

Orol dengizi havzasi tashabbusi hisobotida (2006) irrigatsiya tarmog'idan foydalanish natijasida yer osti suvlari sathi yillar davomida oshgani ko'rsatilgan. 2004 yilda ba'zi hududlarda yer osti suvlari sathining bir necha o'nlab metrgacha

ko'tarilishi qayd etilgan. Yer osti suvlari sathining bunday ko'tarilishining ta'siri tuproqlarga bevosita ta'sir qiladi, natijada tuproq ikkilamchi sho'rlanadi. Hisobotda, shuningdek, ushbu hududdagi er osti suvlari holatiga yetarlicha e'tibor berilmayotganligi, shuningdek, suv ta'minoti uchun an'anaviy ravishda yaqin er usti suvli qatlamlari ishlatilmaydigan hududdan ma'lumotlarning kamligi tufayli ham ta'kidlangan(1).

Yer osti suvlarining sifati to'g'risidagi ma'lumotlar rejalashtirilgan qurilish maydoni uchun cheklangan. Birlashgan Millatlar Tashkilotining 2001-yildagi O'zbekistonning Atrof-muhit samaradorligi bo'yicha birinchi sharhiga ko'ra (Atrof-muhit faoliyati bo'yicha sharhlar seriyasi № 14), o'zining boy va xilma-xil tabiiy muhitiga qaramay, o'nlab yillar davomida atrof-muhitga e'tiborsizlik va atrof-muhitga salbiy ta'sir ko'rsatuvchi iqtisodiy siyosat O'zbekistonni bir qancha davlatlar markaziga aylantirdi. jiddiy ekologik inqirozlar(6). Bu tashvishlarning eng jiddiyi mintaqaning suv resurslari bilan bog'liq. Viloyatdagi ikki daryodan sug'orish uchun juda ko'p miqdorda suv olinishi, agrokimyoviy vositalarning keng qo'llanilishi, chiqindi suvlarning yetarli darajada tozalanmagani salomatlik va ekologik muammolarni sezilarli darajada keltirib chiqarmoqda(1).

G'ozaga yetishtirishda kimyoviy moddalarning keng miqyosda qo'llanilishi, sug'orishning samarasizligi va drenaj tizimlarining yomonligi ifloslangan va sho'rlangan suvning yana tuproqqa yuqori darajada filtrlanishiga olib keldi(2). Natijada, chuchuk suv ta'minoti yana ifloslantiruvchi moddalarni oldi. Barcha sug'oriladigan erlarning deyarli 50 foizi sho'rlangan, sug'oriladigan yerlarning 5 foizga yaqini (213 ming gektar) qattiq sho'rlangan. Sanoat chiqindilari va tuproq ifloslanishidan suvning ifloslanishi keng tarqalgan bo'lib, ulardan foydalanish inson salomatligining ko'plab buzilishlarini keltirib chiqaradi(6).

Loyiha hududi Oloy-Ko'kshal buklama tizimiga (Janubiy-Hisor zonasi) kiradi. Bu katlanm tizim, Janubiy Tyan-Shanning a'zosi bo'lish murakkab bloklangan tuzilishga ega. Umumiy orogen hodisalar, Tyan-shanni tashkil etganlar kaledon va gersin davriga tegishli. Burmalangan zonalar keng spektrli tog' jinslaridan iborat bo'lib, metacho'kindi metamorfik jinslar (masalan, kristalli shistlar, kvartsitlar, marmarlar), vulqon va paravolkanik metamorfik jinslar, siyenitlardan gabbrogacha bo'lgan magmatik jinslar bilan intruziya qilingan(1).

Tadqiqot metodi. Suvli qatlamlarni nasos uskunalari yordamida sinovdan o'tkazib bo'lmaydi, chunki o'ta og'ir sharoitlarda. past rentabellik, kesishgan qatlamlarning gidravlik parametrlarini baholash uchun muqobil usul ishlatilgan(1). Quduqdan suv hajmi to'satdan olib tashlanganidan keyin suv sathining tiklanishini qayd etish uchun boshni ko'tarish testi usuli ishlatilgan. Sinovlarni o'tkazish uchun foydalanilgan uskunalari yetarli emas edi. Biroq, natijalar kesishgan shakllanishlar

uchun vakili hisoblanadi(3). Yer osti suvlari sathining qayta tiklanishining juda past darajasi bo'sh joyni ta'minlaydi va uskunaning mos kelmasligini ta'minlaydi. Burg'ulangan quduqlar plastik quduq qoplamasi ustiga po'lat korpus o'rnatish bilan yakunlandi. Chelik korpus betonga quyiladi va qulflanadigan po'lat qopqoq bilan o'rnatiladi(2). Ushbu qurilish quduqlar saqlanib qolishi va kelajakda yer osti suvlari monitoringi punktlari sifatida ishlatilishini ta'minlash uchun qabul qilingan. Noorganik kimyo, benzol, toluol, etilbenzol, ksilen, uglevodorodlar va umumiy neft uglevodorodlari tahlillari uchun burg'ulangan va Niderlandiyadagi Eurofins Analytico kompaniyasiga jo'natilgan sakkizta quduqning oltitasidan yer osti suvlari namunalari yig'ilgan. Loyiha maydonchasi uchun er osti suvlarining asosiy sifatini aniqlash uchun oltita yangi burg'ulangan quduqdan namunalar olindi. Namunalar zanglamaydigan po'latdan yasalgan o'tkazgich bilan saqlandi va namunalar orasidagi konteynerni zararsizlantirishga e'tibor berildi. Dala o'lchovlari, jumladan, suv sathi, pH, harorat va elektr o'tkazuvchanligi joyida o'tkazildi. Materiallar va konteynerlardan namunalar olishda Analytico tomonidan belgilangan ko'rsatmalarga amal qilindi va saqlash hujjatlari zanjiri tugallandi. Barcha namunalar quyosh nurlaridan uzoqroqda va 5 oC dan past haroratda salqin qutilarda saqlangan. Namuna olish uchun o'zaro kontaminatsiyani oldini olish uchun bir martalik o'tkazgichlar ishlatilgan; va Dala tadqiqoti davomida to'plangan ma'lumotlar loyihalash rejalashtirilayotgan maydon va uning atrofidagi hukmron yer osti suvlari sharoitlarini bevosita o'lchash imkonini beradi(3). Hidrogeologik bazaviy sharoitlar aniqlandi va hujjatlashtirildi. Ushbu tushunchani o'rnatish xavfga asoslangan ta'sirni baholashda muhim rol o'ynaydi(2).

Namuna olish belgilangan protokollar va quyida ko'rsatilgan modellashtirish uchun IFC talablariga muvofiq o'tkaziladi: □Monitoring dasturining maqsad(lar)iga erishish uchun tegishli resurslar va boshqaruv nazorati bilan oqava suvlar va suv sifati monitoringi dasturi ishlab chiqilishi va amalga oshirilishi kerak(3).

Oqava suvlar va suv sifati monitoringi dasturi quyidagi elementlarni ko'rib chiqdi: Monitoring parametrlari: Monitoring uchun tanlangan parametrlar jarayondan xavf tug'diruvchi ifloslantiruvchi moddalarni ko'rsatishi va muvofiqlik talablariga muvofiq tartibga solinadigan parametrlarni o'z ichiga olishi kerak. Monitoring joylari: Monitoring joylashuvi vakillik monitoringi ma'lumotlarini taqdim etish maqsadida tanlanishi kerak. Ma'lumotlar sifati: Monitoring dasturlari namunalarni yig'ish, saqlash va tahlil qilish uchun xalqaro miqyosda tasdiqlangan usullarni qo'llashi kerak. Namuna olish malakali mutaxassislar tomonidan yoki uning nazorati ostida o'tkazilishi kerak.

Noorganik tahlillar sho'rlanish va potentsial noorganik ifloslanish bo'yicha asosiy ma'lumotni ta'minlash uchun tanlangan. Tahlillar, shuningdek, ko'p qatlamli suvli qatlamlar tizimlari yoki boshqa yer osti suvlarini to'ldirish manbalarining ta'sirini aniqlash uchun suv turlarini tasniflash uchun ishlatiladi. Masalan, sug'orish kanallari. Organik tahlillar tavsiya etilgan faoliyat bilan bog'liq bo'lishi kutilayotgan ifloslantiruvchi moddalar turiga (TPH, PAH va aromatik VOC) asoslanadi. Bu rivojlanishdan oldin bazani aniqlashga imkon beradi. Tahlil shu maqsadda ruxsat etilgan yoki sertifikatlangan tashkilotlar tomonidan o'tkazilishi kerak. Namuna olish va tahlil qilish Sifat kafolati/Sifat nazorati (QA/QC) rejalari tayyorlanishi va amalga oshirilishi kerak. QA/QC hujjatlari monitoring hisobotlariga kiritilishi kerak. □

Xulosa. UzGTL zavodi hududida 7 ta kuzatuv qudug'i (GW01, GW01S, GW02, GW02S, GW03, GW05 va GW05S), GW4 va yangi burg'atilangan GW5 ni o'z ichiga olgan holda keyingi namunaviy ishga tushirish yakunlandi. Ushbu namunalar to'plangan va kimyoviy tahlillar uchun mahalliy laboratoriyaga yuborilgan. Namunalar burg'ulash quduqlarida o'lchangan yer osti suvlari sathidan bir oz pastroqdan o'tkazgichlar bilan yig'ildi.

#### Foydalanilgan adabiyotlar

1. Sho'rtan GKM tozalangan metan bazasida Siptil suyuq yoqilg'i ishlab chiqarish loyahasini amalga oshirish doirasida GTL zavodi qurilishini rejalashtirish va qurish ishlarining atrof-muhitga ta'siri to'g'risidagi bayonoti.
2. Abdullaev B.D. Aeratsiya zonasi gruntlarining litologik va granulometrik tarkibini neft maxsulotlarining shimilishiga ta'siri // Uzbekiston neft va gaz jurnali. - T., 2006. - № 2.- S.12-15.
3. UzGTL loihasi Atrof-muhit, ijtimoiy, salomatlik va xavfsizlikka ta'sirni baholash (ESHSA). OLTIN YO'L GTL 41/4 Mirabadsкая Street, Mirabad District 100015 Tashkent.
4. Abdullaev B.D. Yer osti suvlari yuzasida neft maxsulotlarini tuplanishiga ta'sir kiluvchi omillar // Mejdun. nauch.-prakt konf. «Sovremennoe sostoyanie podzemnyx vod: problemy i ix resheniya». - T.: Institut GIDROINGEO, 2008. - S. 165-166.
5. Abdullaev B.D. Sizot suvlariga neft mahsulotlarini o'tishdan himoyalanih darajasi bo'yicha aeratsiya zonasi gruntlarini turlarga ajratish// Uzbekiston neft va gaz jurnali. – T., 2006. - № 4.- S.13-16.
6. Abdullaev B.D., Grigorenko A.V., Karpizina G.I., Gendel' G.L., Kleymenov A.V., Kleymenova I.E. Izuchenie sostoyaniya zagryazneniya nefteproduktami

gruntovyx vod v predelax konusa vynosа // Zashchita okrujayushchey sredy v neftegazovom komplekse. - M.: VNIIOENG, 2007. - № 3. - S. 15-17.

## ОЛИЙ ТАЪЛИМ МУАССАСАЛАРИДА МУТАХАССИСЛИК ФАНЛАРИНИНГ ЎҚИТИЛИШ ҲОЛАТИ

*Эшназаров Дилшод Азаматович*

*Гулистон давлат университети мустақил тадқиқотчиси*

*[d.eshnazarov@gmail.ru](mailto:d.eshnazarov@gmail.ru)*

Бугун барчамиз юртимиз таълим тизимида амалга оширилаётган кенг кўламли ислохотларга нафақат гувоҳ бўлмоқдамиз, балки ушбу жараёнда бевосита иштирок ҳам этмоқдамиз. Бу ислохотларни жадал амалга ошириш ва таълим-тарбия соҳасида юқори натижаларга тезроқ эришиш осон иш эмаслигини ҳам кўрмоқдамиз.

Негаки, соҳада пайдо бўлган ва таълим тизими тараққиётига тўсиқ бўлаётган қатор муаммолар узоқ йиллар давомида чуқур илдиз отган. Бу муаммоларнинг бугунги кундаги оғир ҳолатига келгунича ярим асрдан кўпроқ вақт ўтган.

Президентимиз Шавкат Мирзиёевнинг кейинги йилларда олий таълим муассасаларида таълим сифатини ошириш ва тизим фаолиятига янгича ёндашув бўйича бир қатор фармон ва қарорлари қабул қилинди[1]. Таълим-тарбияни педагогларсиз тасаввур этиб ҳам, мамлакатимизда янгидан бошланган ислохотларни муваффақиятли амалга ошириб ҳам бўлмайди.

Жумладан, пахта саноати соҳасини ривожлантириш учун ҳам, дастлаб бўлажак мутахассисларга жаҳон андозалари талабига жавоб берадиган даражада таълим бериш учун соҳадаги олий таълим тизимини такомиллаштириш зарур. Шундагина соҳада ўсиш, юксалиш юзага келади. Соҳадаги таълим тизимида мавжуд камчиликларни ўрганиш мақсадида, республикаимизда пахта саноати соҳаси бўйича етакчи кадрлар тайёрлаб берувчи Тошкент тўқимачилик ва енгил саноат институтининг Пахта саноати технологияси факультети, 3-босқи талабалари ўртасида сўровномалар ўтказилди. Сўровнома қуйидаги таркибий саволлардан ташкил топган:

- Сизга пахта саноати соҳасида таълим олиш ёқадими?
- Соҳа бўйича мутахассислик фанига қизиқасизми?

Юқоридаги сўровномалардан келиб чиққан ҳолда қуйидаги натижалар олинди:

Сизга пахта саноати соҳасида таълим олиш ёқадими деган сўровноманинг натижаси қуйидагича бўлди (1-расм).

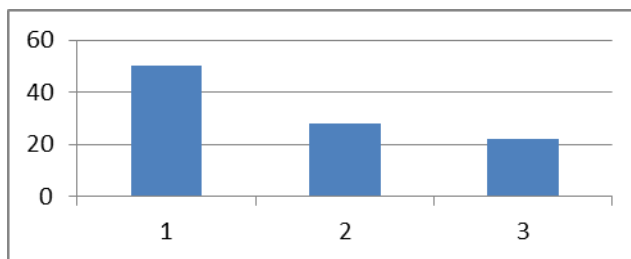

1-расм

- 1- 50% талаба ёқди деб жавоб берган.
- 2- 28% талаба ёқмайди деб жавоб берган.
- 3- 22% талаба айтолмайман деб жавоб берган.

Соҳа бўйича мутахассислик фанига қизиқасизми деган сўровноманинг натижаси қуйидагича бўлди(2-расм).

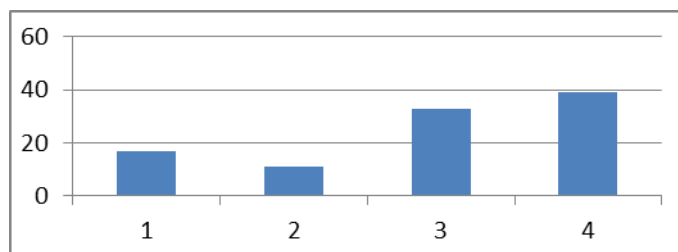

2-расм

- 1- 33% талаба қизиқмайман деб жавоб берган.
- 2- 34% талаба фанга қизиқтириш ўқитувчига боғлиқ деб жавоб берган.
- 3- 22% талаба фанга қизиқиш ёки қизиқмаслигини айтаолмаган.
- 4- 11% талаба қизиқаман деб жавоб берган.

Хулоса ўрнида шунни айтиш мумкинки, соҳа бўйича ўтилатган мутахассислик фанларини ўқитиш методикасини бугунги кун талабига мослаштириш керак.

### Адабиётлар

1. Ш.М.Мирзиёевнинг 2019 йил 8 октябрдаги “Ўзбекистон республикаси олий таълим тизимини 2030 йилгача ривожлантириш концепцияси” ПФ-5847-сон фармони.

## MUNDARIJA

|   |    |
|---|----|
| <b>Xalilov D.O'</b> . Budjet hisoblashuvlari nazoratini takomillashtirish.....  | 2  |
| <b>Xalilov Dilshod O'ktam</b> Davlat budjeti hisobi va nazorati takomillashtirish istiqbollari .....  | 5  |
| <b>Sharipov Alisher Kalbayevich</b> Effect of alternative hydrogen fuel on mechanisms using gasoline internal combustion engines .....  | 7  |
| <b>Karimova N.A., Bozorova X.B.</b> Biologiyani o`qitishda raqamli texnologiyalardan foydalanishning nazariy asoslari .....   | 12 |
| <b>Hakimova M.I.</b> Boshlang`ich sinf o`quvchilarining nutqini o`stirish texnologiyalari .....   | 15 |
| <b>Yo`ldosheva M.Q., Agalieva X.N., Miryusupova N.Sh.</b> Yoshlar tadbirkorligi va moliyaviy savodxonligini oshirish bo`yicha milliy tajribalar .....   | 18 |
| <b>Urazaliyeva Z.</b> Qadrli kadr yohud o`qituvchi vijdoni .....  | 20 |
| <b>Рустемов А.Т., Жакипова Ж.Б.</b> Мактабгача ёшдаги болалар нутқини ривожлантириш ..  | 22 |
| <b>Hakimova M.I.</b> Ona tilini o`rganishda jamiyat a`zolarining o`rni .....  | 26 |
| <b>Doniyorov S.T., Khursanova M.O., Tadjiyeva N.U.</b> Modern diagnosis of acute tonsillitis .....  | 28 |
| <b>Артикова Д.М., Хурсанова М.О., Дониёров С.Т.</b> Особенности изменения показателей деятельности сердечно-сосудистой системы при синдроме тиреотоксикоза .....  | 29 |
| <b>Raxmonova N., Ziyayeva S.A.</b> Til rivojlanishida sotsiologiyaviy yondashuvning ahamiyati ....  | 31 |
| <b>Ernazarov K.A., Kalabayeva M.A.</b> Qattiq plastik polimer chiqindilarni qayta ishlab sintetik suyuq yoqilgi va dezinfeksiyalovchi mahsulotlar ishlab chiqarish .....  | 35 |
| <b>Hakimova M.I.</b> Ona tilini o`rganishda jamiyat a`zolarining o`rni .....  | 38 |
| <b>I.F.Porubay</b> Approaches to the problem of internet-mediated communication.....  | 40 |
| <b>Муртозаева З., Мирзаев М.</b> Анализ международной практики размещения инвестиционных активов страховых компаний Узбекистана.....  | 44 |
| <b>Sharipov A.K.</b> Review of quality indicators of motor oils in a hydrogen combustion engine ....  | 46 |
| <b>Ibodullayeva A.F.</b> Maqsud Shayxzoda hayoti va ijodi .....   | 50 |
| <b>Yakubova I.</b> The system of collective management organizations of copyright and related rights: experience of foreign countries and cis countries .....   | 52 |
| <b>Karimjonova G.Sh.</b> Sotsial hayot, ijtimoiy munosabatlar va sotsiologiya.....  | 55 |
| <b>Шодиева Ш.И.</b> Тил инсоннинг олам тўғрисида эгаллаган билимларининг намоён бўлишини таъминловчи муҳим восита.....  | 57 |
| <b>Saydullayeva N.I.</b> Bo`lajak maktabgacha ta`lim tashkilotlari tarbiyachilarini kelgusi faoliyatida ota-onalarni kreativ yondashishga o`rgatishda tashkiliy amaliy ishlarni yo`lga qo`yish .....  | 59 |
| <b>Tyukmaeva A.M.</b> The hermeneutic tradition of martin heidegger in the context of a tool of interpretation and understanding of philosophical texts.....  | 62 |
| <b>Akmalova M.Z.</b> Maktabgacha ta`lim menejerini tarkib toptirishning pedagogik imkoniyatlari ..  | 66 |
| <b>Шодмонкулов А.М.</b> Результаты производственных испытаний барабанной сушилки с разработанным цепным приводом .....  | 69 |
| <b>Хожаева М.Н.</b> Бўлажак хорижий тил ўқитувчиларида «факт-чекнинг» кўникмаларини ривожлантиришнинг педагогик мазмуни .....   | 71 |
| <b>Islomova M.A.</b> O`zbekistonda ayollar ta`limi .....  | 76 |
| <b>O.Husanxo`jayev</b> Pedagogik terminlarning uslubiy xususiyatlari.....   | 78 |
| <b>Абдуллох Қосим</b> Абу Бакр Забидий XIV аср ханафий мазхаби буюк фақиҳи .....  | 82 |
| <b>Xasanova M.Z.</b> Bo`lajak tasviriy san`at o`qituvchisining kasbiy kompetentsiyani shakllantirish .....  | 84 |
| <b>Abdullayev B.D., Shamsiyev M.T., Xolmuradova M.X.</b> Qarshi janubiy g`arbiy cho`li hududida barpo etilgan uzgtl zavodining qurilish va eksplatatsiya qilish jarayonida yerosti suvlariga ta`sirini baholash uchun monitoringni ishlab chiqish ..... | 87 |
| <b>Эшназаров Д.А.</b> Олий таълим муассасаларида мутахассислик фанларининг ўқитилиш холати .....  | 92 |